



MONTERINGSANVISNING · INSTALLATION INSTRUCTIONS
MONTAGEANLEITUNG · INSTRUCTIONS DE MONTAGE

Saab 9-3 M03-

发动机加热器操控继电器（安装 MCC 的汽车）

Accessories Part No.	Group	Date	Instruction Part No.	Replaces
12 798 934	9:87-43	Oct 03	12 800 444	12 800 444 May 03

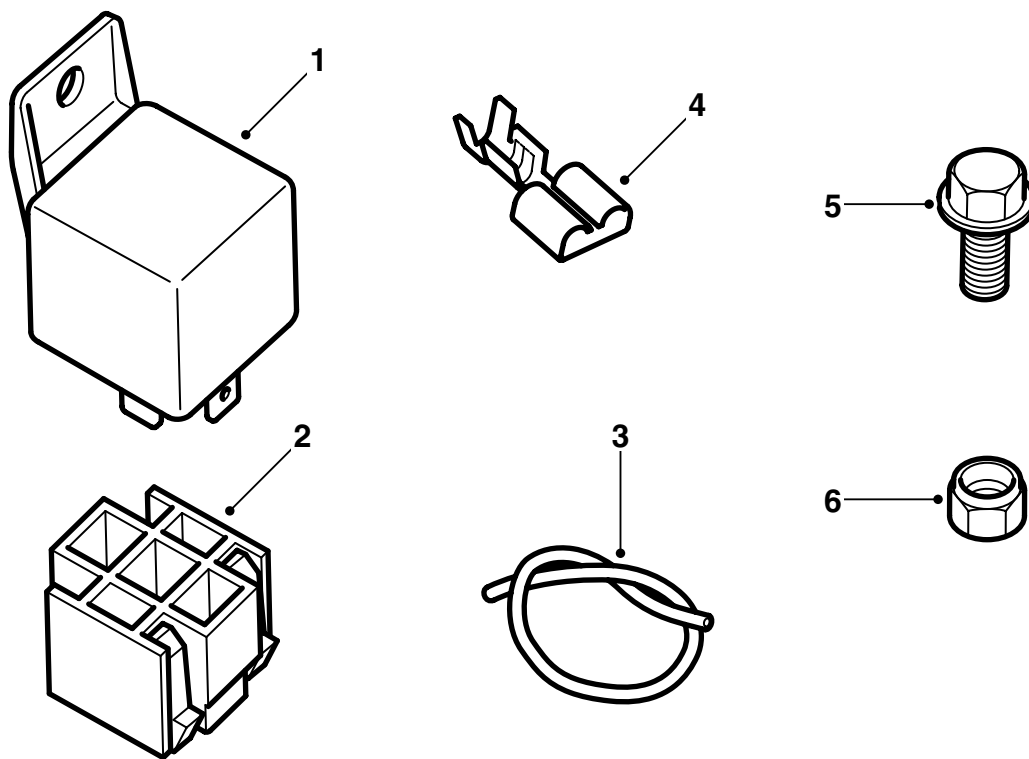

F980A194

- 1 继电器
- 2 继电器座
- 3 导线（如果要安装线束套件 12 805 414，就不使用）
- 4 导线 (x5)（如果要安装线束套件 12 805 414，就不使用）
- 5 螺栓
- 6 螺母

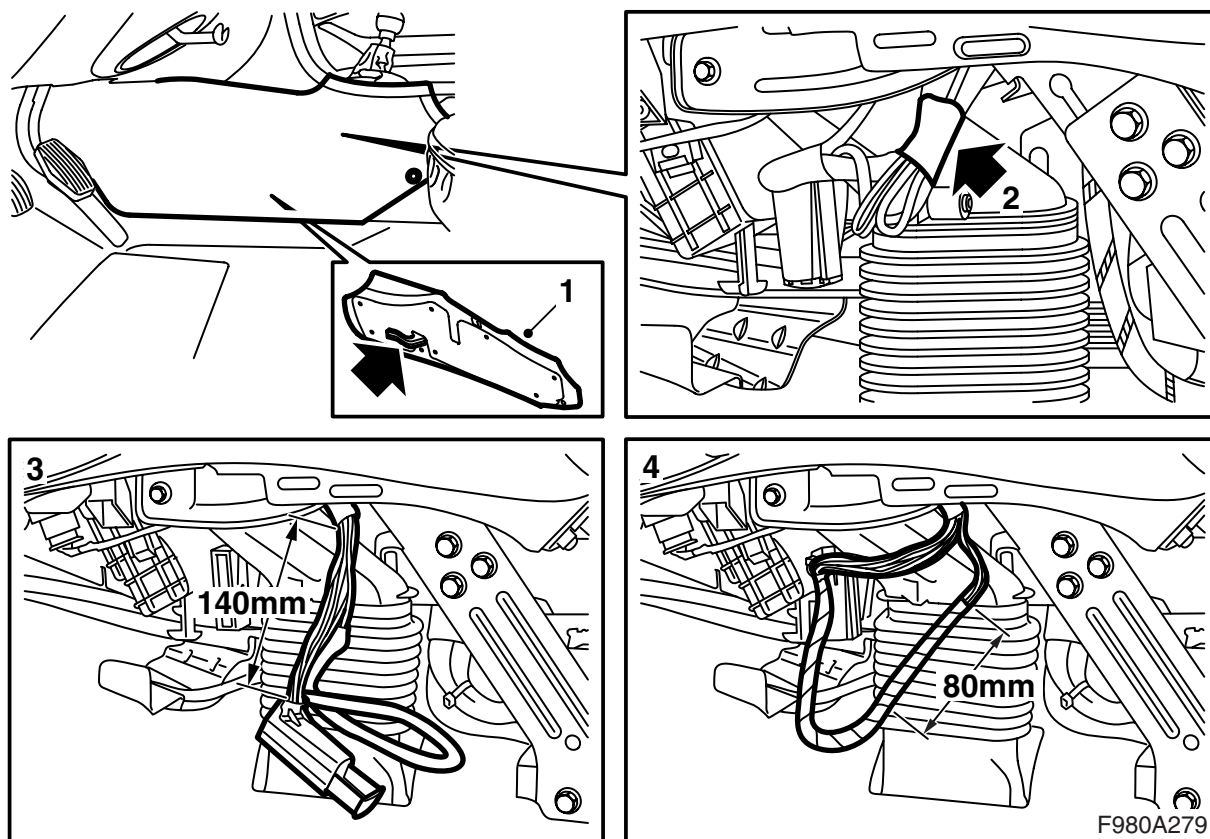

为了能够进行此工作，要求具备专用工具电缆剥皮钳和电缆包头钳“工具箱，线束”（零件号 86 12 079 或 86 12 939）。

重要事项

如果要安装线束套件 12 805 414，应该按照该线束的安装说明书操作，而非按照本安装说明书。

- 1 拆卸左侧侧件前面的地板支架。
- 2 找到线束的预设布线，并且拆卸固定胶布。
- 3 拆卸空调箱的接头，打开距接头边缘 140 毫米的胶布。

警告

操作中要小心，不要使导线损坏，因为会导致短路 / 起火。

将接头的胶布松开足够的圈数，这样使预设线束松开。

- 4 将接头连接至空调箱，在最靠近 MCC 操纵板的一端，松开 80 毫米长的预设线束的胶布。剪掉胶布。

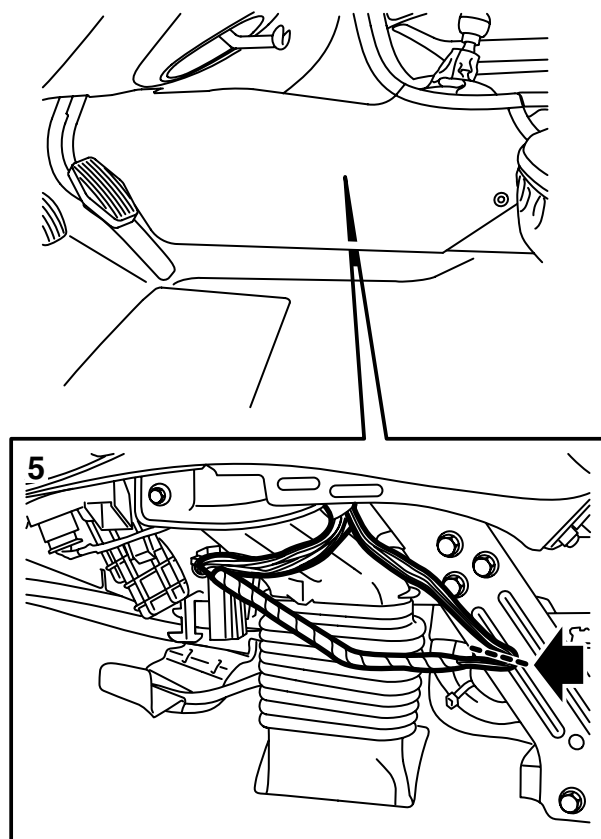

- 5 将预设线束向着支撑脚的中央伸展，在最靠近中间处弯折线束。剪掉预设线束的所有导线，用剥线钳剥开所有端头的导线铠装。

重要事项

连接至空调箱接头的红 / 白 (RD/WH) 导线不接线，而是在胶布边缘剪掉。

- 6 取出套件的桔黄色 (OG) 导线，用剥线钳剥开两端的铠装。将导线的一端与两个红 (RD) 拧在一起，用电缆包头钳安装一个电缆包头。在所有的导线端安装电缆包头。使用一个电缆包头钳。

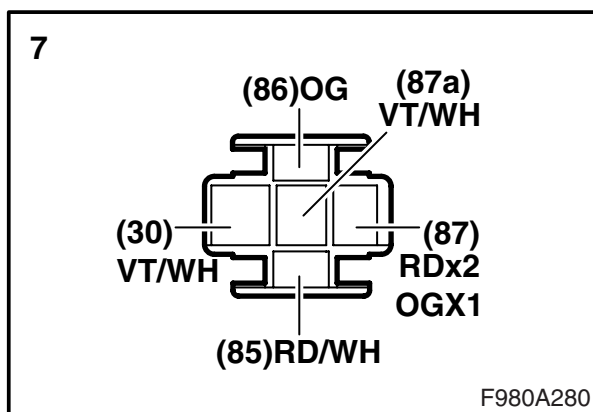
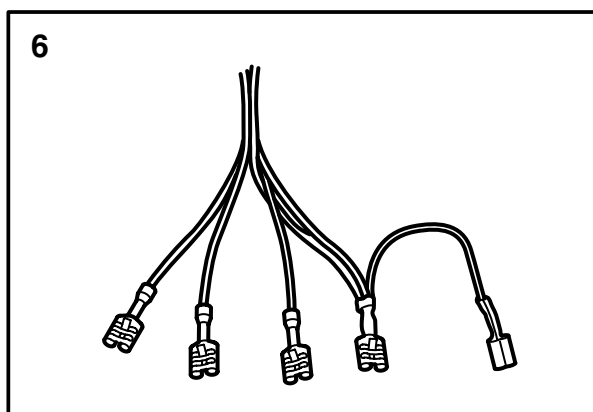

- 7 如下所述安装继电器座的电缆包头：

接脚	颜色
85	RD/WH
30	VT/WH (连接至 MCC 操纵面板的导线)
87a	VT/WH (连接至空调箱的导线)
87	RD (2 根导线) 和 OG (1 根导线)
86	OG

为线束缠绕胶布。

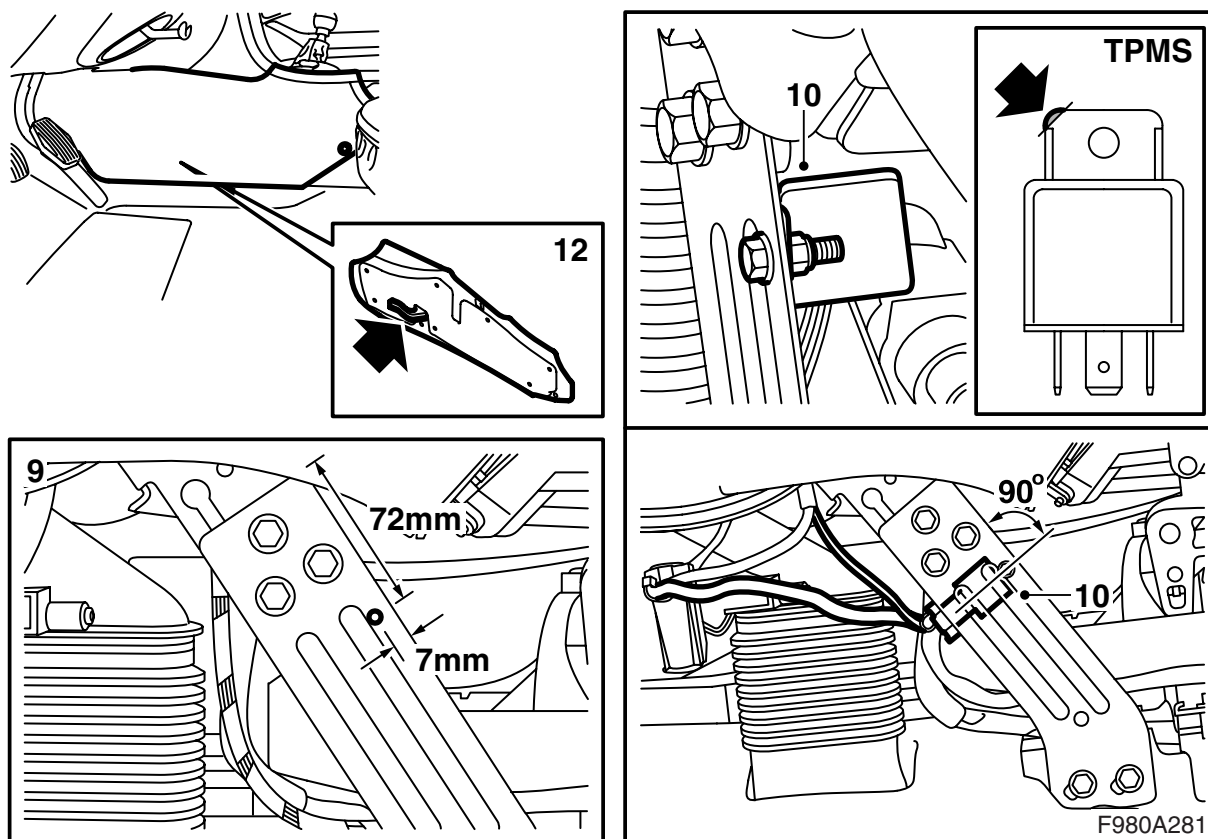

- 8 安装继电器至继电器座中。
- 9 在仪表板的支撑脚上，钻一个6毫米孔（按照尺寸）。

⚠ 警告

要注意保护支撑脚背後的地方，不要使导线损坏，因为会导致短路 / 起火。

- 10 安装继电器至支撑脚的内侧。继电器的安装方式，应该以 90° 角度朝向支撑脚边缘。

安装有轮胎压力监测系统 (TPMS) 的汽车： 如图所示修改继电器。视需要拆卸控制组件及其支架。在这种情况下，在安装继电器之後安装控制组件及其支架。

- 11 检查功能状况。
- 12 安装侧件。

⚠ 警告

检查没有导线损坏，因为会导致短路 / 起火。