

- 1 加热器壳体
- 2 连接导线
- 3 输入接头和输入电缆
- 4 固定件
- 5 螺丝 (x2)
- 6 弹簧锁圈
- 7 束箍 (x5)
- 8 螺丝
- 9 星式垫圈
- 10 隔热管
- 11 卡箍 (不使用)

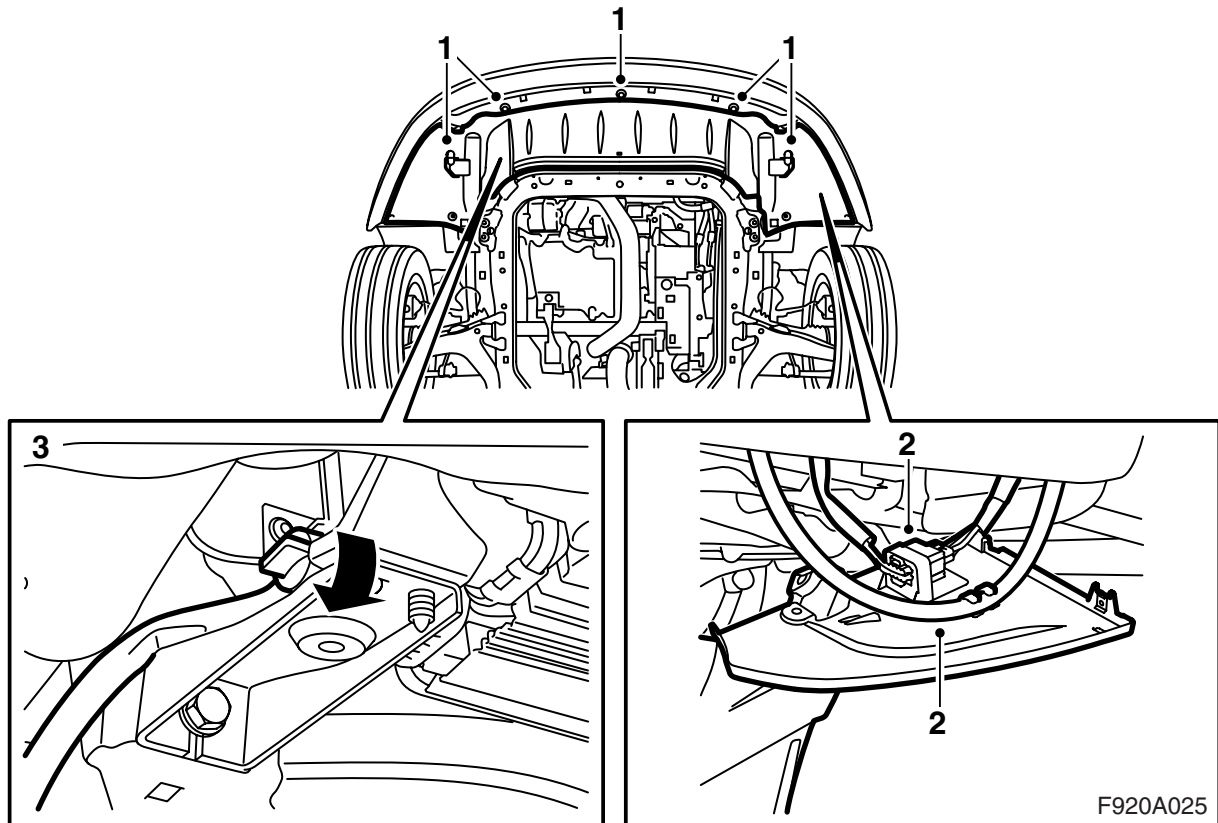

- 1 升起汽车并拆卸扰流板围板。
- 2 分开保险杠的连接器，从扰流板围板的固定件上将其卸下。

配备大灯清洗器的汽车：从扰流板围板上松开软管的挂钩口

- 3 在发动机下面放置一只收集容器，在水箱排放嘴处安装一软管，打开水箱的排放塞，排泄冷却水。
- 4 把汽车放低到地面上。

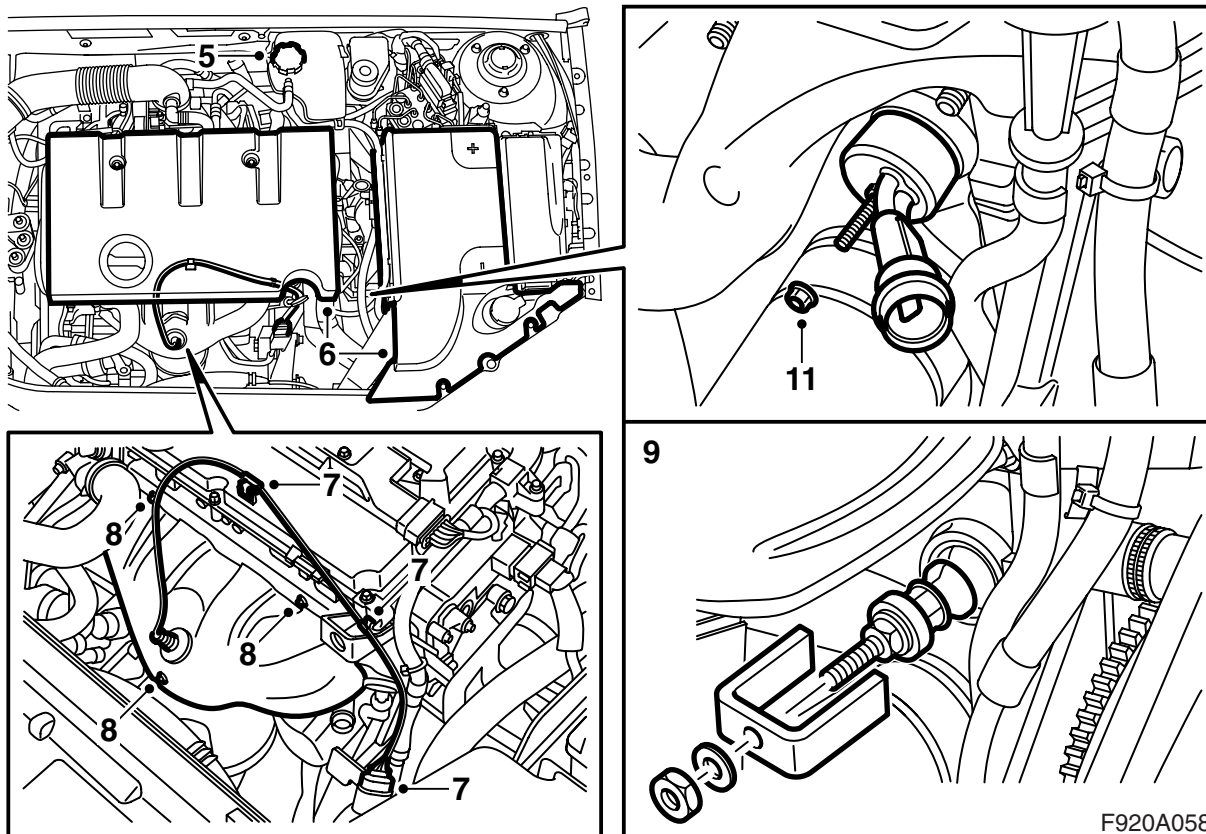

- 5 拆卸水箱盖。
- 6 拆卸发动机罩和蓄电池罩。
- 7 拔下含氧传感器的插接器，从卡夹上松开含氧传感器线束的挂装。
- 8 拆卸排气歧管的隔热板。

- 12 举升汽车。
- 13 关闭水箱的排放塞并拆卸软管。

警告

如果发动机是热的，操作时要小心。冷却水是烫的，并且也有被排气歧管灼伤的危险。

- 9 用工具 260 147 020 拆卸防冻塞。例如使用一个长的 17 毫米套筒扳手。清洁发动机壳体的密封表面。
- 10 给插入式加热器的 O 环涂抹无酸凡士林，零件号 30 06 665 或类似涂料。
- 11 调整插入式加热器的 T 形支撑件，这样使其位于两个加热螺管之间，将加热器装入气缸壳体中间并且安装，使电路接头位于排气歧管和机油标尺之间。

重要事项

插入式加热器和机油标尺之间应为约 10 毫米。

扭紧力矩 3.5 牛顿米 (2.5 磅力英尺)

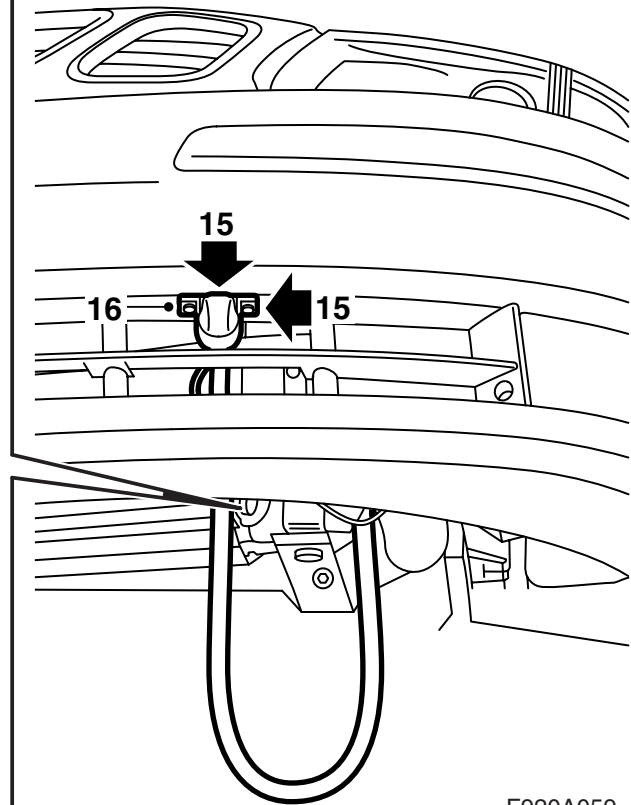
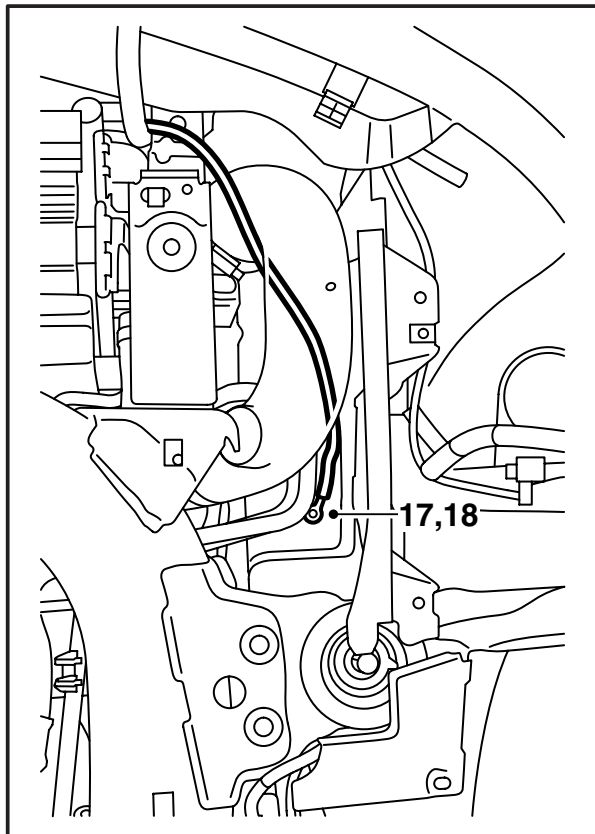

F920A059

- 14 将车的高度，降至适当工作位置，将输入电缆穿过栅栏，处于导管之间，也处于冷却装置和它的左支架之间。
- 15 标记好输入接头的支架的位置，支架上的箭头应朝前，方法为：把支架放置于保险杠的下侧，使支架的前缘与保险杠壳上的直线对齐，并正对着开口。用锥子打一孔。
- 16 将接入接头装入固定件，盖子应该向上打开，并且将固定件装入保险杠。
- 17 **M03-04**：用一个 3.5 毫米钻头，在接地导线车架承梁上钻孔。
M05-：分开位于车架承梁之上的插接器。用一个 3.5 毫米钻头，在接地导线车架承梁上钻孔。
- 19 向上穿入输入电缆，位于冷却器和增压空气软管之间，再伸至结构支架旁边。
M05-：连接位于车架承梁之上的插接器。
- 20 把汽车放低到地面上。

重要事项

此孔要紧挨着四方孔来钻。

- 18 刮干净车漆以便获得良好接地，使用螺丝和星式垫圈拧紧接地导线（星式垫圈应该位于地线导线接线极和车身之间）。薄薄涂抹一层防锈保护剂，零件号 30 15 971。

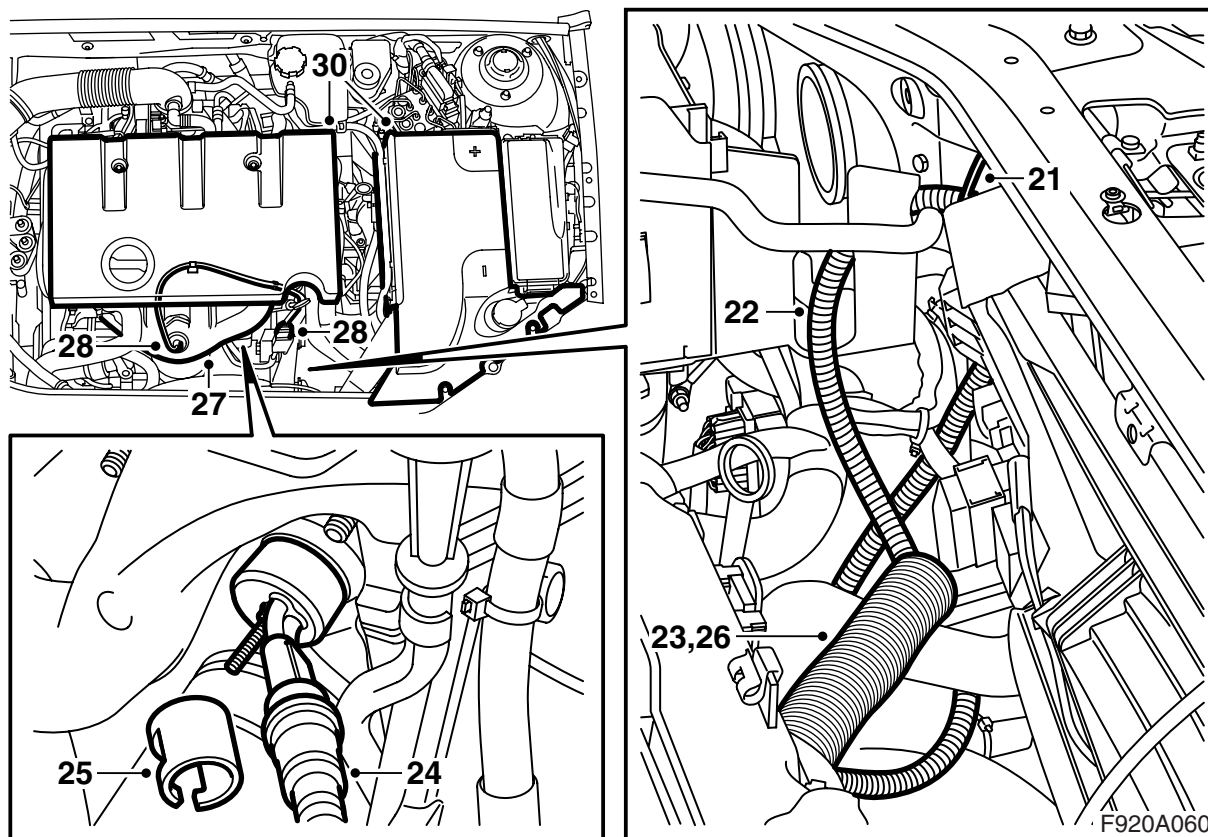

- 21 向上布设接入导线至水箱左边，用一个束箍将导线固定在水箱左上固定支架上。
- 22 将接入导线穿过蓄电池架的开口，并且向着加热器方向布设。
- 23 将隔热管套在导线上。
- 24 给输入电缆的 O- 环涂抹无酸凡士林，部件号码 30 15 286，将电缆连接至插入式加热器。
- 25 在接头上面安装弹簧锁圈。当锁圈安装正确时，可以听到一声响。
- 26 将隔热管套上电路接头，并且在隔热管的端头安装卡箍。
- 27 安装排气歧管的隔热板。
- 28 将含氧传感器的线束安装在卡夹中，连接插接器。将插接器安装在固定座中。
- 29 用束箍固定接入导线。让接入导线稍微呈弯曲状态，这样会吸收发动机的运动。
- 30 加注冷却水，并给副水箱安装盖子。检查系统的密封性。安装发动机罩和蓄电池罩。

警告

重要的是在连接之前给输入电缆的 O- 环涂油，并按紧所有的接头。接头连接不良会导致发热及起火。

- 25 在接头上面安装弹簧锁圈。当锁圈安装正确时，可以听到一声响。
- 26 将隔热管套上电路接头，并且在隔热管的端头安装卡箍。

警告

确保导线不会碰到锋利边缘或热表面。刮伤和烫熔会导致短路。

- 27 安装排气歧管的隔热板。

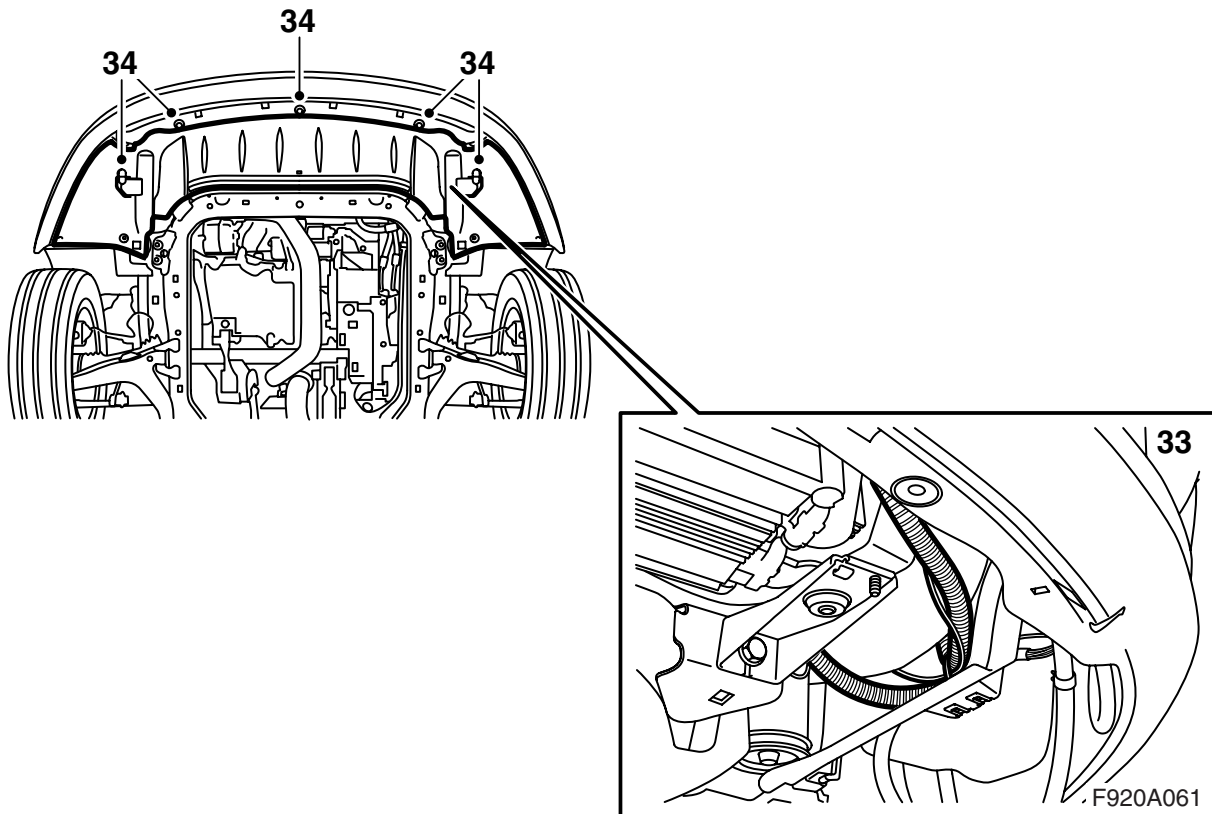

31 如下所述给冷却系统排气：

注意

AC/ACC 应该处于 OFF 位置。

加注冷却系统至 MAX 刻度。关闭副水箱盖，启动发动机并且以变化的转速开热。

检查在从恒温器壳体至副水箱的软管中，是否有不间断的冷却水流。

运行发动机直至恒温器开启。

小心地打开副水箱盖并再次加水至 MAX 刻度。关闭副水箱盖。关闭发动机，并且视需要补充加注冷却水至 MAX 刻度。

使发动机熄火，小心打开副水箱的盖子，补充加注冷却水至 MAX 刻度。关闭盖子。

32 举升汽车。

33 将多余的接入导线置于水箱左下支架和塑料围板之间。用一个束箍固定。

34 提起扰流板围板，将保险杠的接头安装在固定件中，并且连接接头。

配备前照灯洗涤器的汽车：将软管钩上并且固定在扰流板围板上。

所有车型：安装扰流板围板。

35 把汽车放低到地面上。

36 **配备前照灯洗涤器的汽车：**检查前照灯洗涤器的功能。

使用说明

- 连接导线应该为准许在户外使用的防油橡胶导线，而且截面应为至少 3×1.5 毫米²。
- 加热器系统只允许连接于已接地的插口。
- 应该小心对待所有导线。特别注意被夹在发动机罩和车身之间，以及被锋利的钢板零件划伤的危險。



经常检查接地状况，位置在输入电缆接头的接地接脚，加热器外壳和车身之间，以避免触及放电。

- 定期检查连接导线，查看是否有损伤或老化。损伤的导线必须立即更换。

注意

如果发生下述情况，加热器的功能有受损的危險：

- 冷却水不干净
- 冷却水液位过低或空气进入冷却系统
- 冷却系统中有冰渣
- 使用水箱堵漏剂