



SAAB

**MONTERINGSANVISNING · INSTALLATION INSTRUCTIONS
MONTAGEANLEITUNG · INSTRUCTIONS DE MONTAGE**

Saab 9-3 D223

插入式发动机加热器

Accessories Part No.	Group	Date	Instruction Part No.	Replaces
400 110 375	9:87-12	Jan 00	47 25 065	47 25 065 Nov 99

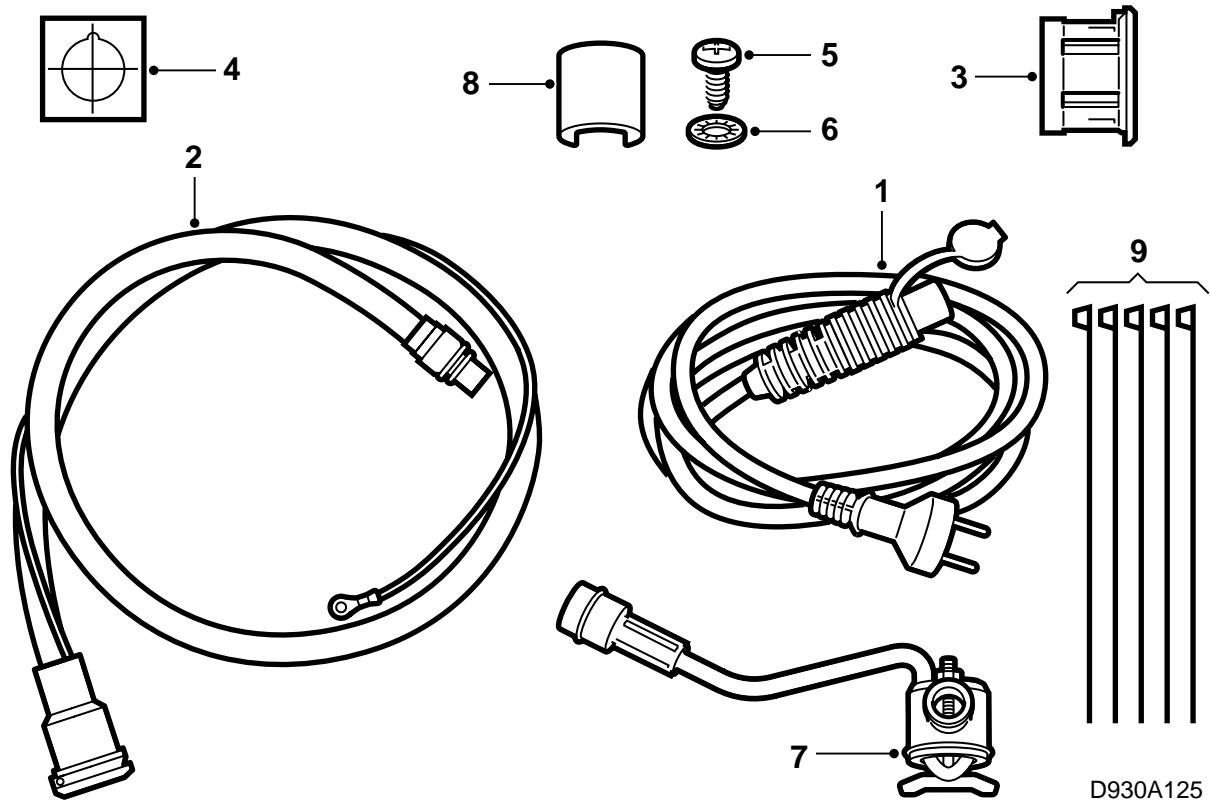

- 1 连接导线
- 2 连接接头及其连接导线
- 3 膨胀套筒
- 4 自贴模件
- 5 螺丝4.8x10, 1个
- 6 星式垫圈, 1个
- 7 加热器壳体
- 8 弹簧锁圈
- 9 卡箍, 5件

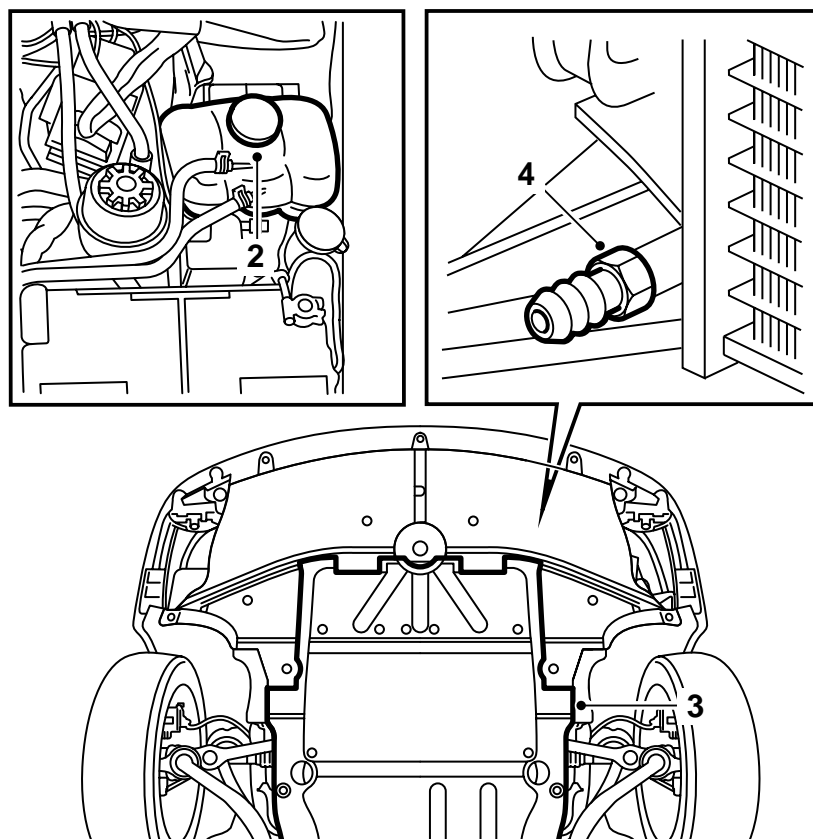

D930A029

- 1 请从头至尾整个阅读一遍安装说明书，检查套件中是否包括所有零件。
- 2 盖上翼子板保护件，卸下散热系统膨胀水箱盖。

⚠ 警告

如果汽车发动机尚热时应该小心操作。冷却水是烫的。另外也有人被排气歧管烫伤的危险。

- 3 升起汽车。拆卸发动机的底盖板。
- 4 用一个盛器接冷却水。打开排放塞，连接一根软管，排放冷却水。

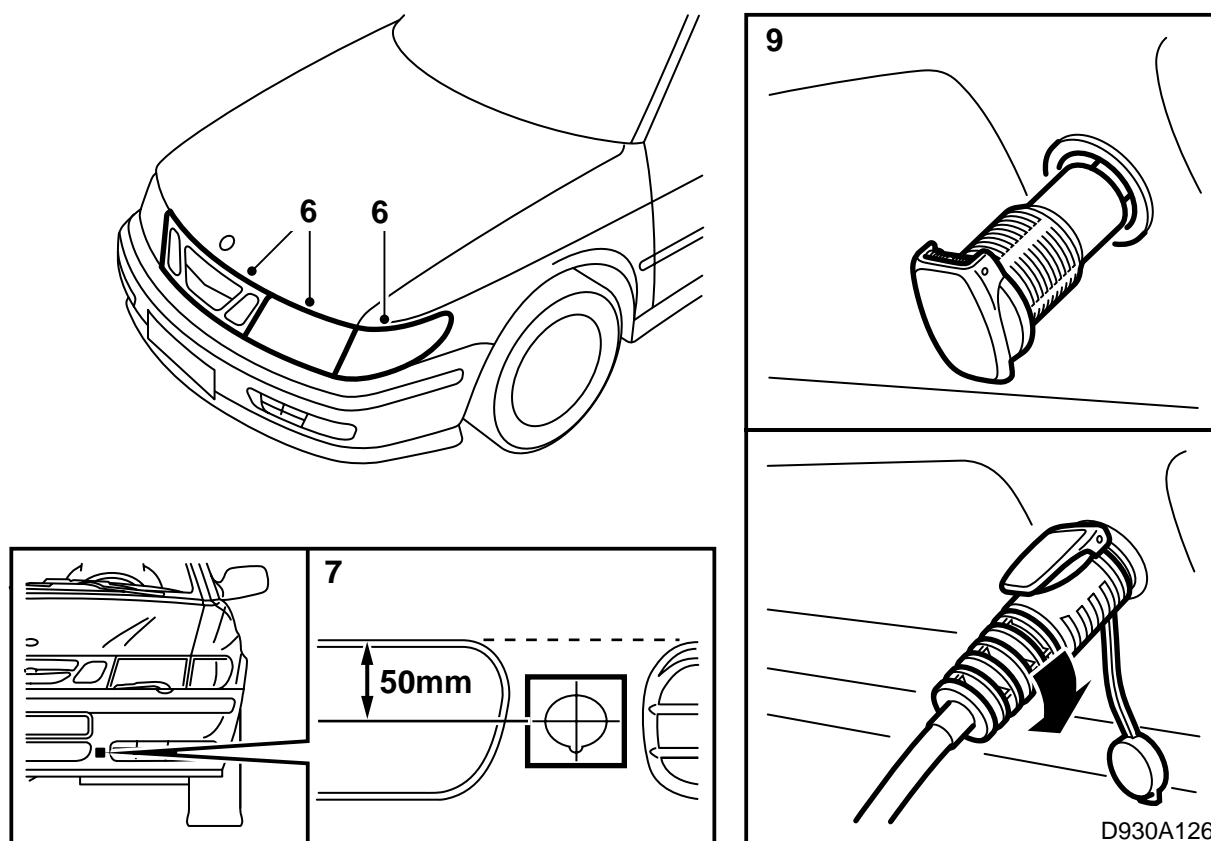

- 5 将汽车降至适当的工作高度，以便安装连接接头至保险杠壳体。
- 6 拆卸护栅板、左组合灯组和左前照灯。
- 7 使用自贴式模具标出为连接接头做缺口的地方。在保险杠的开口之上放置一把尺子或一条胶布，量出模具的安放位置。参见图示。
- 8 使用一把**30毫米**孔锯，小心锯一个孔。打磨孔眼边缘，使用一把**4毫米**圆锉锉出一个锁槽。
- 9 装入接头插座的膨胀套筒，安装加热器的接头插座。使接头插座导线从水箱前面通过，这样安装时不会卡在温度传感器的导线上。使用连接导线以便拉紧接头插座。顺时针旋转直至接头插座位置固定。

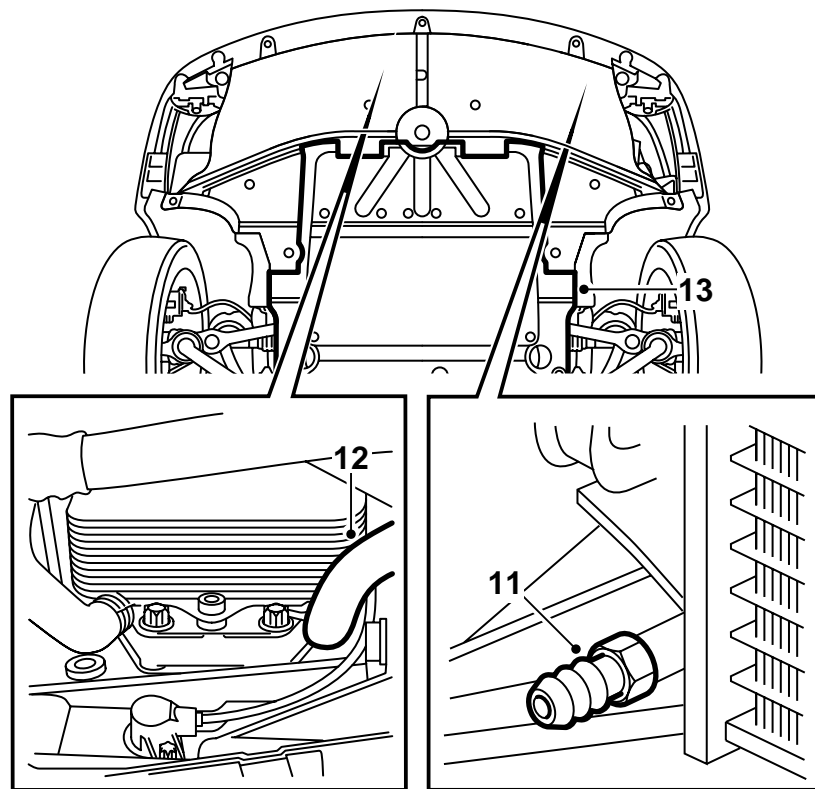

D930A031

- 10 举升汽车。
- 11 松开软管，拧紧排放塞。
- 12 将盛器放置在适当地方，拆卸发动机壳体和热交换器之间的冷却水软管。排放冷却水并且重新连接软管。
- 13 安装发动机的底盖板。

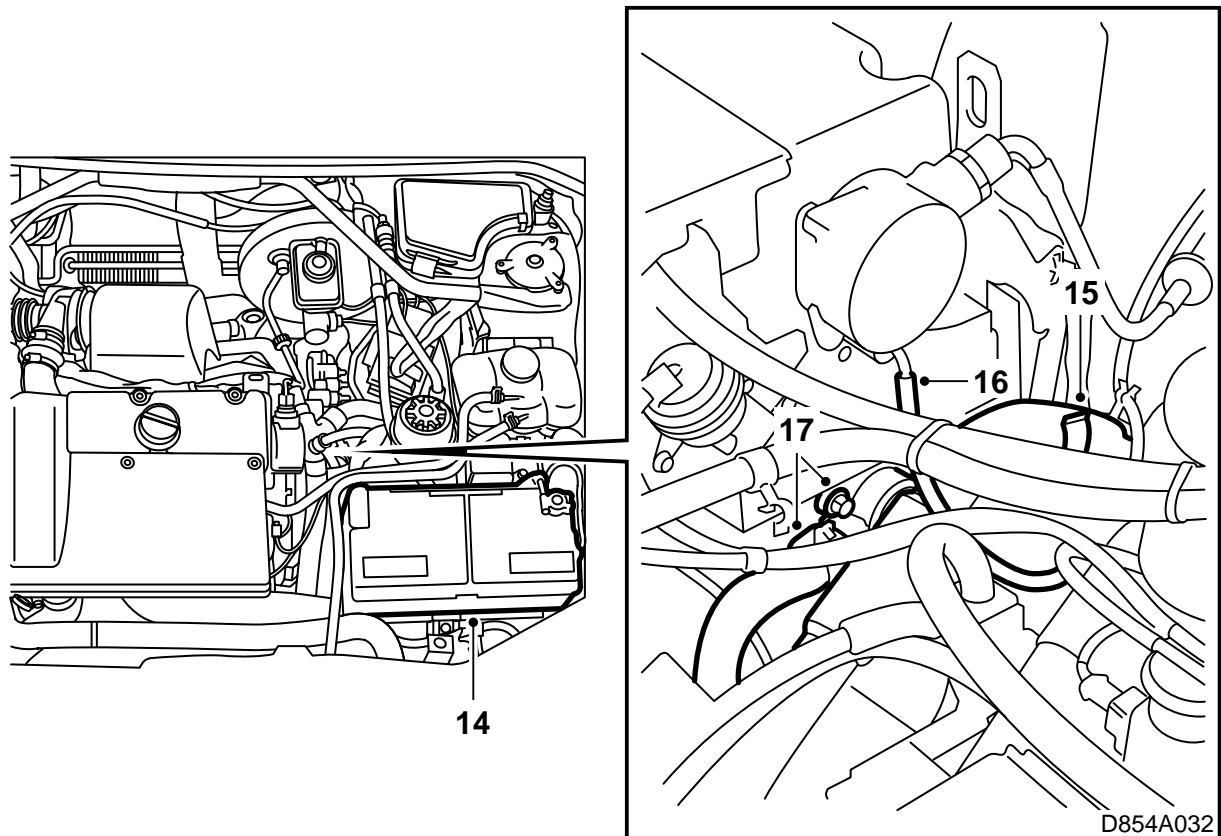

- 14 降下汽车。松开蓄电池电缆、蓄电池通风软管，并且拆卸蓄电池。
- 15 拆卸发动机壳体的固定件上的冷却水软管。
- 16 拆卸真空泵的细真空软管。
- 17 松开冷却水软管，拆卸发动机壳体上的冷却水接头。清洁发动机壳体上的密封表面。

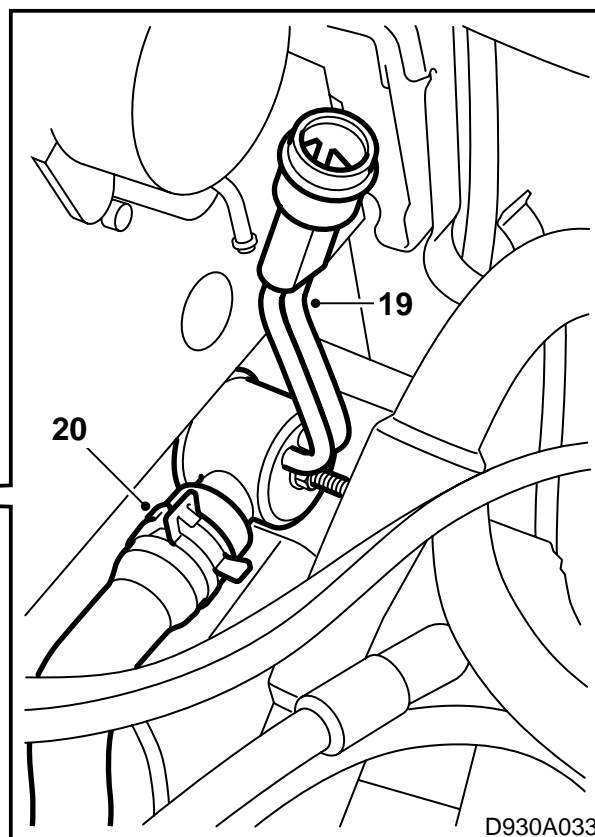
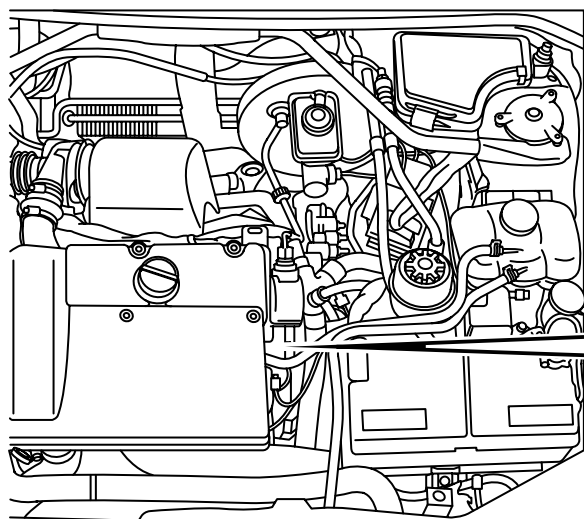

- 18 为加热器壳体的O形环涂抹无酸凡士林，零件号3006665或类似物。
- 19 安装加热器壳体。确保连接管具有与原有的软管接头相同的倾斜度。也要确保支撑件没有夹住加热器壳体的电热圈。拧紧固定加热器壳体的螺母。
- 20 安装加热器壳体的冷却水软管，重新装回发动机壳体的固定件上的冷却水软管。
- 21 重新装回真空泵的真空软管。

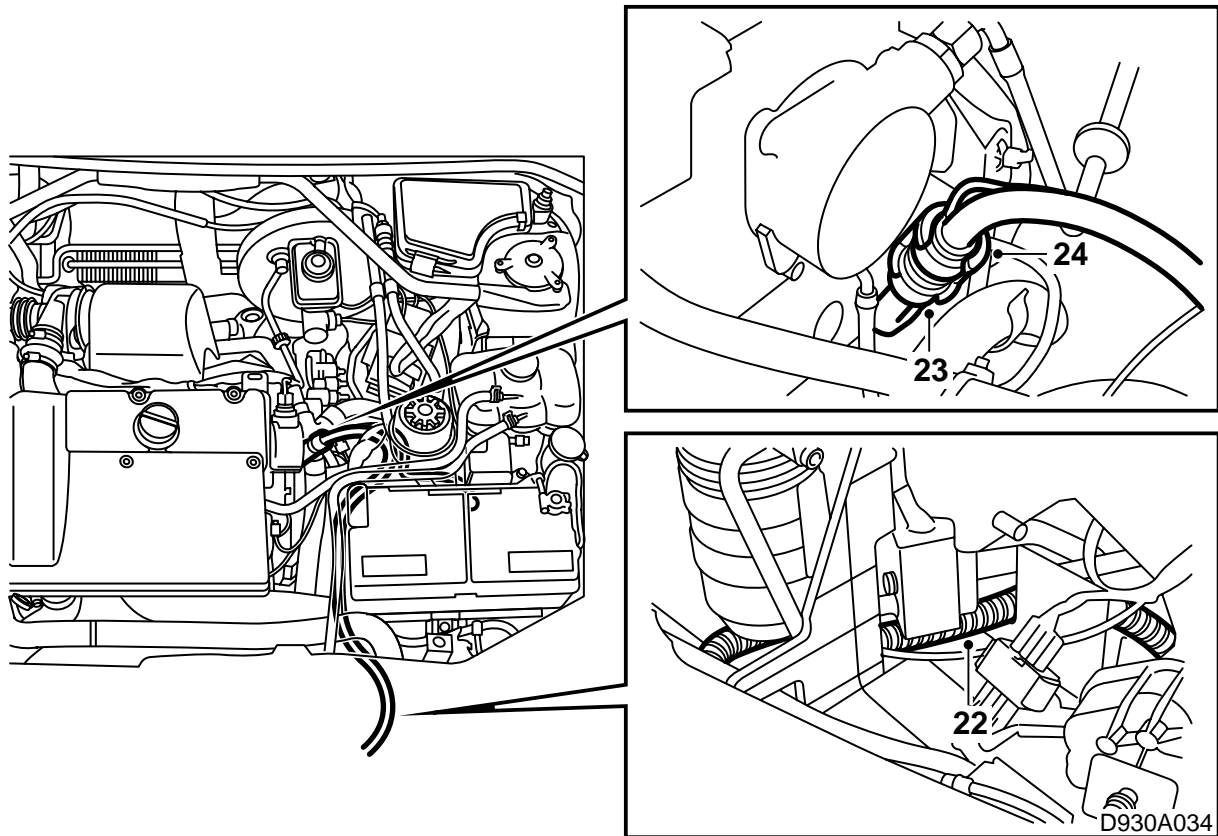

- 22 如图所示，将插座导线拉至加热器壳体。
- 23 为接头插座导线的O形环涂抹无酸凡士林，零件号3015286或类似物，连接插座导线至加热器壳体。
- 24 在接头上面安装弹簧锁圈。当锁圈安装正确时，可以听到一声响。
- 25 使用导线箍固定导线。

⚠ 警告

确保导线不会碰到锋利边缘或热表面。刮伤和烫熔会导致短路。

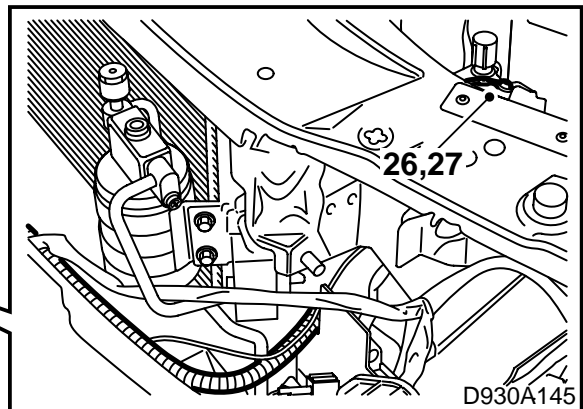
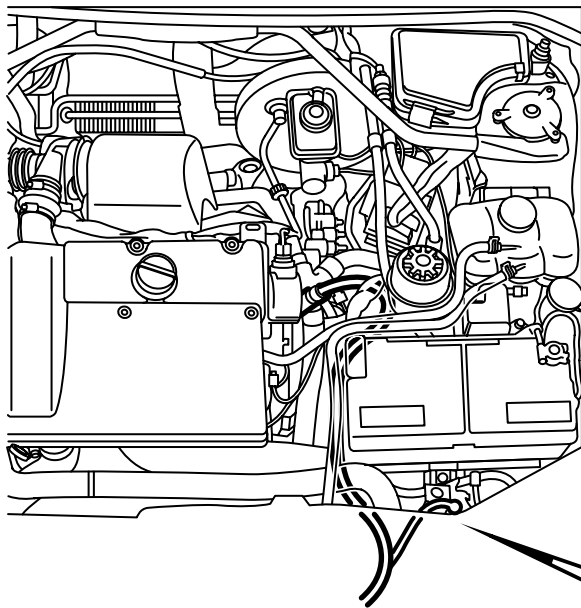

- 26 参见图示，在左前照灯背后的钢板上用3.5毫米钻头钻一个孔。
- 27 将车漆刮干净以便获得良好接地，使用螺丝4.8x10和星式垫圈拧紧接地导线。喷涂薄薄一层液状防锈剂，零件号3015971或类似物。
- 28 检查介于接头插座接地接脚、加热器壳和汽车车身之间的接地连接。
- 29 安装蓄电池，连接蓄电池导线和蓄电池通风软管。
- 30 加满冷却水，检查系统的密封情况。
- 31 如下所述给冷却系统排气：

注意

AC/ACC应该处于OFF位置。

连接一根排气软管至辅助加热器。

起动发动机。

使用故障诊断工具启动辅助加热器。(车身，SID，读值/激活，驻车加热器)。当发动机达到85°C或离开辅助加热器菜单时，辅助加热器停止。

检查在从恒温器壳体至膨胀水箱的软管中，是否有不间断的水流。

运行发动机直至恒温器开启。在此期间执行第32点。

使发动机熄火，小心打开膨胀水罐的盖子，补充加注冷却水至MAX刻度。关闭盖子。

- 32 安装前照灯、组合灯组和护栅板。校准时钟，输入可能需要的收音机密码。
- 33 检查散热系统是否密封并且加热器是否工作正常。
- 34 将安装说明书放入车内，并且使顾客了解使用须知。

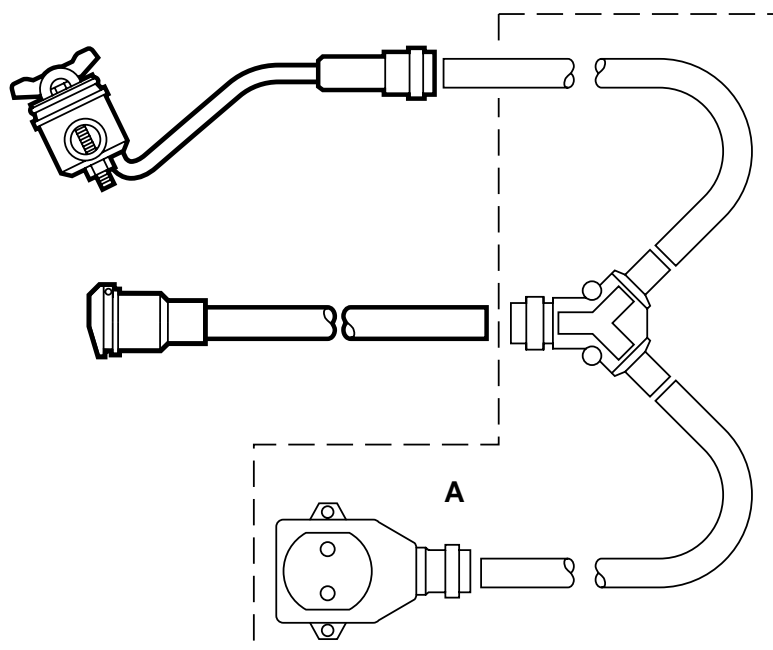

D930A036

A 支线套件

使用说明

- 连接导线应该为准许在户外使用的防油橡胶导线，而且截面应为至少 3×1.5 毫米²。
- 发动机加热器只能连接于有接地的插座。
- 应该小心对待所有导线。特别注意被夹在发动机罩和车身之间，以及被锋利的钢板零件划伤的危險。

⚠ **警告**

定期检查介于接头插座接地接脚、加热器壳体和汽车车身之间的接地连接。

- 定期检查连接导线是否有损伤和老化。受损的导线必须立即更换。

注意

如果发生下述情况，加热器的功能有受损的危險：

- 冷却水不干净
- 冷却水液位过低或空气进入冷却系统
- 冷却系统中有冰渣
- 使用冷却系统堵漏剂