



**MONTERINGSANVISNING · INSTALLATION INSTRUCTIONS
MONTAGEANLEITUNG · INSTRUCTIONS DE MONTAGE**

Saab 900 M94-98, Saab 9-3, Saab 9000, Saab 9-5

线束支线套件 · 左座驾驶

Accessories Part No.	Group	Date	Instruction Part No.	Replaces
400 127 866	9:87-24	May 00	86 95 926	86 95 926 Feb 00

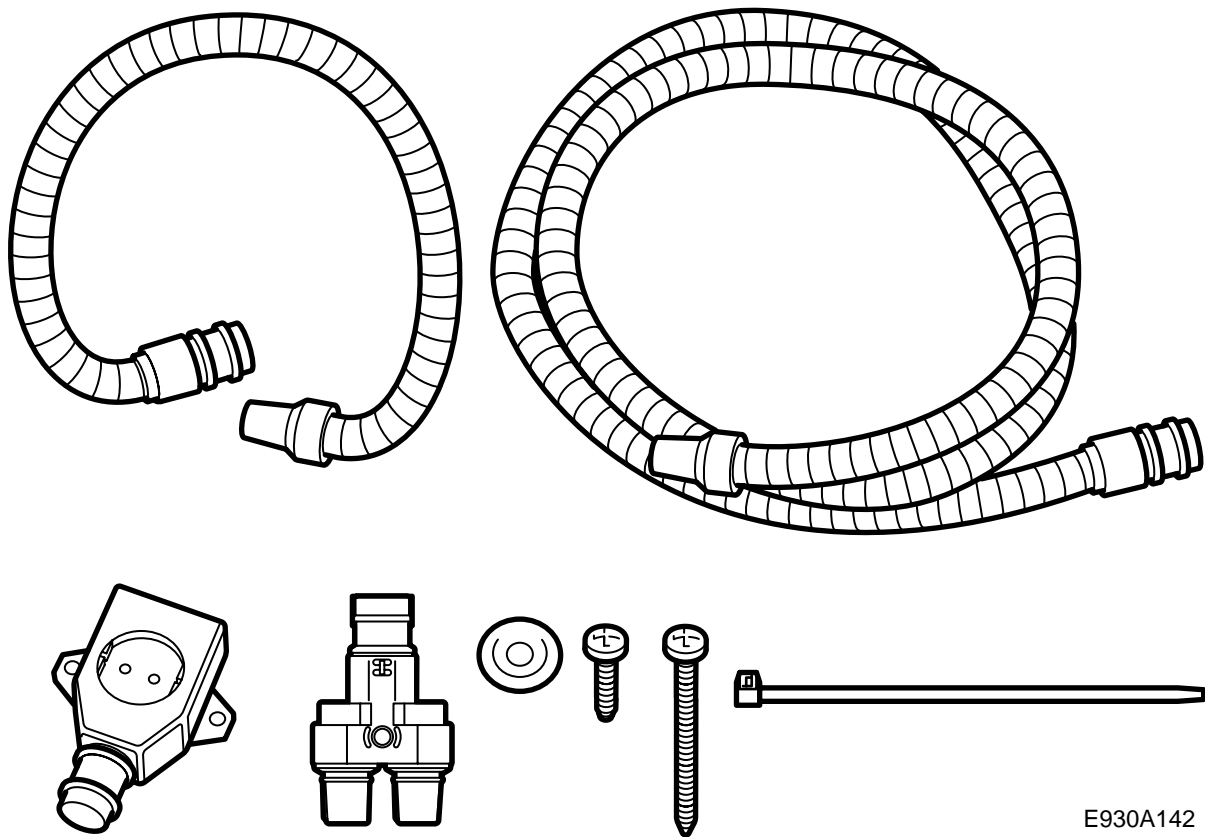

E930A142

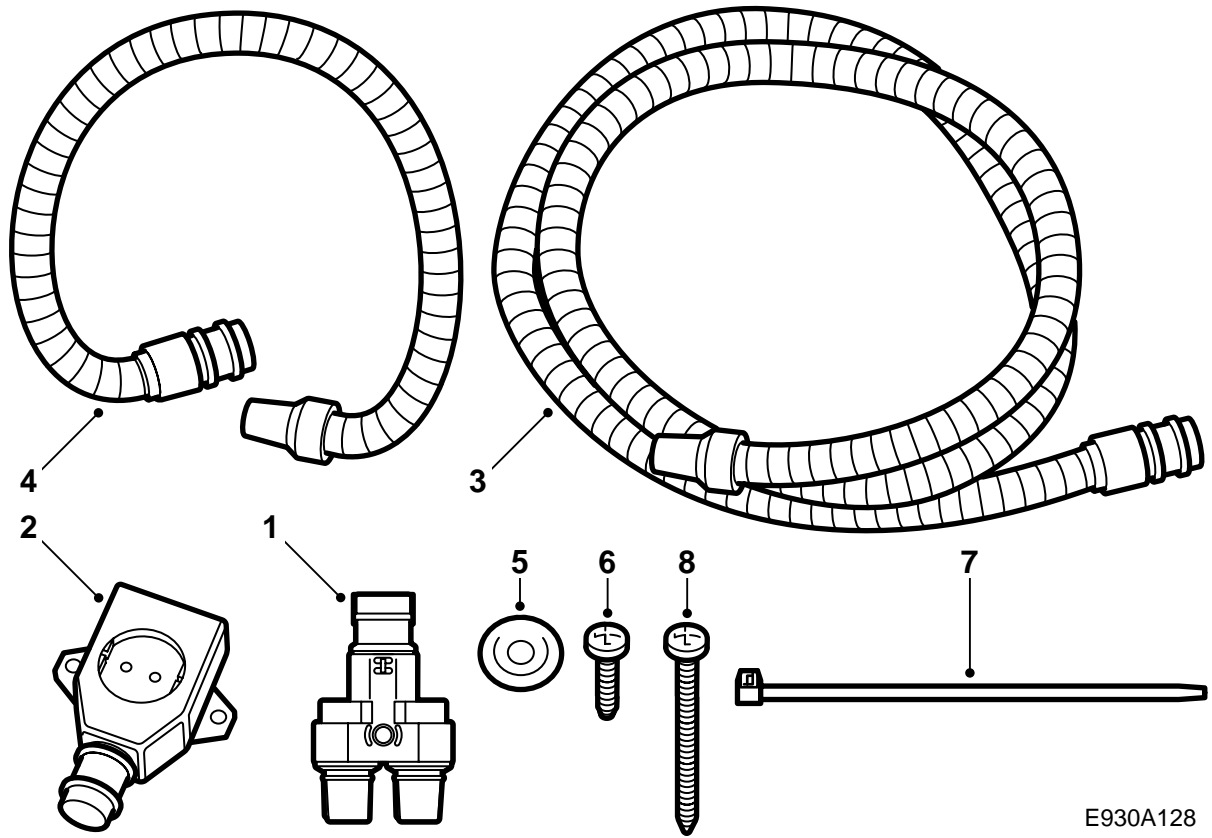

- 1 支线接头
- 2 220伏插座
- 3 连接导线
- 4 连接导线
- 5 电缆过线套
- 6 螺丝 (2枚)
- 7 束箍 (10个)
- 8 螺栓

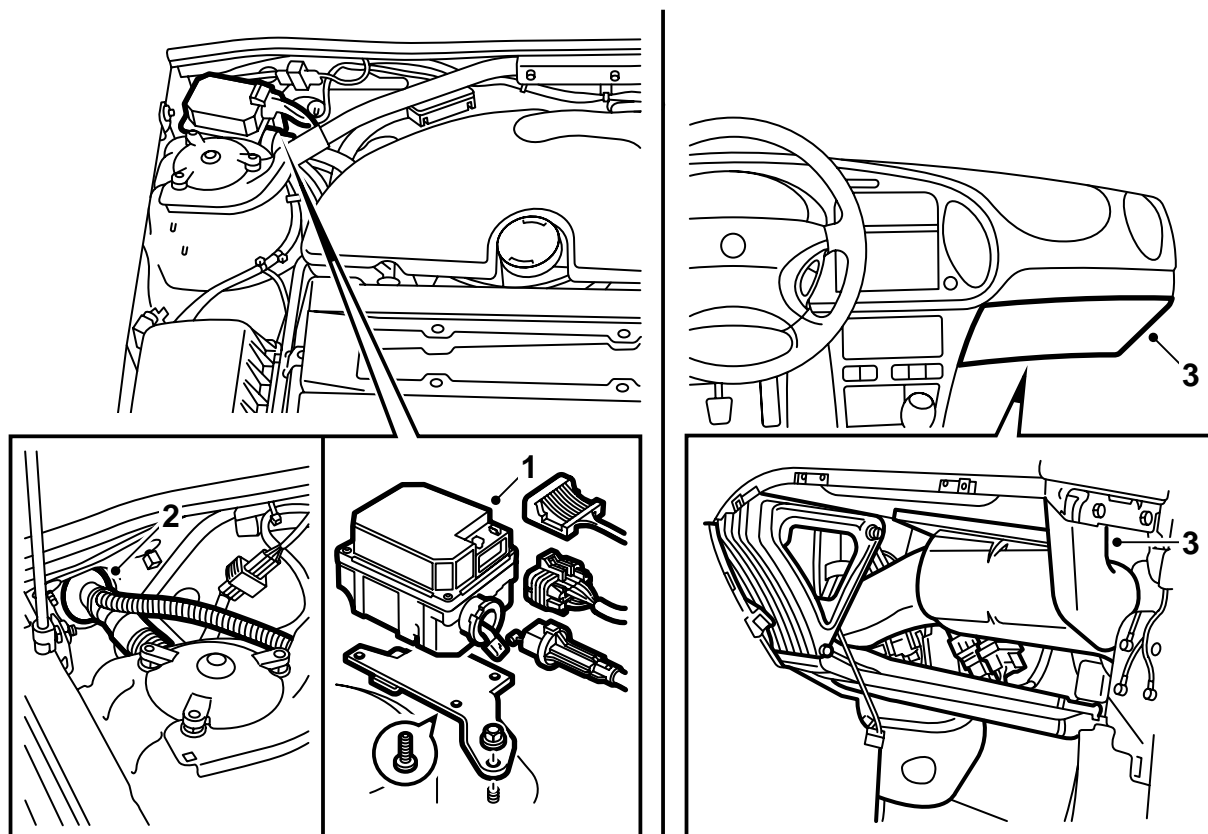

Saab 900 M94-M98, Saab 9-3

警告

重要要领是，在连接之前润滑连接电缆的O形环，并且压紧所有接头。

- 1 **附恒速控制器 (B204/B234)**：拆卸恒速控制器的控制组件，方法是松开插接器和螺母。提开控制组件。
- 2 取下横隔板过线套处的胶布和固定件。
- 3 卸下手套箱和仪表板右侧出风口的气槽，折开隔离毯。

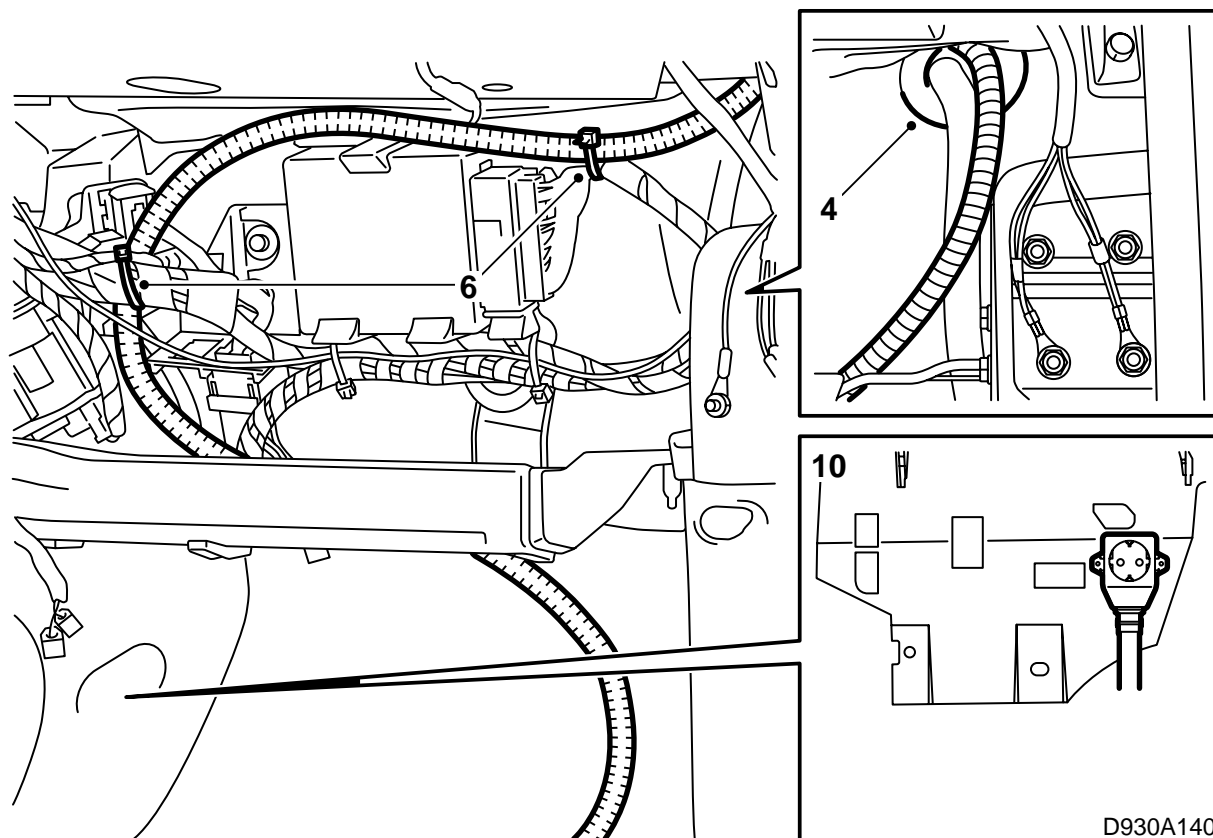

- 4 将2.0米长的连接导线穿过横隔板护孔圈。
可能装有的计时器导线也应该同时穿过。

注意

使用肥皂水可以便利操作。

- 5 连接2.0米长的连接导线至车厢插座，将插座置于靠近右A立柱的位置。
- 6 将连接导线置于横隔板间壁里面，将导线固定至汽车线束，参见图示。这样其不会碰到锋利边缘或类似物，将其固定在手套箱前面。
- 7 使用Teroson T242 (零件号30 15 781) 或类似密封剂密封过线套，使水不能随导线进入车厢。
- 8 在过线套上绑一个导线箍，用胶布密封。
- 9 重新装回气槽和手套箱。视需要测量并且切割手套箱，使其更好地适应连接接头电缆的位置。
- 10 将车厢插座置于靠近A立柱的仪表板下部，参见图示。使用一个凿子做上孔眼标记。拧紧插座。
- 11 **附恒速控制器 (B204/B234)**：安装恒速控制器的控制组件。

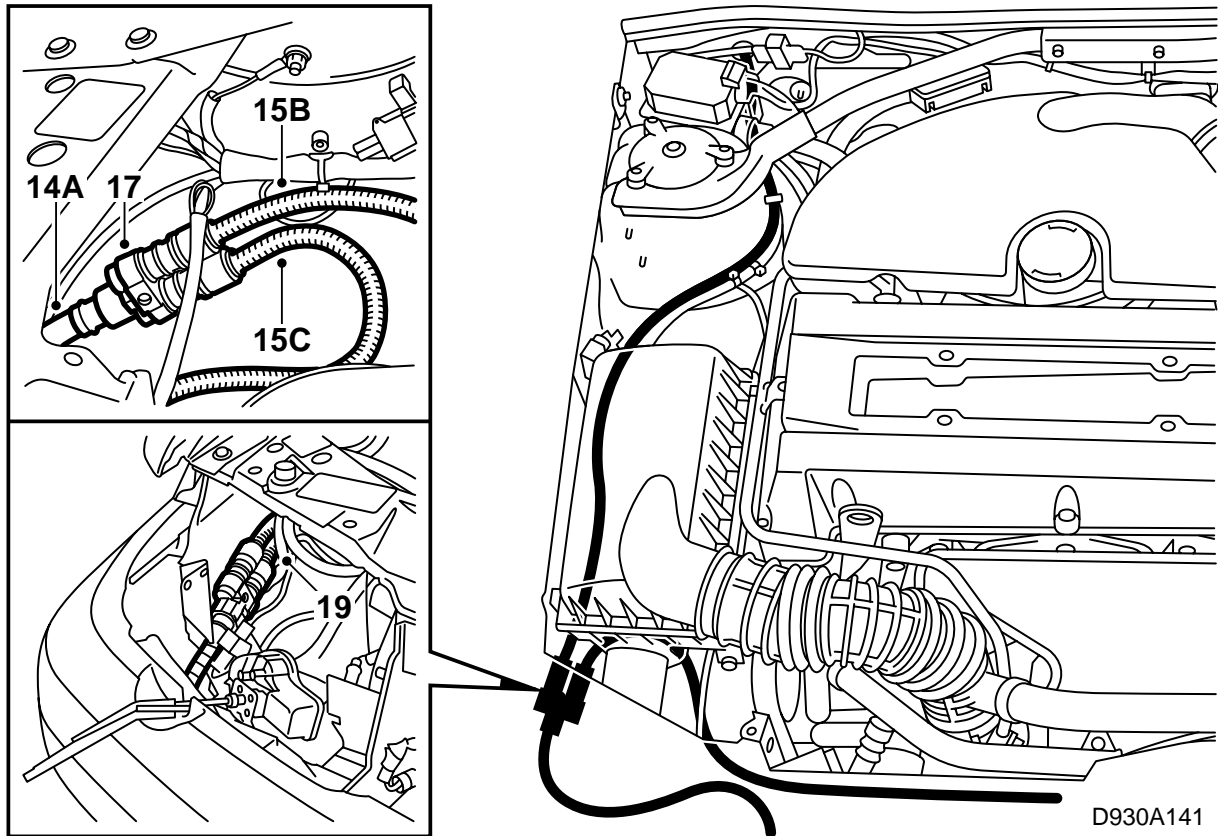

- 12 拆卸护栅板、右转向闪光灯和前照灯。
- 13 拆卸空气滤清器，将其转向一边。
- 14 润滑接头导线的O形环，连接导线至支线接头(A)。

如果汽车原来装有插入式加热器：松开发动机加热器导线。拉回接头导线，将其升起至冷却器和保险杠承梁之间，将导线置于右前照灯下面，接着敷设至支线接头。润滑接头导线的O形环，连接导线至支线接头(A)。

- 15 连接2.0米长的连接导线至支线接头(B)，连接1.5米长的连接导线至支线接头(C)。
- 16 从支线接头C连接1.5米长的连接导线至发动机加热器，安装锁销，并且重新装回隔热装置。
- 17 将支线接头置于右转向闪光灯下翼子板衬板的正确位置上。做出孔眼标记，使用一个3.5毫米钻头钻孔。

- 18 打去孔内外的毛刺，清除锉屑和漆屑。用Teroson牌清洁剂FL来做清洁。涂抹Standox 1K Fullprimer牌底漆。上面漆。在内表面使用Terotex HV400或Mecasol 1。
- 19 安装支线接头。在安装导线接线板之后，在接地点上喷涂一层薄薄的液状防锈保护剂，零件号3015971。
- 20 检查发动机舱内的导线没有碰到热的或锋利的东西。视需要调整固定。
- 21 使设备接通220伏电，用一个电压表检查220伏插座。
- 22 重新装回右前照灯、转向闪光灯、空气滤清器和护栅板。

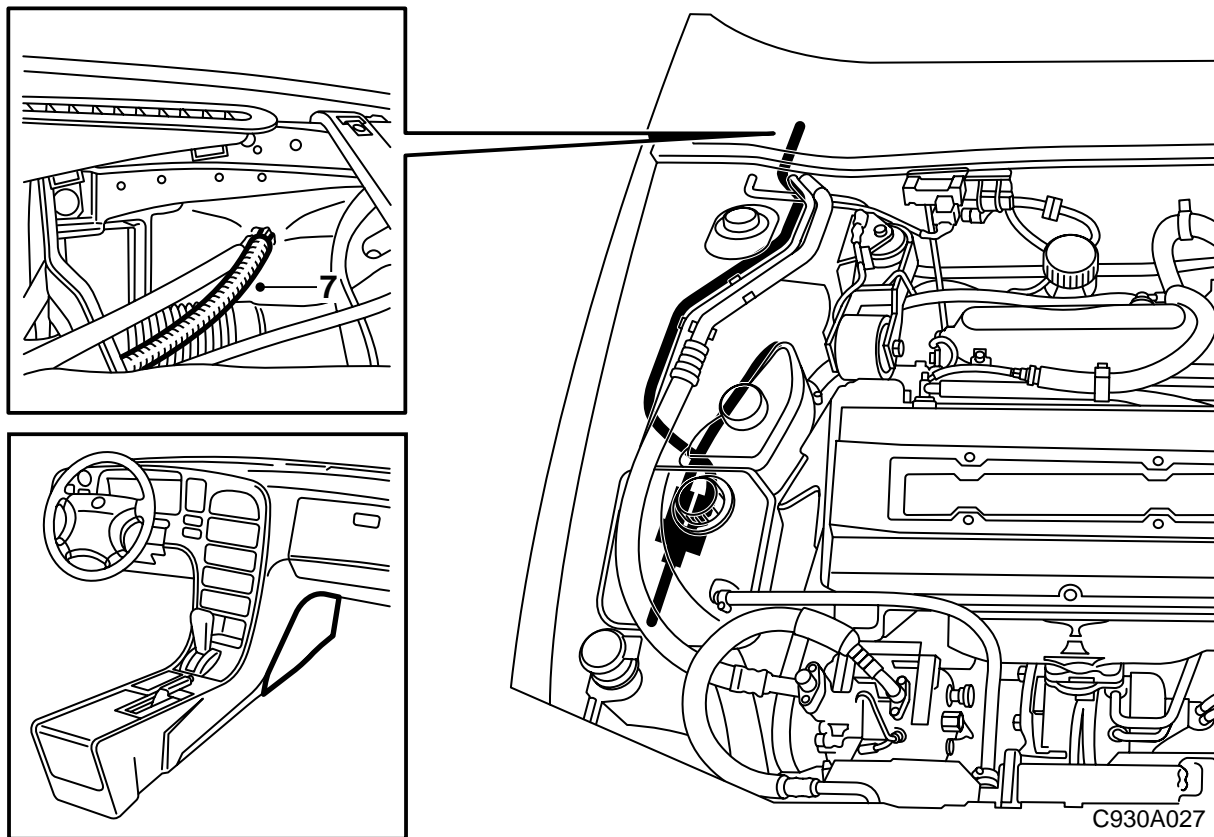

Saab 9000

⚠ 警告

重要要领是，在连接之前润滑连接电缆的O形环，并且压紧所有接头。

- 1 拆卸横隔板空间的盖罩。
- 2 卸下乘客侧仪表板下的隔音板。
- 3 折开地板脚垫，卸下固定隔绝毯的卡夹，小心将其折下。
- 4 拆卸两个A立柱蒙面、两个喇叭网栅，够到螺丝的方法是，打开手套箱盖，或者如果汽车配备气囊在乘客侧SRS徽标背后（使用一个磁性螺丝起子），并且提起仪表板上部。
- 5 从发动机舱内横隔板空间，在横隔板钢板上汽化器壳体（配备A/C或ACC的汽车）或车厢空气滤清器（未配备A/C的汽车）之间的区域，钻一个22毫米孔。使用一个孔锯。
- 6 打去孔内外的毛刺，清除锉屑和漆屑。用Teroson牌清洁剂FL来做清洁。涂抹Standox1K Fullprimer牌底漆。上面漆。在内表面使用Terotex HV400或Mecasol 1。

7 将2.0米长的连接导线穿过横隔板空间至车厢插座应该安装的地方。

可能装有的计时器导线也应该同时穿过。

8 在内侧安装套件的过线套，使用Terosan T242（零件号3015781）或类似密封剂密封，以便不使水随导线进入车厢。

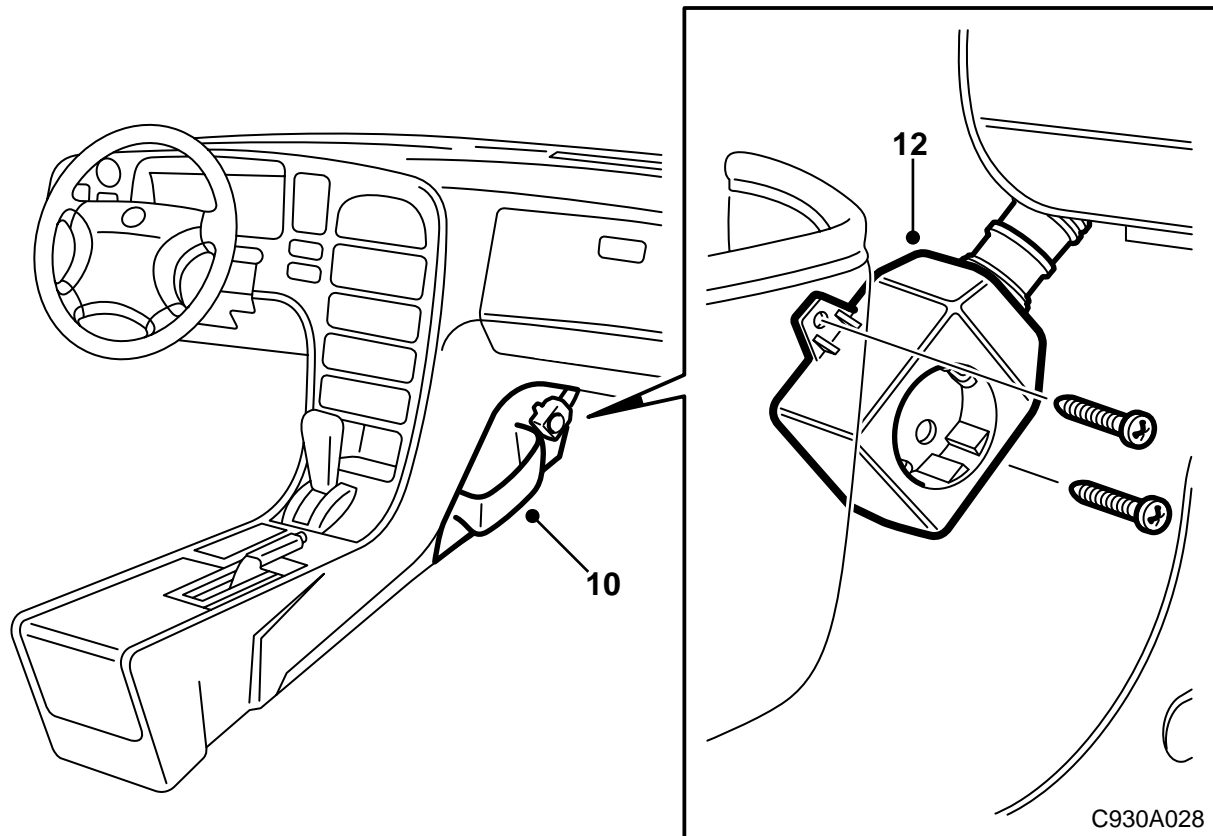

- 9 将车厢插座安放在中央控制台侧面板前固定处，用插座做模子做上孔眼位置记号。使用一个3毫米钻头钻孔。
- 10 拆卸侧面板，穿过连接导线。
- 11 安装中央控制台的侧面板。
- 12 连接2.0米长的连接导线至车厢插座，拧紧插座。
- 13 重新折回地毯，装回卡夹。
- 14 重新装回仪表板下右隔音板。

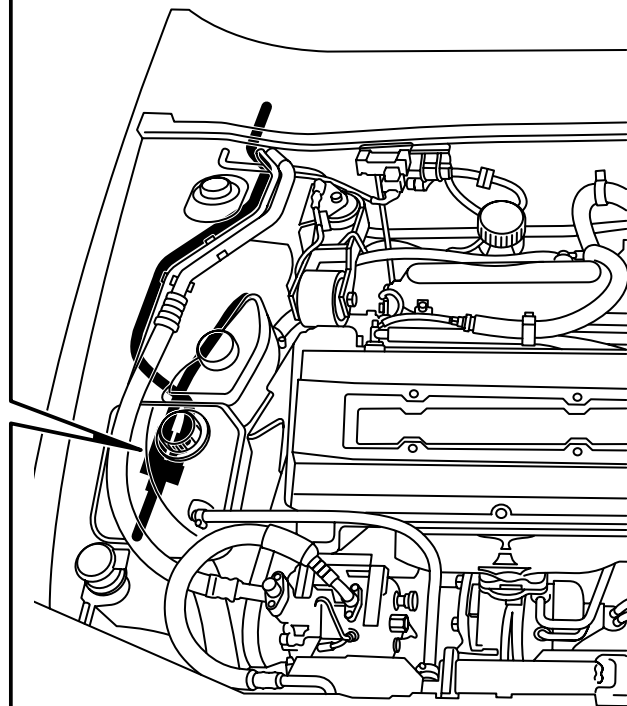
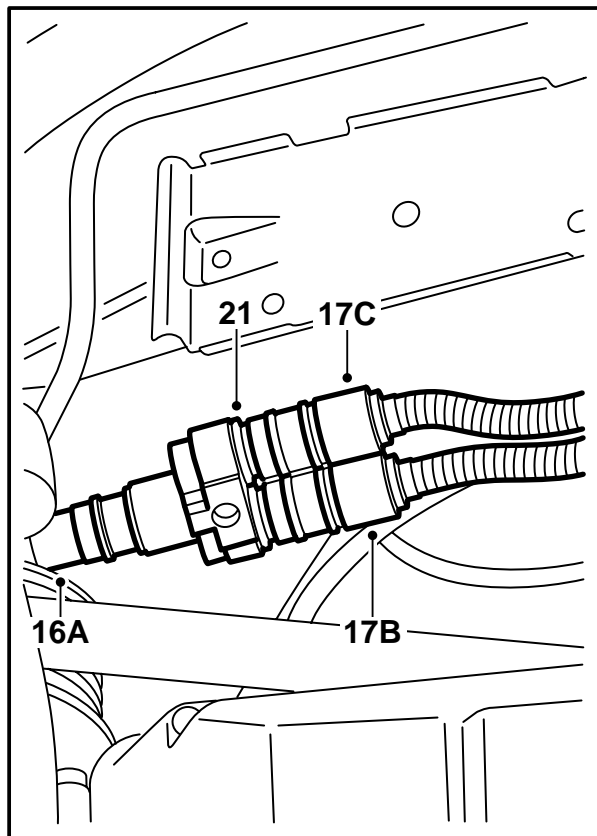

C930A029

- 15 向前拉连接导线，穿过可拆卸式横隔板钢板处的密封件，沿着右车架承梁直至右车轮拱罩上面的膨胀水箱。
如果有A/C管则沿A/C管敷设。
- 16 润滑接线的O形环，连接电缆至支线接头(A)。如果汽车以前已经装有插入式加热器，首先松开发动机加热器的导线。
- 17 从车厢插座连接2.0米长的连接导线至支线接头(B)，连接1.0米长的连接导线至支线接头(C)。
- 18 从支线接头C连接1.5米长的连接导线至发动机加热器，在至发动机加热器的接头上安装锁销。当锁扣正确安装时，可以听到卡嗒一声响。
- 19 将支线接头置于车轮拱罩内，使用接头作为模具做出孔眼标记，使用一个3.5毫米钻头钻孔。
- 20 打去孔内外的毛刺，清除锉屑和漆屑。用Teroson牌清洁剂FL来做清洁。涂抹Standex1K Fullprimer牌底漆。上面漆。在内表面使用Terotex HV400或Mecasol 1。
- 21 安装支线接头。
- 22 检查发动机舱内的导线没有碰到热的或锋利的东西。视需要调整固定。
- 23 使设备接通220伏电，用一个电压表检查220伏插座。
- 24 安装横隔板空间上面的盖罩。
- 25 安装仪表板上部、喇叭网栅和A立柱蒙面。不要忘记够到螺丝的方法是，打开手套箱盖，或者如果汽车配备乘客侧气囊，在SRS徽标背后。

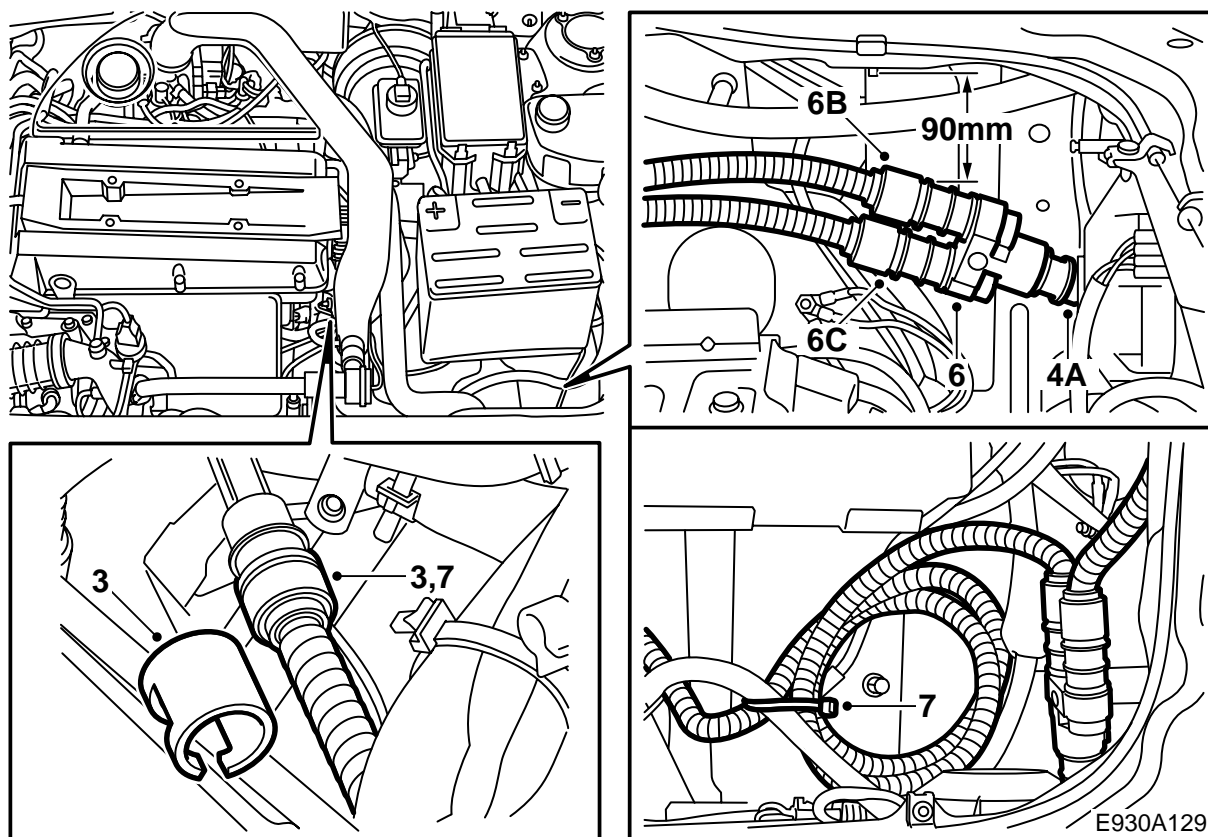

Saab 9-5

警告

重要要领是，在连接之前润滑连接电缆的O形环，并且压紧所有接头。

- 1 如果汽车配备 Saab 原装收音机之外的其他收音机，在开始工作之前，检查顾客是否记下了收音机密码。
断开并且提出蓄电池。
- 2 拆卸左转向闪光灯。
- 3 如果汽车以前已经装有插入式加热器，首先松开发动机加热器的导线。
- 4 连接电源接头至支线接头 (A)。使用接头作为模具做出孔眼标记，参见图示。使用一个 3.5 毫米钻头钻孔。

重要事项

使用钻孔定位件，这样不会赚到洗涤液储罐。

- 5 打去孔内外的毛刺，清除锉屑和漆屑。用 Teroson 牌清洁剂 FL 来做清洁。涂抹 Standox 1K Fullprimer 牌底漆。上面漆。在内表面使用 Terotex HV400 或 Mecasol 1。

- 6 连接 2.0 米长的连接导线至支线接头 (B)，连接 1.5 米长的连接导线至支线接头 (C)。拧紧固定支线接头。
- 7 从支线接头 (C) 连接 1.5 米长的接线至发动机加热器，安装锁销。将插入式加热器至支线接头的多余导线卷在一起，固定在蓄电池支架一侧。

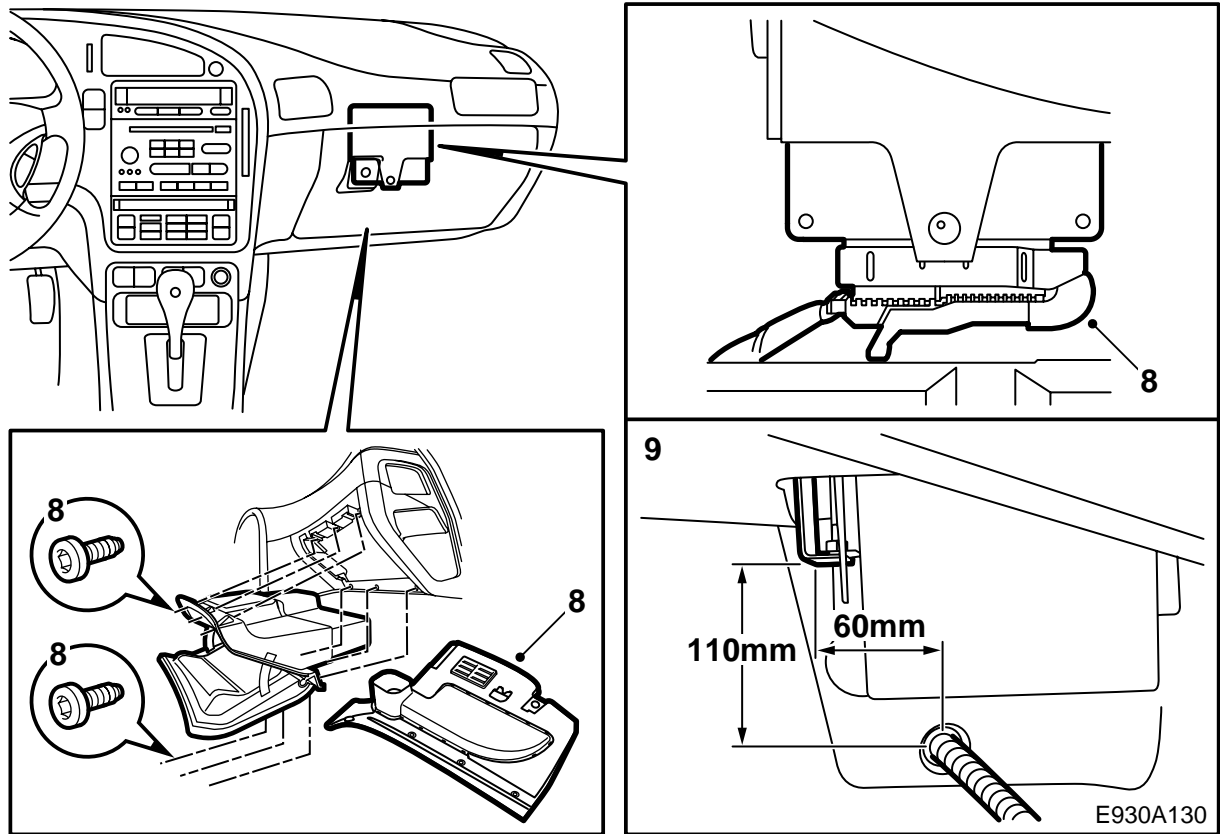

- 8 拆卸手套箱，折开地毯上缘。如果是具有冷藏功能的手套箱，拆卸冷却软管。
自排变速箱汽车：拆卸控制组件的导线接线板，折开导线。
- 9 如图所示，测量并且用孔锯钻一个22毫米的孔。少量切割横隔板壁外端的绝缘件。
- 10 打去孔内外的毛刺，清除锉屑和漆屑。用Teroson牌清洁剂FL来做清洁。涂抹Standox1K Fullprimer牌底漆。上面漆。在内表面使用TerotexHV400或Mecasol1。

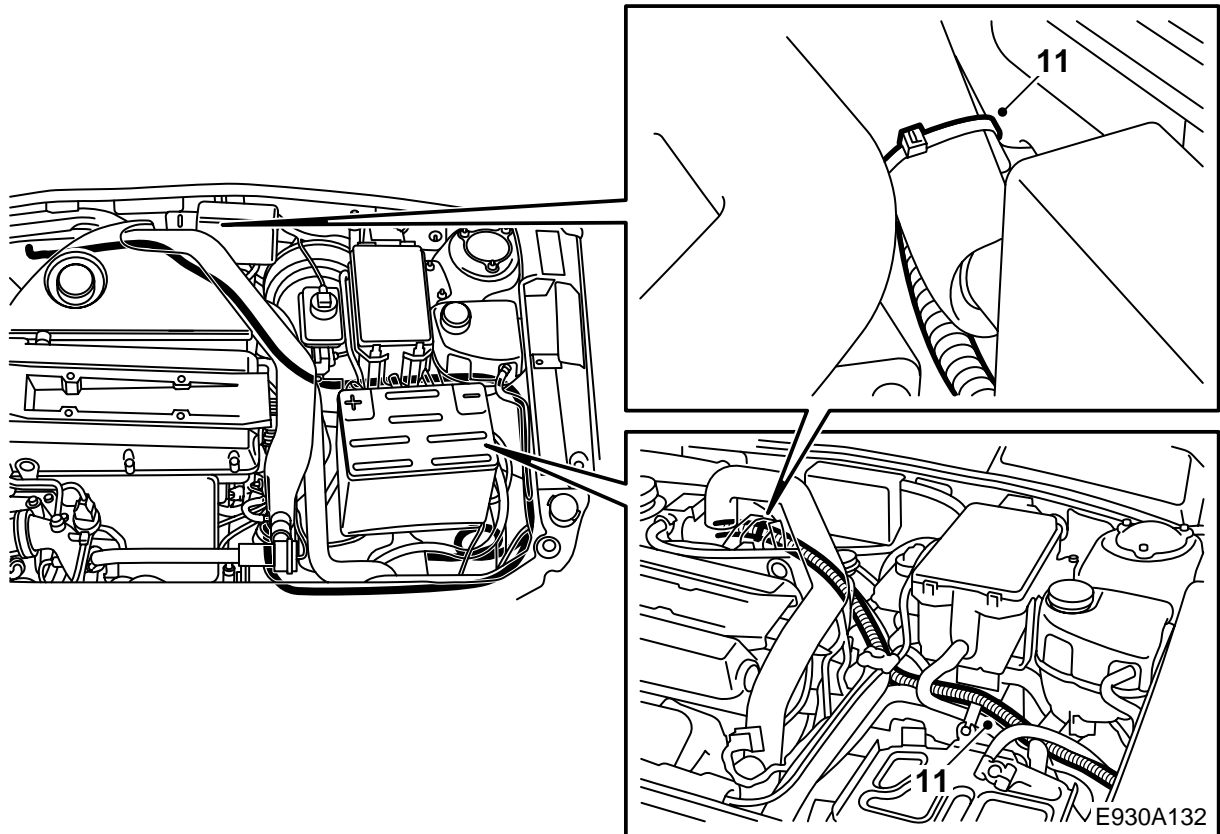

- 11 将2.0米长的连接导线沿加热器软管拉至横隔板间壁。在横隔板间壁处，连接导线应该随线束转向右边。
- 12 将套件中护孔圈套上连接导线。

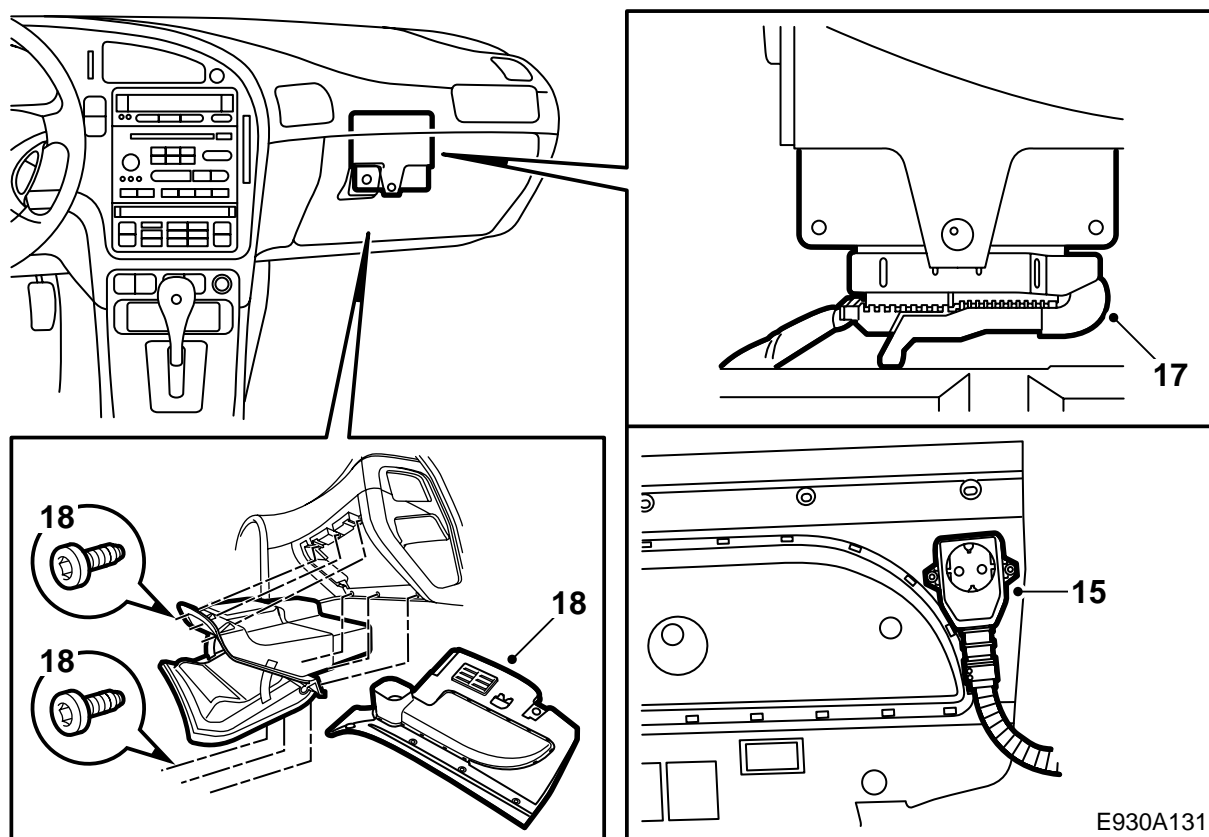

13 将2.0米长的连接导线穿过横隔板护孔圈至车厢插座应该安装的地方。使用束箍固定导线。

可能装有的计时器导线也应该同时穿过。

14 安装套件的过线套在横隔板外侧，使用Terosor T242（零件号30 15 781）或类似密封剂密封过线套。

15 参见图示，安放220伏插座在A立柱旁边的护膝板上。使用钻头做上孔位标记。

16 连接2.0米长的接线至220伏插座，拧紧固定插座。

17 **自排变速箱汽车**：重新装回控制组件的导线接线极。

18 如系具有冷藏功能的手套箱，重新装回冷却软管。重新装回手套箱。

19 重新装回左转向闪光灯。

20 检查发动机舱内的导线没有碰到热的或锋利的东西。用束箍将导线固定在不活动的部件上。

21 使设备接通220伏电，用一个电压表检查220伏插座。

22 重新装回蓄电池并且连接正负级。校准汽车的时钟和日期，如果安装的不是Saab原装收音机，需要输入设定收音机密码。

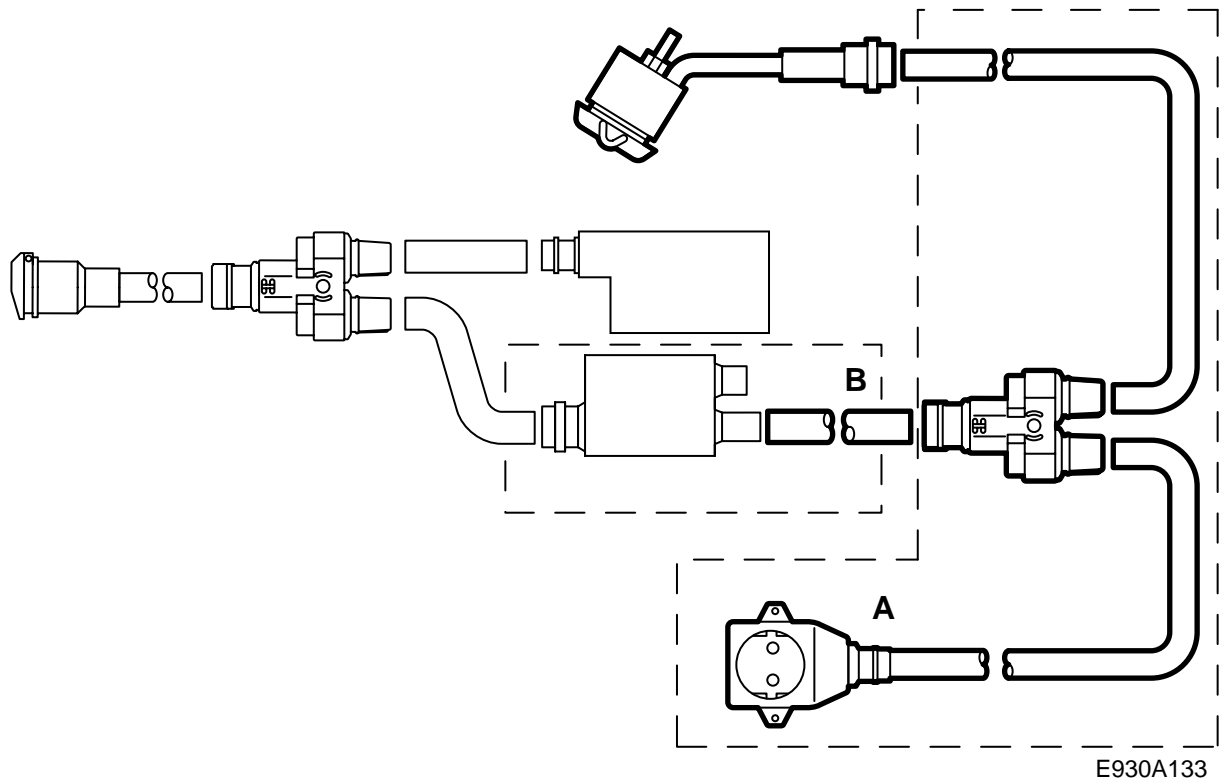

- A 支线套件
- B 定时器套件