



MONTERINGSANVISNING · INSTALLATION INSTRUCTIONS
MONTAGEANLEITUNG · INSTRUCTIONS DE MONTAGE

Saab 900 M95-, Saab 9-3 B204, B234

恒速控制器

Accessories Part No.	Group	Date	Instruction Part No.	Replaces
400 130 555 400 130 563	3:68-19	May 02	47 11 438	47 11 438 Jul 00

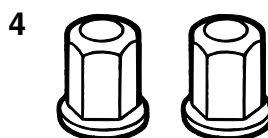
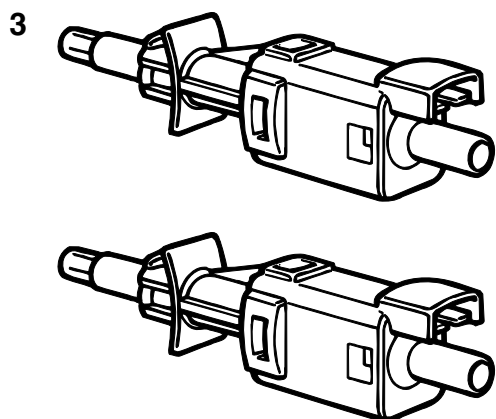
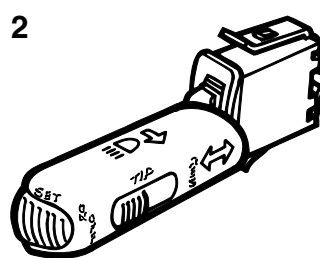
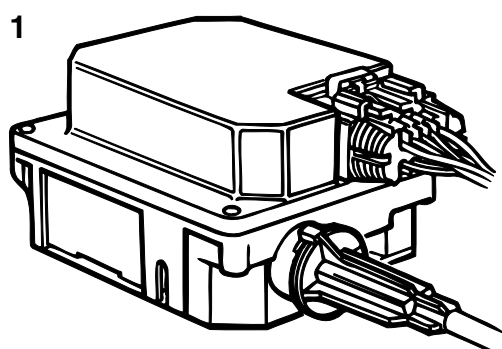

D930A004

- 1 控制组件
- 2 开关转换器
- 3 刹车和离合器开关
- 4 固定螺母
- 5 弹簧锁圈

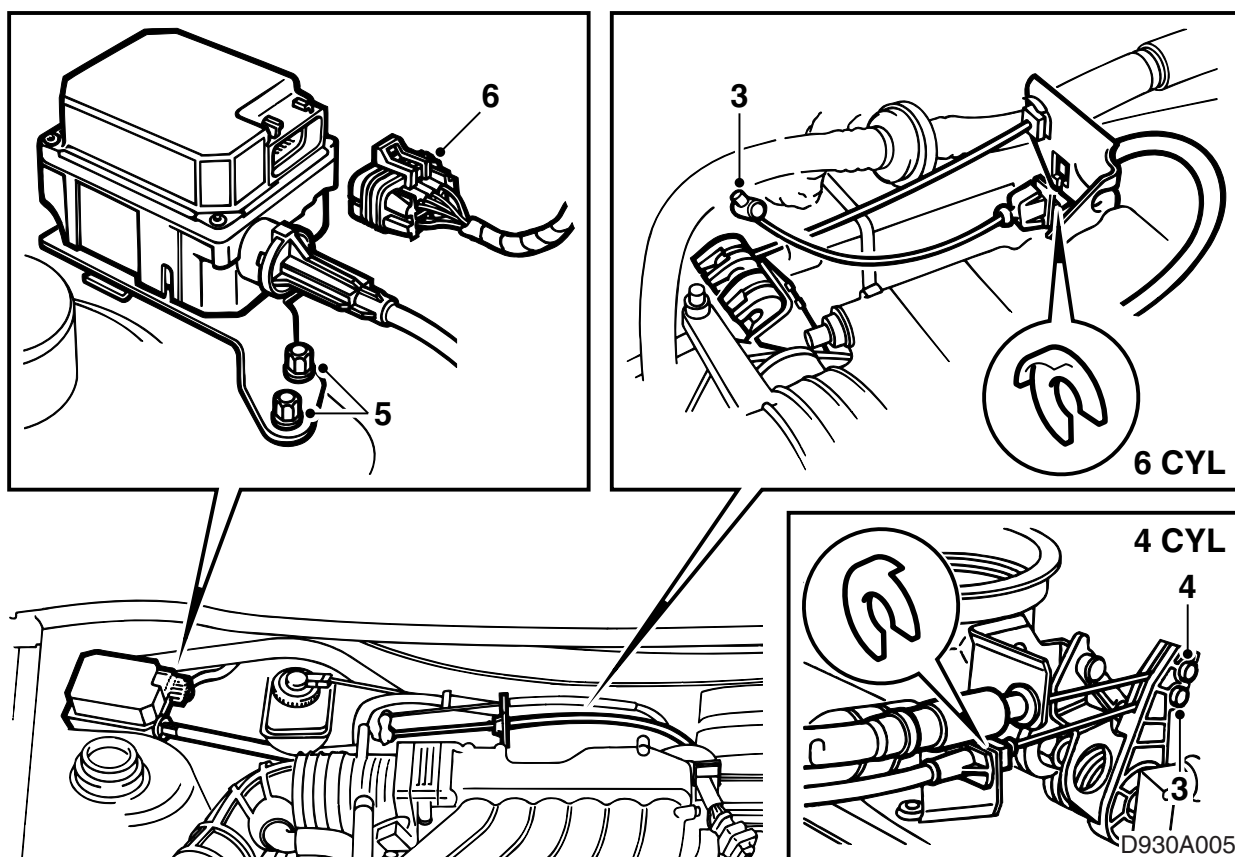

- 1 松开集气管（谐振消声器），将其移向一边。注意 O 形环！（4 气缸）
- 2 将恒速控制器拿在手中，将恒速控制器移入曲轴箱通风软管下面，机油标尺管背后，直至节气门杠杆（4 气缸）。
对于 6 气缸发动机而言，将恒速控制器导线敷设在横隔板壁之前。
- 3 从杠杆上松开汽车的油门钢索，然后连接恒速控制器的钢索至杠杆的次最高槽，参见图示。

重要事项

压入钢索止动件，使其到达杠杆槽的底部（应该听到一声喀嚓声响）。

- 4 用弹簧锁圈固定导线铠装的连接至固定座，连接汽车的油门钢索至最高槽。使用卡箍固定导线在节气门（4 气缸）前面，或者固定导线至横隔板壁（6 气缸）前面的线束上。
- 5 安装恒速控制器。
- 6 松开预设的横隔板壁线束，连接 10 接脚套筒接头至恒速控制器。
- 7 安装集气管（谐振消声器）。注意 O 形环位置和状况。

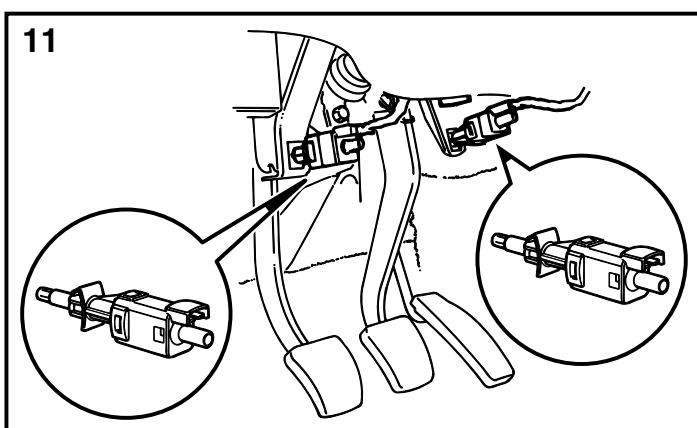
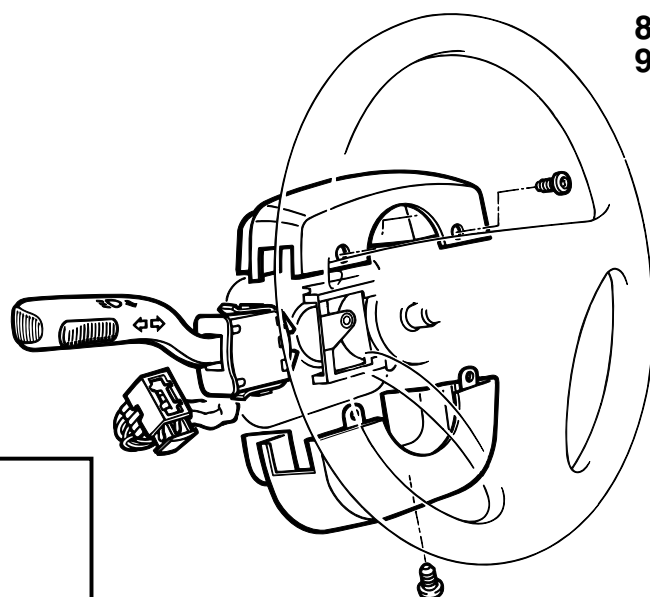
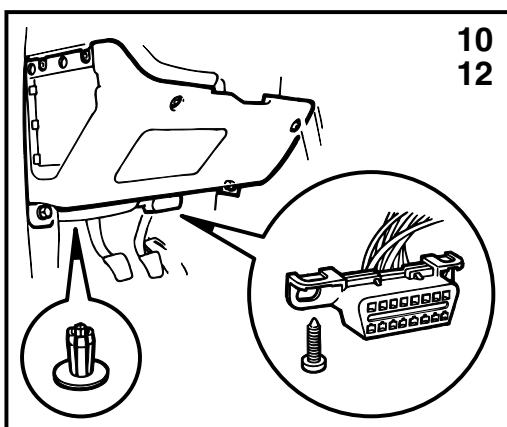

D930A006

- 8 将方向盘旋至靠外位置，卸下方方向盘轴承罩。松开恒速控制器的套筒接头，分开并且拆卸虚设的开关转换器。
- 9 安装恒速控制器套件的开关转换器，连接套筒接头，安装方向盘轴承罩。
- 10 拆卸仪表板下部。
- 11 松开离合器和刹车开关的导线。在踏板架固定座上安装刹车和离合器开关。

- 车速减至约40公里/小时，按下“RES”。车速增加，重新回到50公里/小时。
- 按下“SET”并且按住键钮约2秒钟。车速增加，保持当“SET”键钮松开时汽车的车速。

重要事项

注意使开关完全装好固定。

连接导线。

- 12 安装仪表板下部。
- 13 试开汽车，检查电源开关和踏板开关的功能：
 - 以大约50公里/小时的速度开车，按下“SET”。松开油门踏板，汽车应该保持恒速。
 - 轻踏刹车踏板。恒速控制器断开。
 - 车速减至约40公里/小时，按下“RES”。车速增加，重新回到50公里/小时。
 - 轻踏离合器踏板。恒速控制器断开。