



**MONTERINGSANVISNING · INSTALLATION INSTRUCTIONS
MONTAGEANLEITUNG · INSTRUCTIONS DE MONTAGE**

Saab 9-3 M03-

後擾流板

Accessories Part No.	Group	Date	Instruction Part No.	Replaces
12 786 790	9:84-15	Oct 02	12 789 096	12 789 096 Mar 02

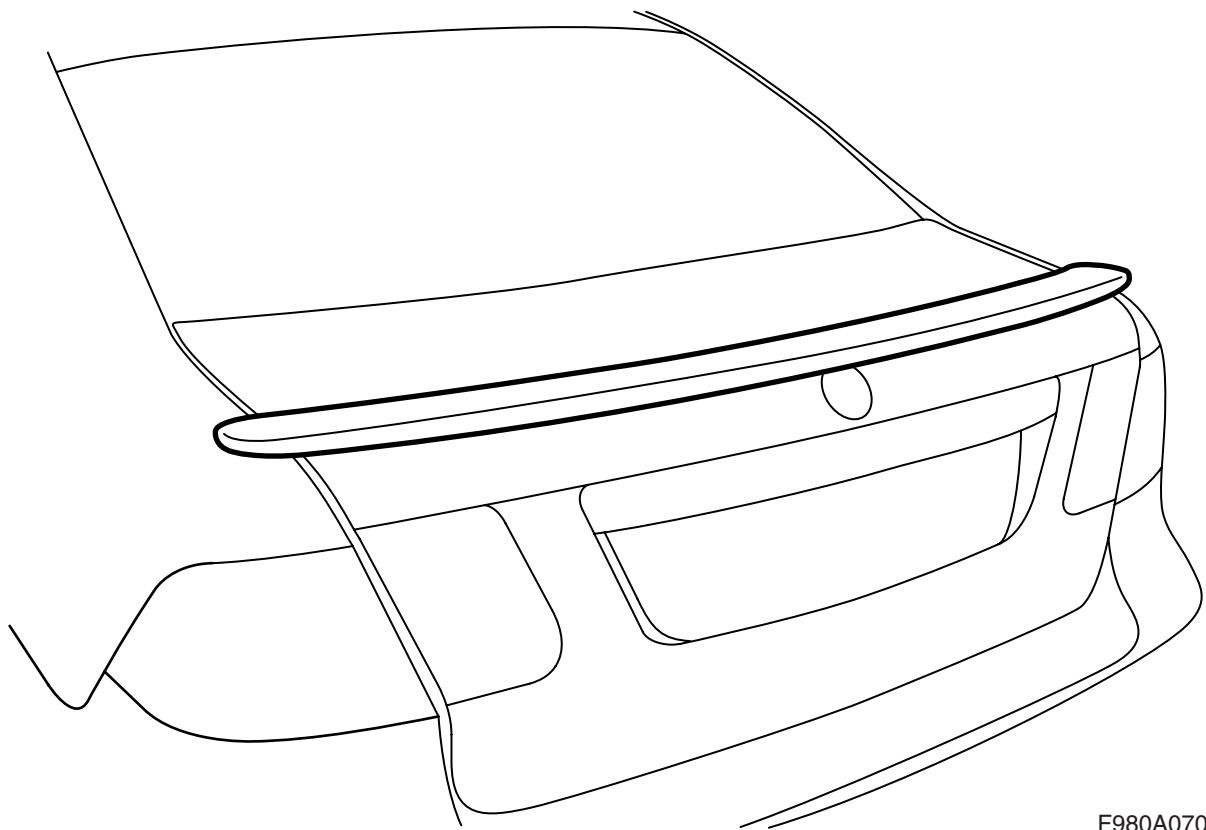

F980A070

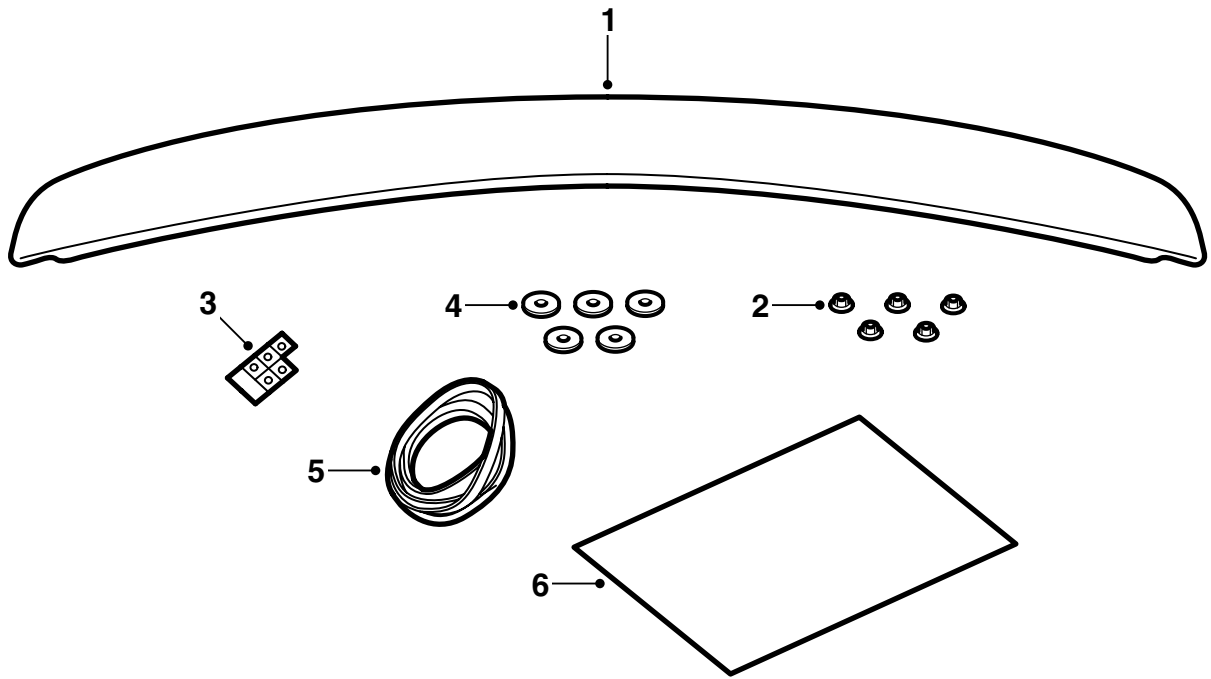

F980A009

- 1 擾流板
- 2 螺母 (x5)
- 3 鍍鋅膠布 (x5)
- 4 密封墊圈 (x5)
- 5 密封條
- 6 模具 (2 部分)

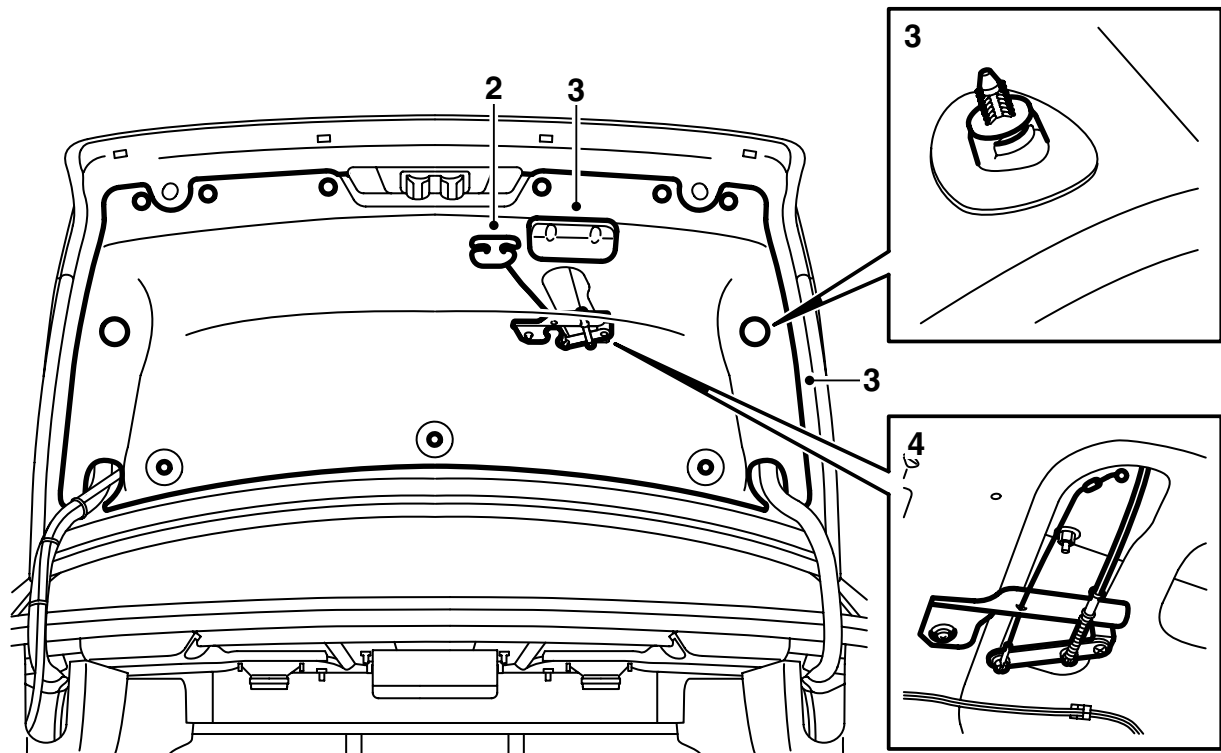

F980A010

擾流板經過塗灰色底漆做表面處理，因此已為塗裝準備就緒。

- 1 有關採用車身色彩塗裝擾流板，參見本安裝說明書中 " 塗裝預塗底漆 ABS 塑膠零件的操作須知 "。
- 2 打開行李廂蓋。
美國市場： 拆卸應急開啓手柄。
- 3 拆卸行李廂內的關門手柄，拆卸兩步式鉚釘，並且拆卸行李廂的飾板。
- 4 **美國市場：** 拆卸應急開啓裝置的螺絲，將其置於一邊。

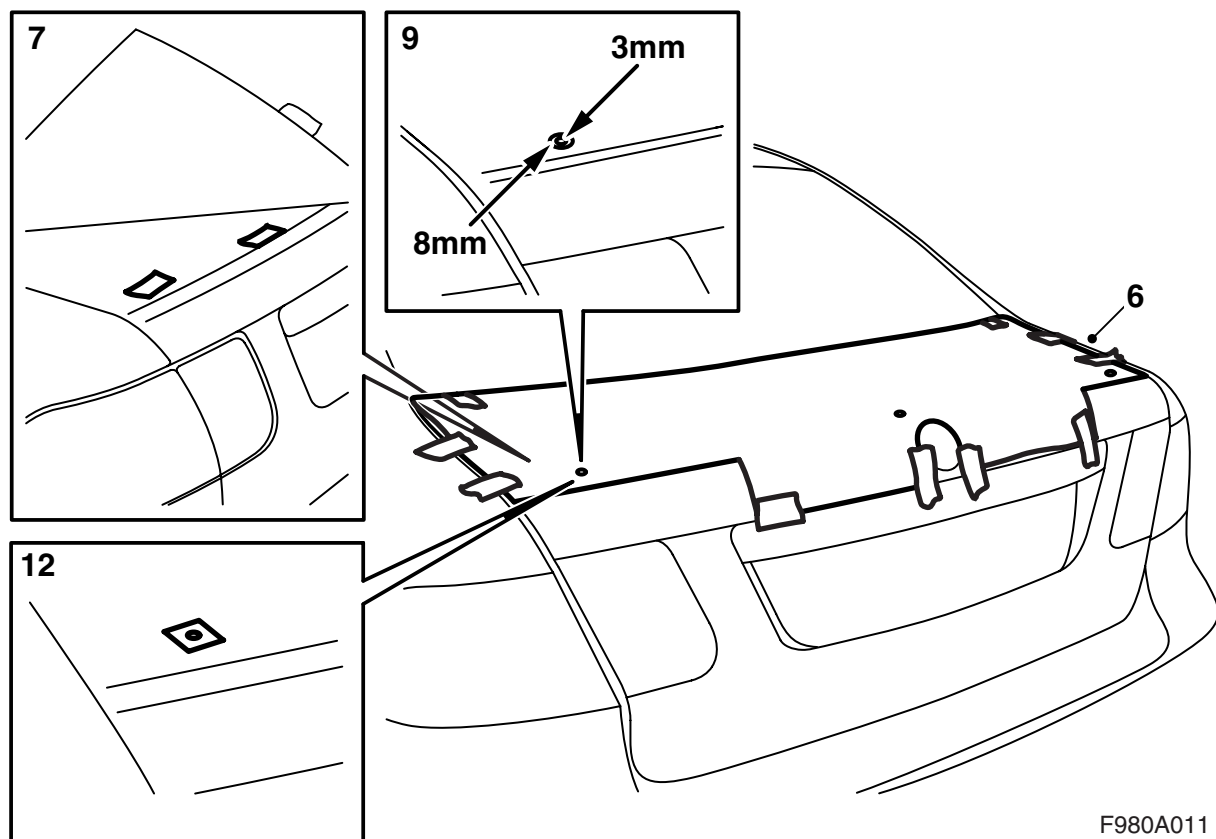

- 5 剪下模具的兩部分，將其拼在一起，用膠布安裝在一起。
- 6 將模件放入行李廂蓋上的圓車徽旁邊和行李廂蓋的前角落旁邊。在車徽和前角落旁邊用膠布固定模件。
- 7 提起車徽旁邊的模件，在要鑽孔（5 個）處貼上膠布條。
- 8 重新放回模件，用膠布固定。

- 12 在行李廂蓋上安裝隨附的鍍鋅膠布條。

重要事項

檢查模件的位置，視需要調整。

- 9 按照標記鑽孔。

重要事項

不要使用鉸子來做上孔位記號。

在鑽孔中，不要將鑽機壓向行李廂蓋。

首先用一個 2 mm 鑽頭鑽孔，然後使用一個 5 mm 鑽頭，最後使用一個 8 mm 鑽頭。

- 10 拆卸模件和膠布條。
- 11 磨光鑽孔，去掉金屬屑和漆塊。使用 Teroson 的清潔劑 FL 清潔接合表面。請使用 Standox 1K Fullprimer。上面漆。在內表面使用孔洞密封劑 Terotex HV 400 或 Mercasol 1。

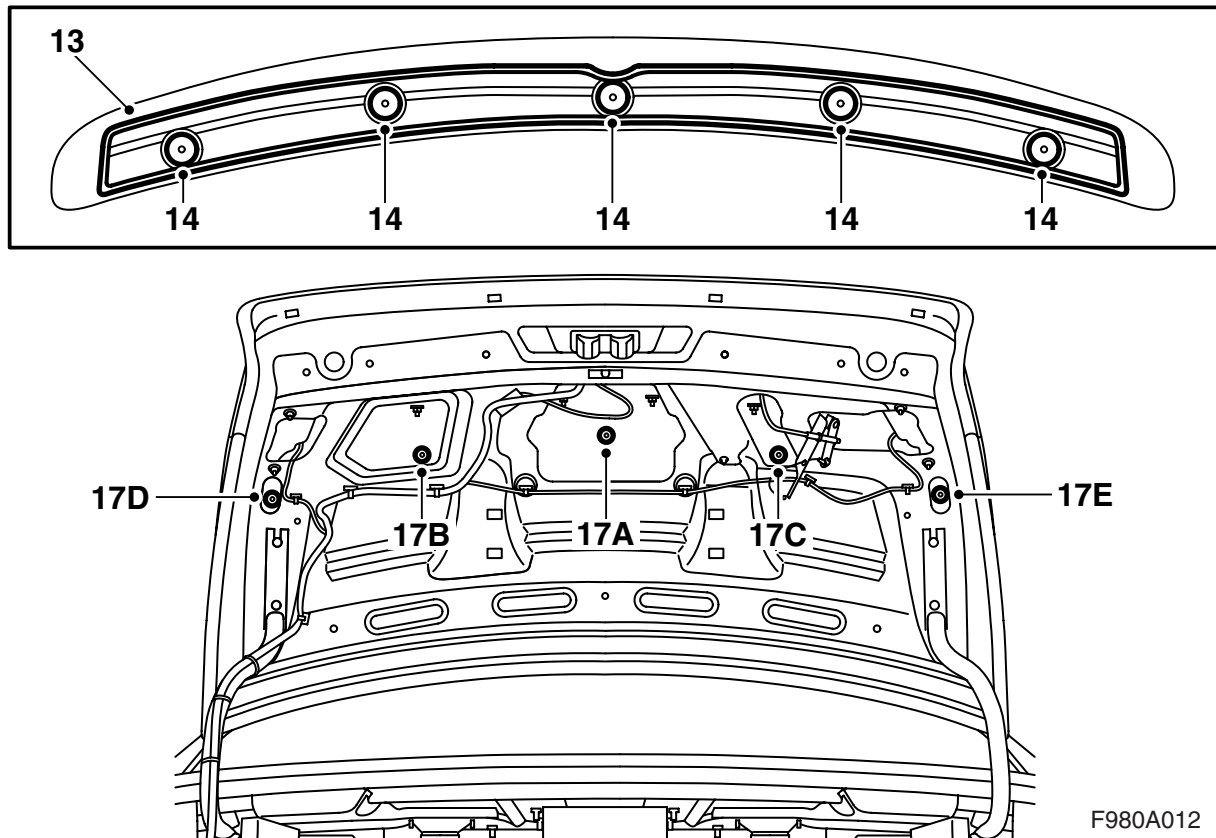

F980A012

- 13 在擾流板底端的邊緣裡面，安裝密封條。從車徽的缺口處開始。
- 14 在螺絲上安裝密封墊圈。
- 15 將擾流板放置在行李廂蓋上。
- 16 按住使擾流板保持在位，小心打開行李廂蓋。
- 17 首先用五個螺母固定擾流板。然後按照圖示中的順序 (A、B、C、D、E) 每次擰緊螺母若干圈，直至達到正確的擰緊扭力。

擰緊扭力 6 牛頓米 (4.5 磅力英尺)

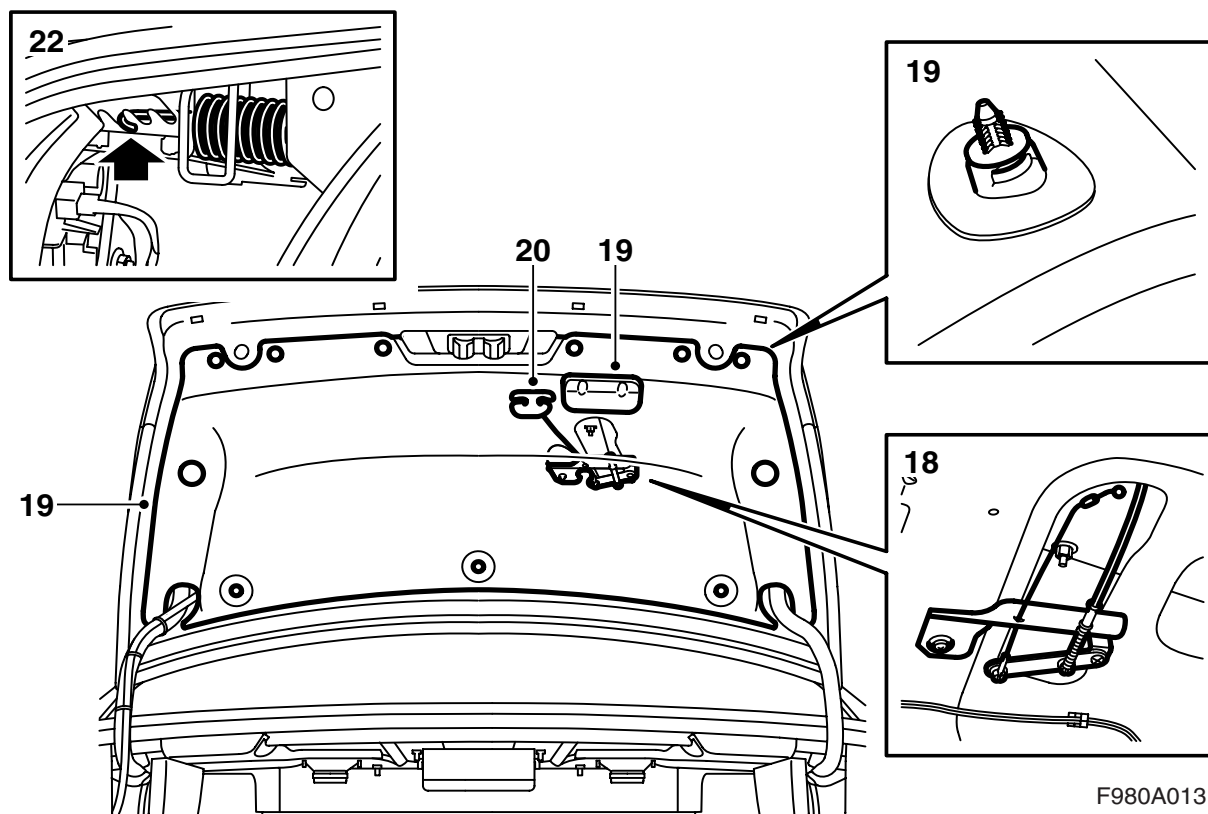

- 18 **美國市場：** 安裝應急開啓裝置。
- 19 安裝行李廂內側的飾板，安裝兩步式鉚釘，並且安裝關門手柄。
- 20 **美國市場：** 安裝應急開啓手柄。
- 21 折下左右兩側行李箱行李箱蒙面上的蓋子。
- 22 將左右的彈簧各張緊一扣。
- 23 將兩個蓋子向上折起。
- 24 關閉行李廂蓋。

警告

因為擾流板從行李箱蓋側面伸出，因此在擾流板和汽車的後翼子板之間有被夾傷的危險。

要提醒顧客，避免被夾傷。

塗裝預塗底漆 ABS 塑膠零件的操作須知

- 擾流板應該在上漆工藝中妥善定位，使其不產生變形。
- 溫度不得超過 +40° C (104° F)。
- 擾流板已經經過供應商塗裝過前處理底漆。
- 操作擾流板時，應該使用乾淨手套。

烘干時間

40° C (104° F) 下 70 分鐘。

準備工作

- 初步打磨上底漆的表面。請使用砂紙 3M 1200 或 800。