



**MONTERINGSANVISNING · INSTALLATION INSTRUCTIONS  
MONTAGEANLEITUNG · INSTRUCTIONS DE MONTAGE**

**Saab 9-3 敞篷車 M04-**

後擾流板

Accessories Part No.	Group	Date	Instruction Part No.	Replaces
12 832 496	9:84-27	May 03	12 832 497	

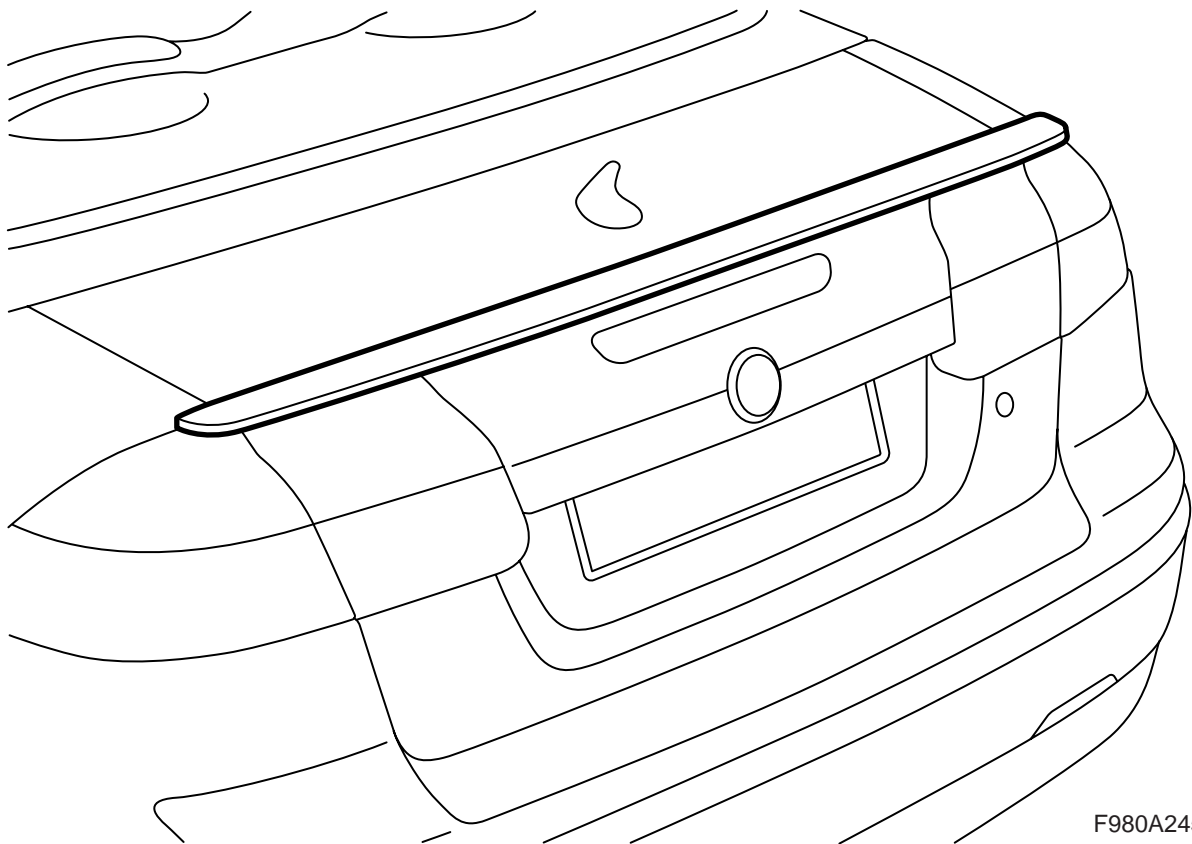

F980A245

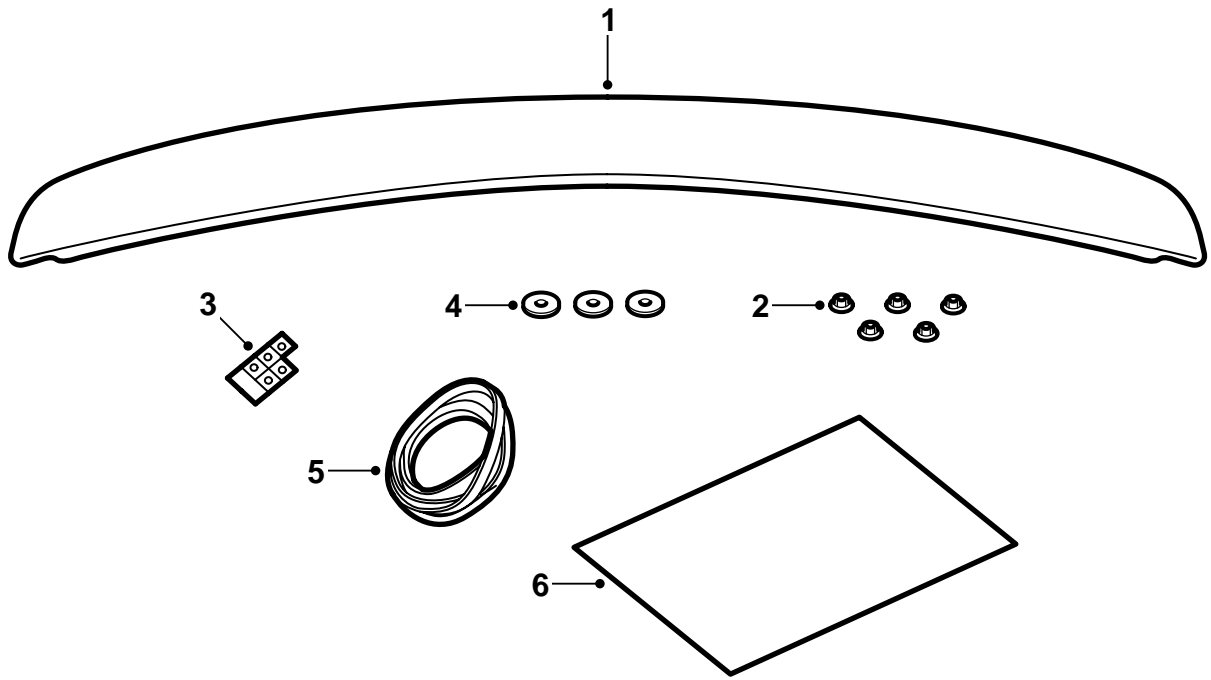

F980A274

- 1 擾流板
- 2 螺母 (x5)
- 3 鍍鋅膠布 (x5)
- 4 密封墊圈 (x3)
- 5 密封條
- 6 模具

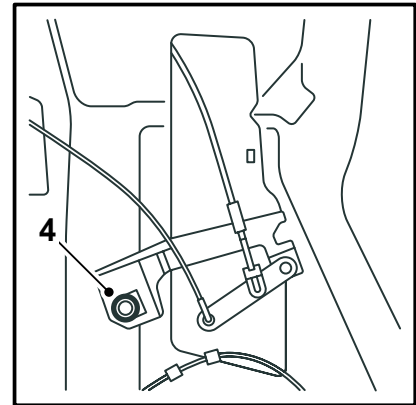
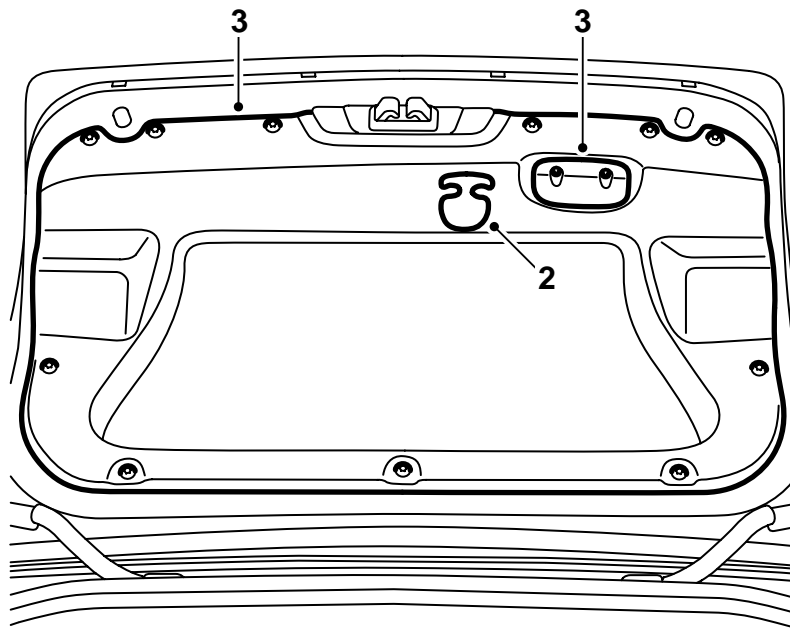

F980A246

擾流板經過塗灰色底漆做表面處理，因此已為塗裝準備就緒。

- 1 為擾流板塗裝，參閱本安裝說明書中的“塗裝預塗底漆 ABS 塑膠零件的操作須知”。擾流板最好塗裝成兩種顏色，即在槽口裡面塗裝成與車身一樣的顏色，在槽口外面塗裝成黑色。
- 2 打開行李廂蓋。  
**美國市場：** 拆卸應急開啓手柄。
- 3 拆卸行李廂內的關門手柄，拆卸兩步式鉚釘，並且拆卸行李廂的飾板。
- 4 **美國市場：** 拆卸應急開啓裝置的螺絲，將其置於一邊。

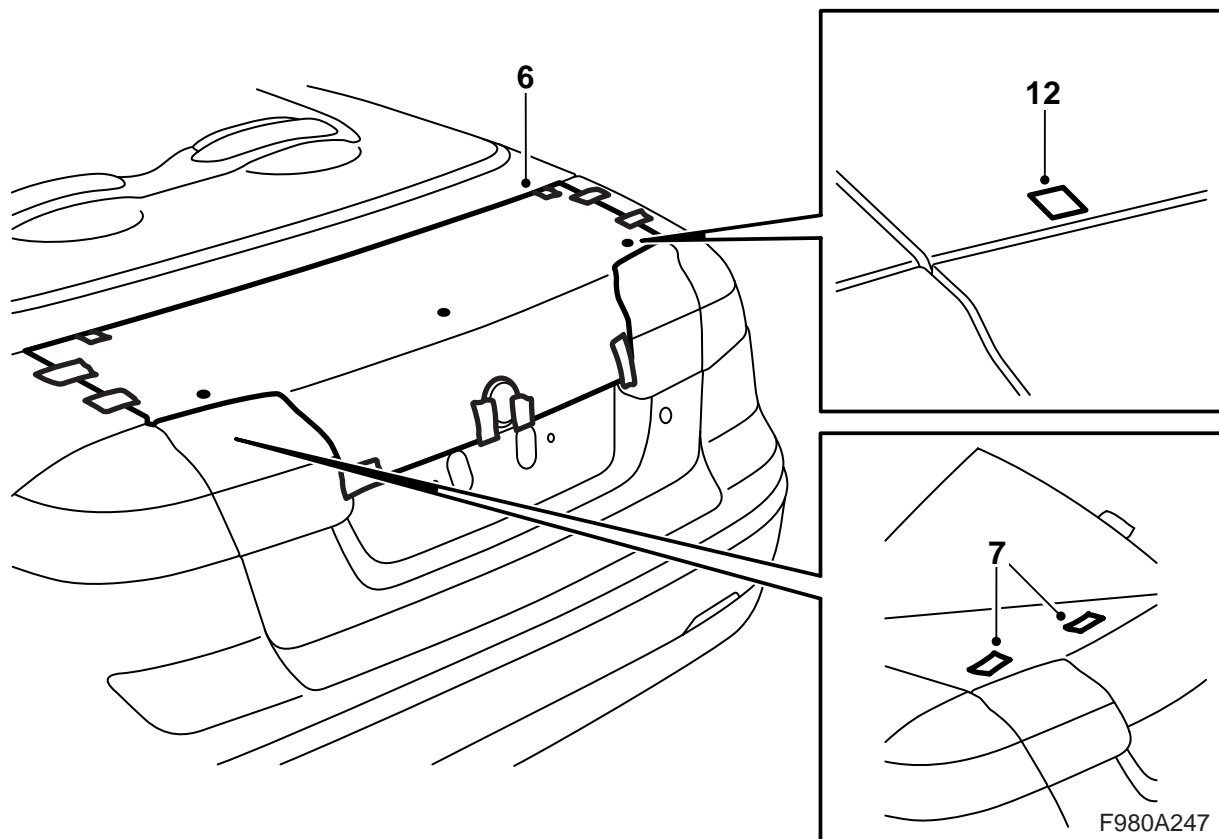

5 剪開模具並且用膠布把它們貼在一起。用尺子將模具各部分對正。

**行李廂蓋上安裝有電話天線的汽車：**在電話天線周圍剪開一塊區域，這樣使模具可以平放在行李廂蓋上。

6 將模具安放在行李廂蓋上和其前角上。用膠布在行李廂蓋的車徽處和前角處固定模具。檢查模具的孔眼記號之間的距離，是否與擾流板上面的柱栓螺絲的位置相符。

7 提起模具，在應該鑽孔之處貼膠布塊（5 塊）。

8 重新放回模件，用膠布固定。

11 磨光鑽孔，去掉金屬屑和漆塊。使用 Teroson 的清潔劑 FL 清潔接合表面。請使用 Standox 1K Fullprimer。上面漆。在內表面使用孔洞密封劑 Terotex HV 400。

12 在行李廂蓋上安裝隨附的鍍鋅膠布條。

### 重要事項

檢查模件的位置，視需要調整。

9 按照標記鑽孔。

### 重要事項

不要使用鉸子來做上孔位記號。

在鑽孔中，不要將鑽機壓向行李廂蓋。

首先用一個 2mm 鑽頭鑽孔，然後使用一個 5mm 鑽頭，最後用一個 7mm 鑽頭鑽孔。

10 拆卸模件和膠布條。

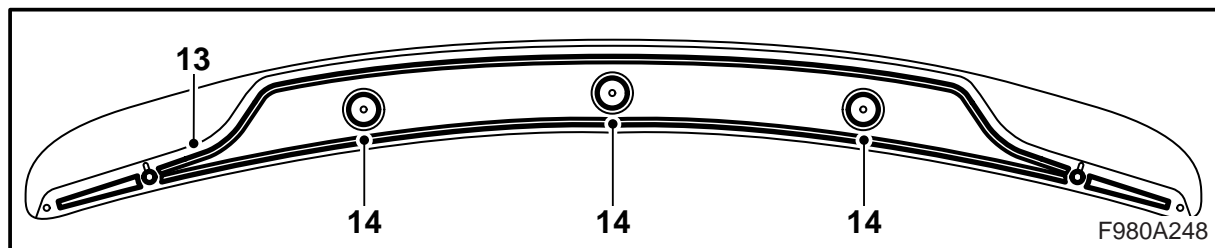
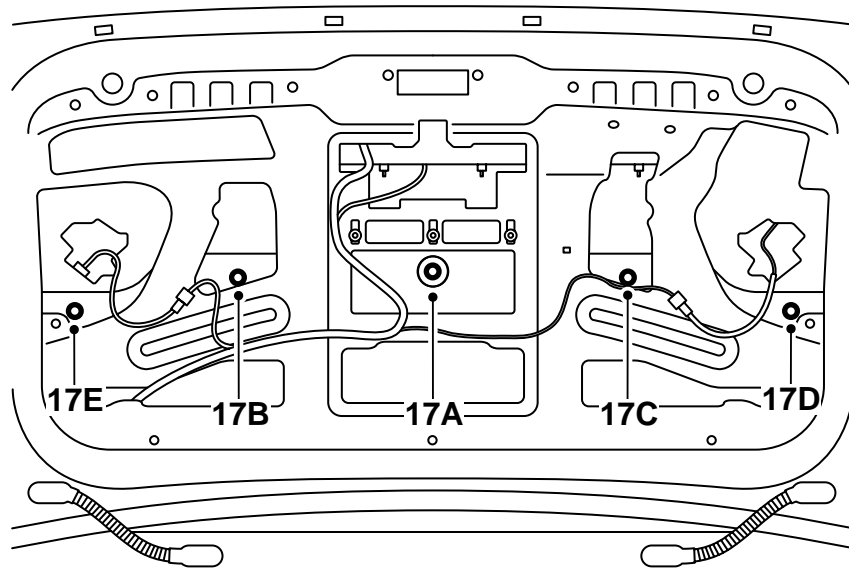

- 13 按照下面的方法，在擾流板下端邊緣的裡面，安裝密封條：
- 每邊的最外側。
  - 沿著擾流板的前緣，外螺絲之間。
  - 沿著擾流板的後緣，外螺絲之間。
- 14 在螺絲上安裝密封墊圈。
- 15 將擾流板放置在行李廂蓋上。
- 16 按住使擾流板保持在位，小心打開行李廂蓋。
- 17 首先用五個螺母固定擾流板。然後按照圖示中的擰緊順序 (A、B、C、D、E) 每次擰緊螺母若干圈，直至達到正確的擰緊扭力。
- 擰緊扭力 4 牛頓米 (3 磅力英尺)**

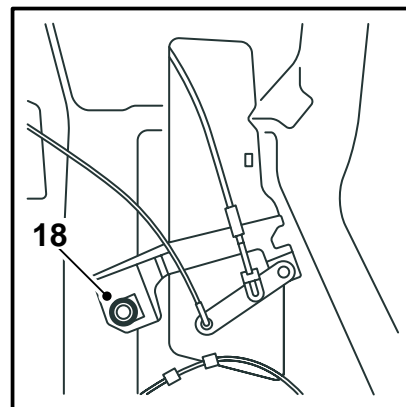
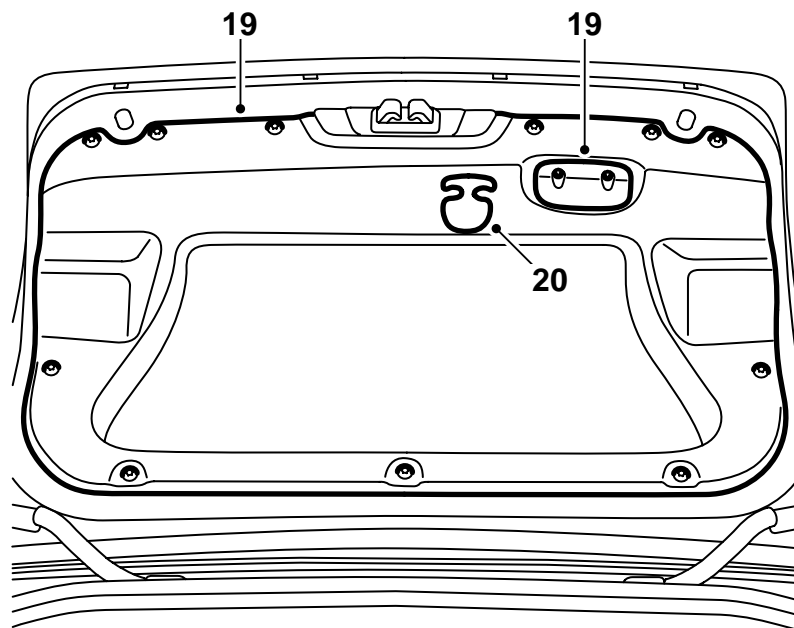

F980A249

- 18 **美國市場：** 安裝應急開啓裝置。
- 19 安裝行李廂內側的飾板，安裝兩步式鉚釘，並且安裝關門手柄。
- 20 **美國市場：** 安裝應急開啓手柄。
- 21 關閉行李廂蓋。

**⚠ 警告**

因為擾流板從行李廂蓋側面伸出，因此在擾流板和汽車的後葉子板之間有被夾傷的危險。

要提醒顧客，避免被夾傷。

### **塗裝預塗底漆 ABS 塑膠零件的操作須知**

- 擾流板在上漆工藝中，應該注意位置，使其不會變形。
- 溫度不能超過 +40° C (104° F)。
- 擾流板在供貨商那裡已經上過底漆。
- 如果要將擾流板塗裝成兩種漆色，在貼遮蓋膠布時應該使用槽口。
- 在經手處理擾流板時應該使用乾淨的手套。

### **乾燥時間**

70 分鐘，溫度在 40° C (104° F)。

### **準備工作**

- 初步打磨塗裝的基本表面。請使用砂紙 3M 1200 或 800 號。