



SAAB

**MONTERINGSANVISNING · INSTALLATION INSTRUCTIONS
MONTAGEANLEITUNG · INSTALLATIONS DE MONTAGE**

**Saab 900 M94-
後擾流板**

Accessories Part No.	Group	Date	Instruction Part No.	Replaces
400 103 354	8: 46-20	Jan 99	4481511	4481511 Jul 94

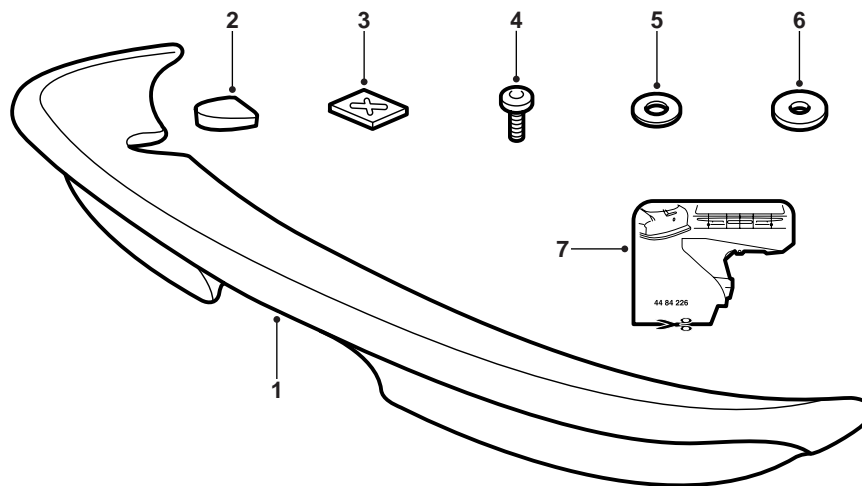

D980A146

- 1 擾流板
- 2 蓋罩
- 3 鍍鋅墊片(2個)
- 4 螺絲(2枚)
- 5 墊片(2個)
- 6 密封墊片(2個)
- 7 鑽孔定位模

準備工作

給擾流板上與車身相同的車漆。如果擾流板安裝在沒有後車窗雨刷的汽車上，蓋罩也需要上漆。參見下面的"上漆注意事項"。

重要事項

擾流板已經經過黑色底漆處理，因此可以直接上漆。擾流板應該黏接固定在行李廂蓋上。注意下列的時間限制。

- 檢查黏合劑包裝上面的膠乾燥時間，以便使安裝工作按照規定的時間進行。
- 在安裝擾流板之後的最初24小時之內，車速不得超過120公里/小時。
- 最初48小時之內，不得洗車。

上漆注意事項

前處理塑膠底漆PUR-RIM上漆說明

- 擾流板應該在上漆工藝中妥善定位，使其不產生變形。
- 溫度不得超過+45°C。
- 擾流板已經經過供應商塗裝過前處理底漆。
- 操作擾流板時，應該使用干淨手套。

烘干時間

70分鐘，+40°C。

準備工作

- 爲了達到最佳效果，應該使用填孔底漆。請使用GlassuritPorRapidFiller285-100。
- 初步打磨上底漆的表面。請使用砂紙3M1200或800。

漆色系統調制和噴塗

黑色後緣有效上漆

使用碳黑面漆噴塗上漆表面，漆色代碼175。乾燥之後，黑色部分按照說明的標記線仔細標出。

素色面漆

- Serie 21 (uni) +20%Glassodur 柔軟劑521-111。
- 調合比例2:1，使用Glassodur 硬化劑929-73。
- 10%Glassodur 稀釋劑352-50。

噴塗兩次薄塗層。

金屬漆面漆

- Serie 54 (基本金屬漆) +25%Glassodur 稀釋劑352-50。

噴塗兩次薄塗層。

- MS-Top-klarlack 923-85。

- 調合比例2:1，使用Glassodur 硬化劑929-73。

- 10%Glassodur 稀釋劑352-91。

噴塗兩次薄塗層。

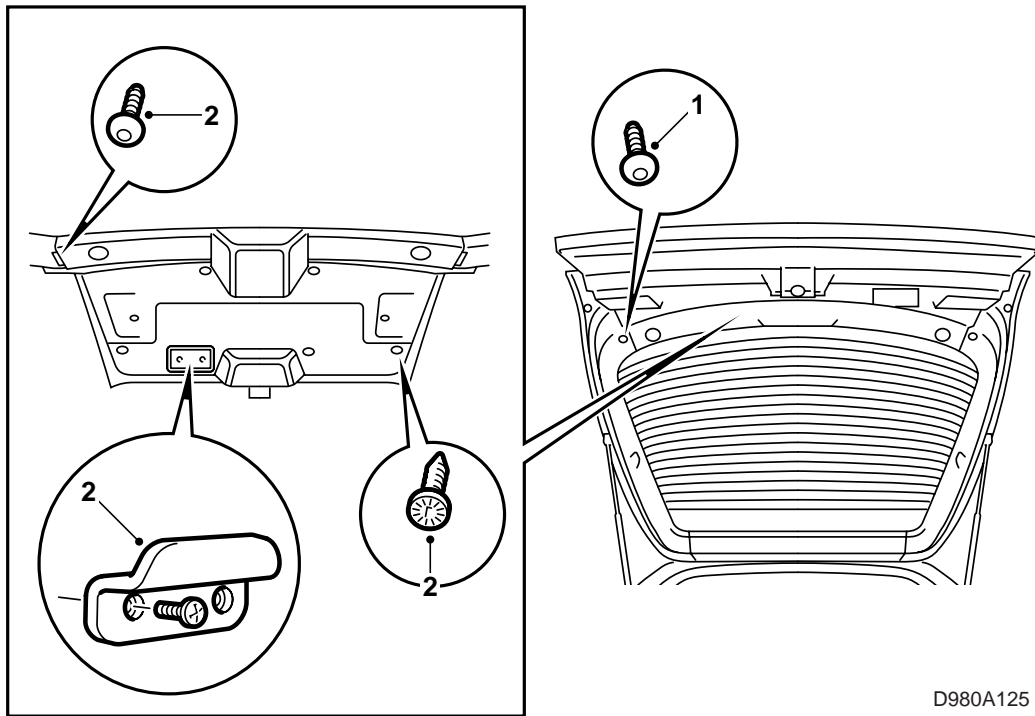

D980A125

- 1 拆卸固定行李廂蓋內側側罩板下端的螺絲。
折出罩板，這樣可以夠到行李廂蓋內側固定蒙面的螺絲。
- 2 擰下關門拉手，卸下行李廂蓋內側蒙面。

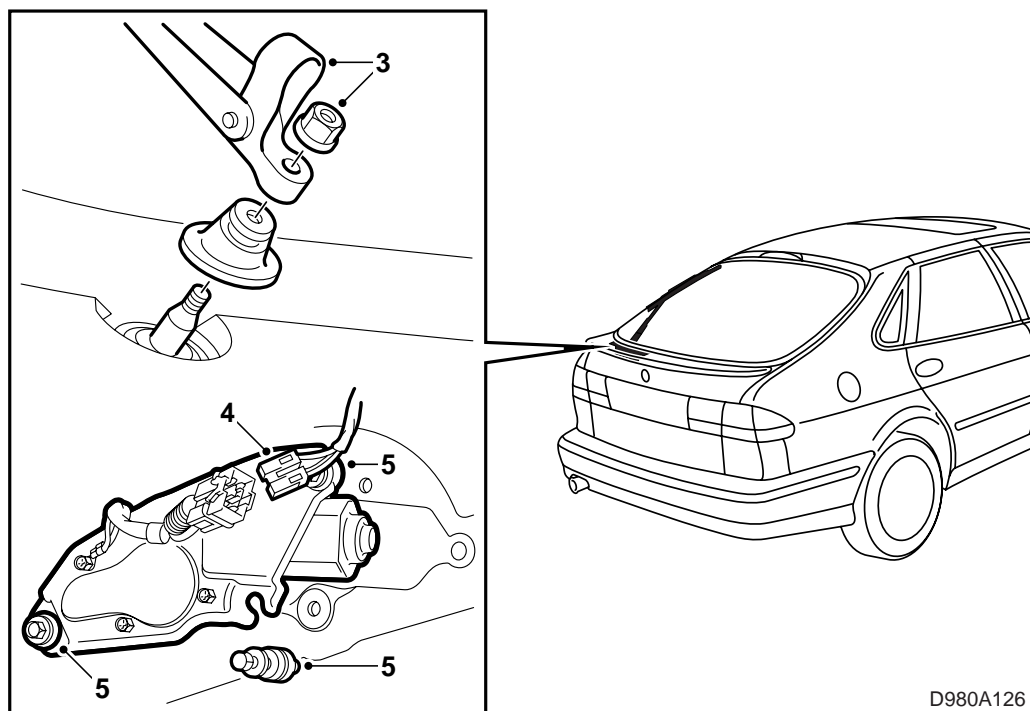

D980A126

配備後車窗雨刷的汽車

- 3 卸下雨刷下三角臂。
- 4 拔下雨刷電機電源接頭。
- 5 卸下固定雨刷電機的螺絲。
- 6 提開電機，收好橡膠過線套。

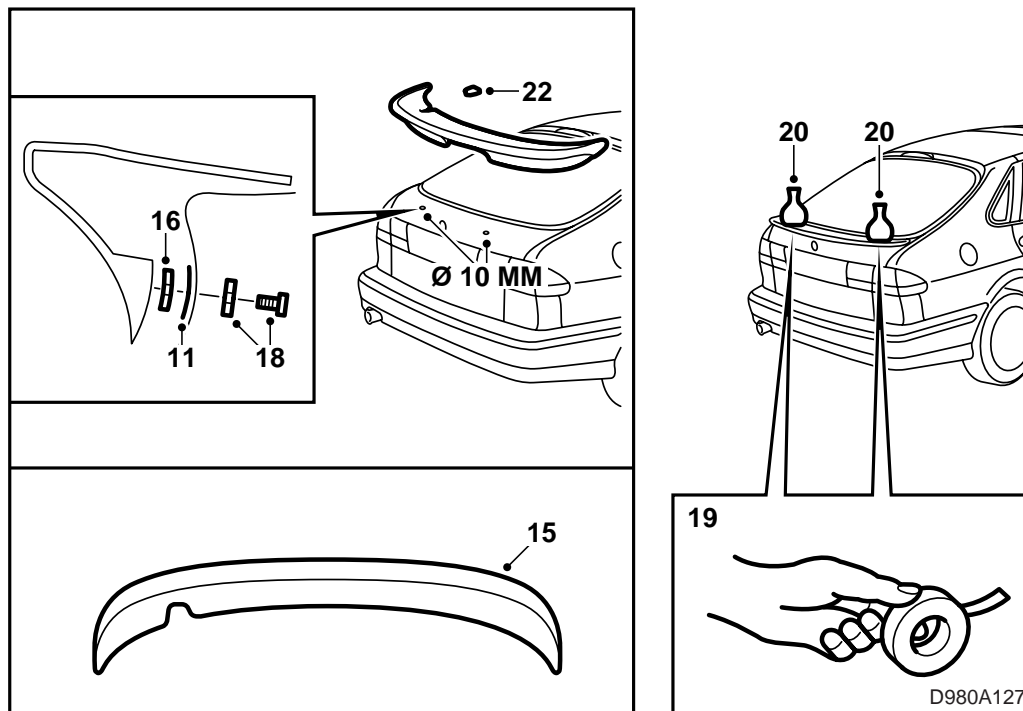

- 7 剪下兩個下鑽孔(4484226)的定位模。
- 8 按照定位模上面的圖示安放定位模到位，用一個碳素筆標上孔眼的位置。
- 9 用一個中心銃做上鑽孔位置的標記。
- 10 按照標記鑽孔。請使用一個 $\Phi 10$ 毫米鑽頭。
- 11 如下所述對鑽孔進行防鏽保護處理：
 - 磨光鑽孔，使用壓縮空氣吹掉金屬屑和漆塊。
 - 塗抹底漆。請使用Standex 1K Fullprimer或其他類似產品。
 - 上面漆。
 - 將鍍鋅墊片安裝在行李廂蓋外側的孔眼位置上。擴大墊片孔。
- 12 在粘合之前，應該清潔掉接合表面的髒物、灰塵和油脂。
- 13 請使用聚氨酯類黏合劑，例如Gurrit-Essex Betalink 1K或其他類似產品。
- 14 請嚴格遵守黏合劑包裝上面有關使用、保護和環保方面的說明。
- 15 如圖所示，在擾流板的外緣塗抹黏合劑。
- 16 安裝密封墊片至擾流板的位置上。
- 17 安裝擾流板至行李廂蓋到位。
- 18 安裝墊片到位，擰緊固定擾流板的螺栓。
- 19 使用膠布固定擾流板端。
- 20 通過在擾流板外端或接合不理想的地方放置兩個五公斤壓重，確保擾流板與行李廂蓋粘合良好。
- 21 使用一個刮子和適當的清潔劑，去掉多餘的黏合劑。
- 22 **未配備後車窗雨刷的汽車：**壓緊蓋罩至擾流板。
- 23 **配備後車窗雨刷的汽車：**重新裝回橡膠過線套、雨刷電機和雨刷下三角臂。
- 24 重新裝回行李廂蓋內側的蒙面、關門拉手和側罩板。