



**MONTERINGSANVISNING · INSTALLATION INSTRUCTIONS  
MONTAGEANLEITUNG · INSTRUCTIONS DE MONTAGE**

**Saab 900 M94-98 , Saab 9-3 , Saab 9000 , Saab 9-5**

線束支線套件，左座駕駛

Accessories Part No.	Group	Date	Instruction Part No.	Replaces
400 127 866	9:87-24	May 00	86 95 926	86 95 926 Feb 00

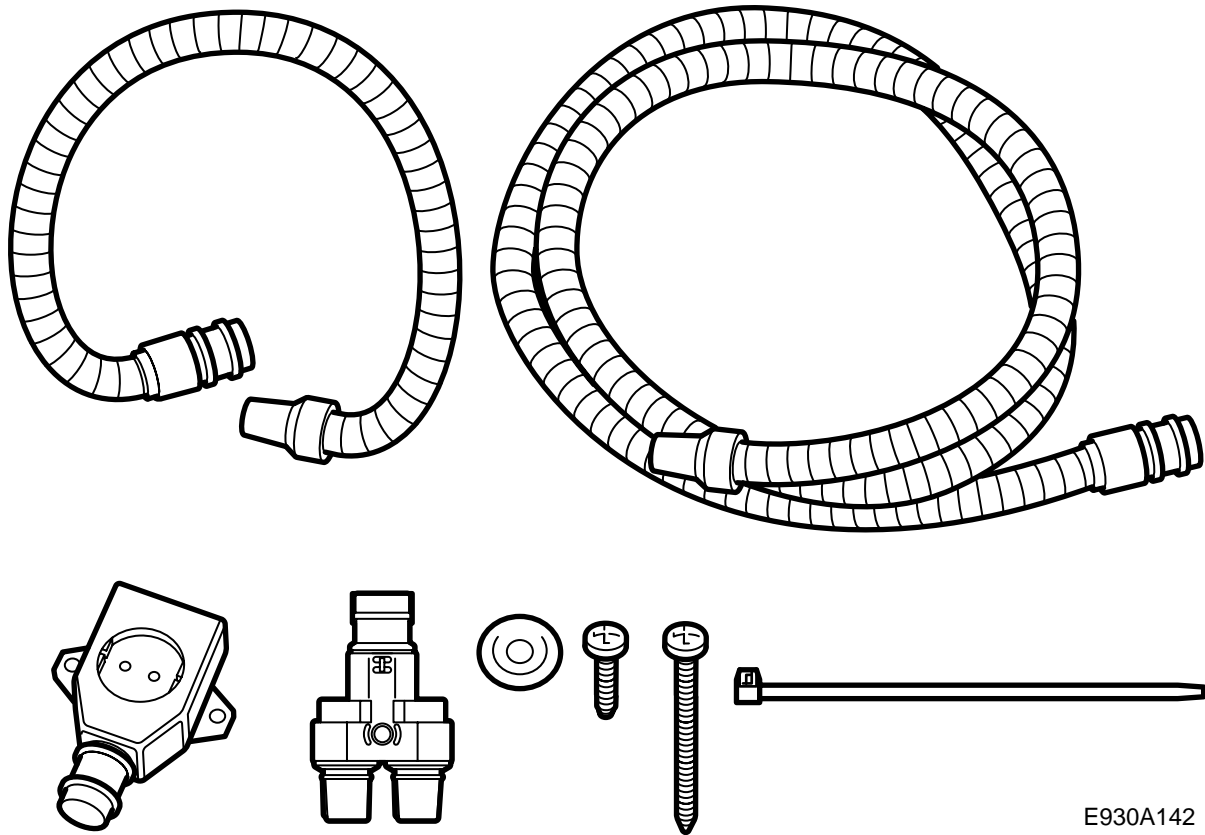

E930A142

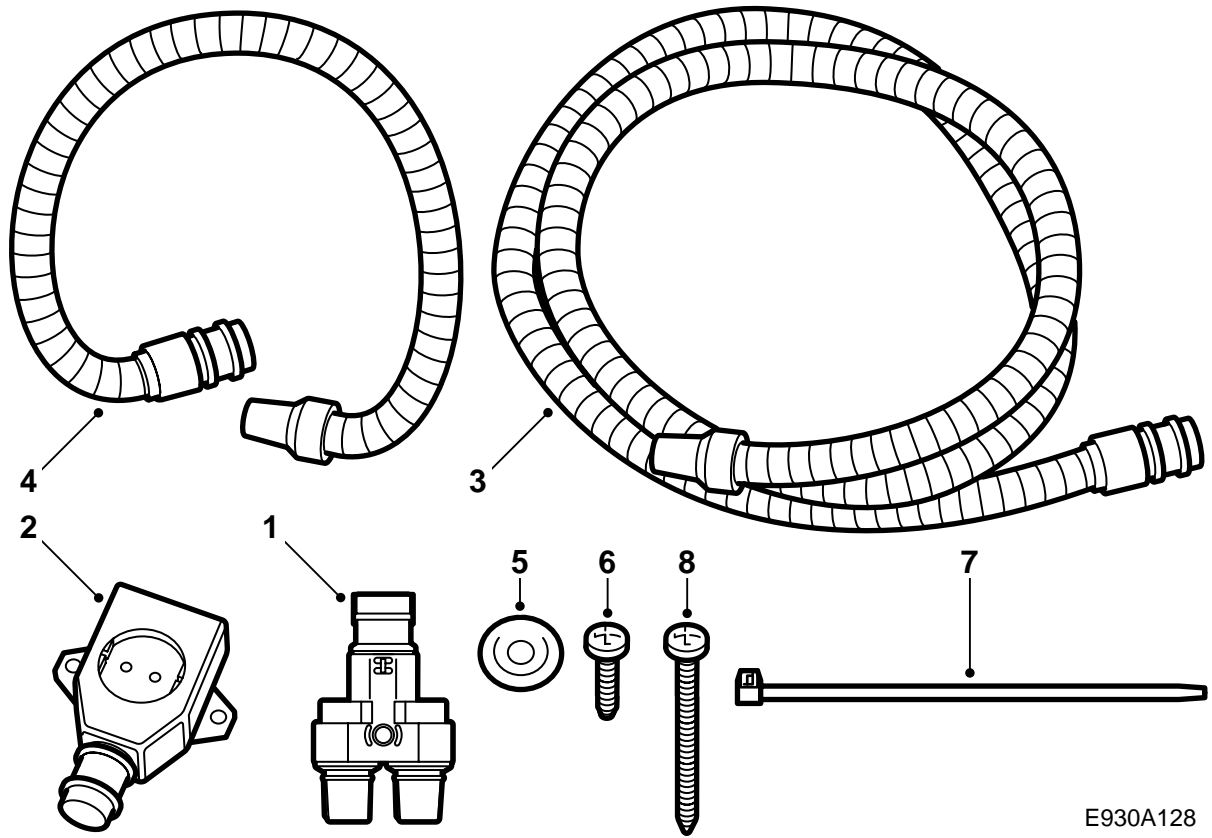

E930A128

- 1 支線接頭
- 2 220伏插座
- 3 連接導線
- 4 連接導線
- 5 電纜過線套
- 6 螺絲(2枚)
- 7 束箍(10個)
- 8 螺栓

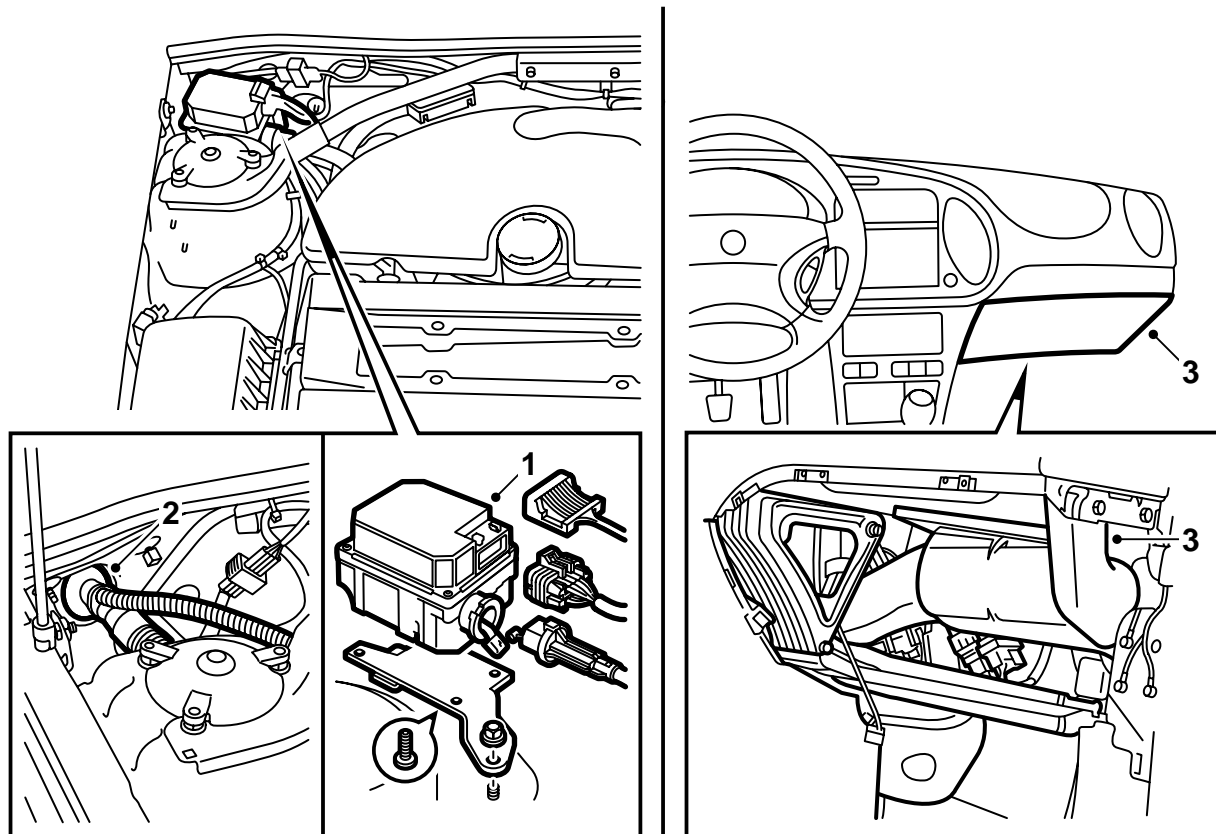

Saab 900 M94-M98, Saab 9-3

**⚠ 警告**

重要要領是，在連接之前潤滑連接電纜的O形環，並且壓緊所有接頭。

- 1 **附定速器 (B204/B234):** 拆卸定速器的控制盒，方法是鬆開插接器和螺母。提開控制盒。
- 2 取下橫隔板過線套處的膠布和固定件。
- 3 卸下手套箱和儀錶板右側出風口的氣槽，折開隔離毯。

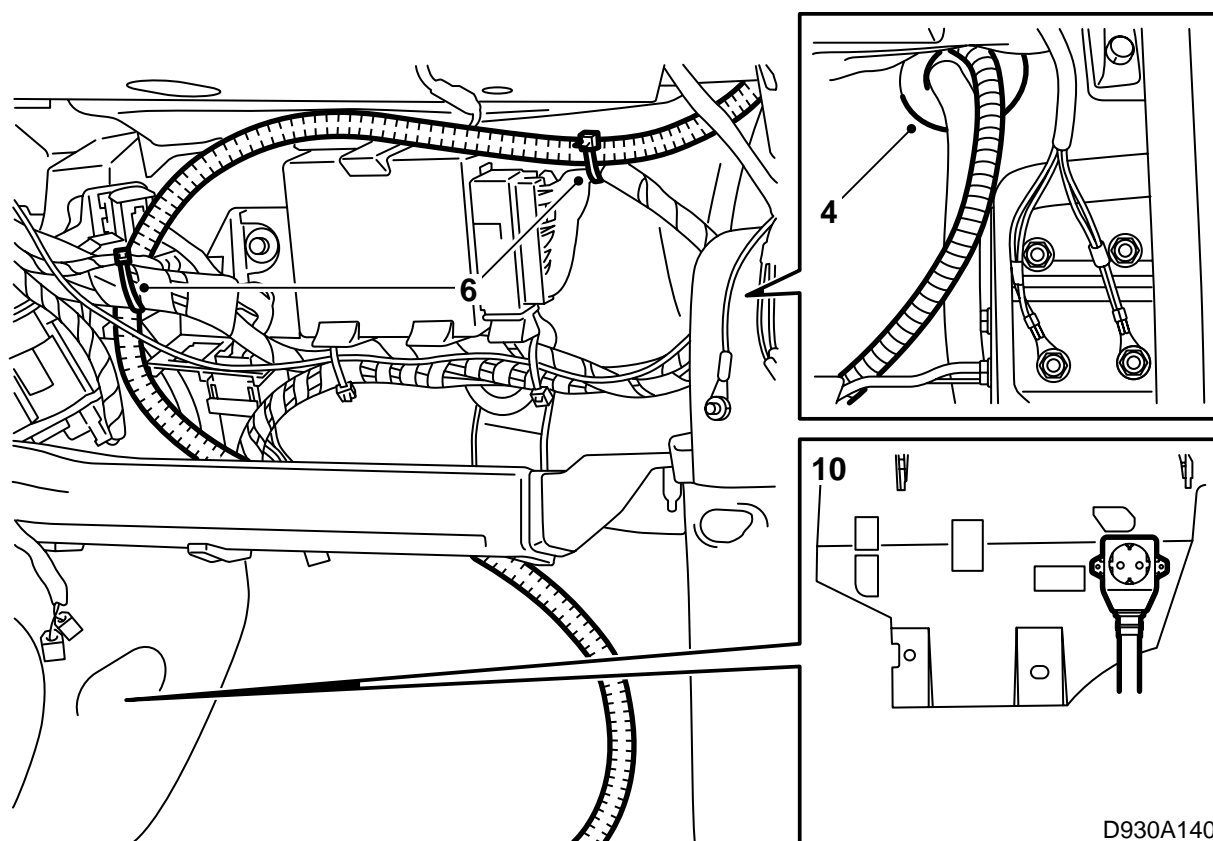

- 4 將2.0米長的連接導線穿過橫隔板護孔圈。  
可能裝有的計時器導線也應該同時穿過。

### 注意

使用肥皂水可以便利操作。

- 5 連接2.0米長的連接導線至車廂插座，將插座置於靠近右A立柱的位置。
- 6 將連接導線置於橫隔板間壁里面，將導線固定至汽車線束，參見圖示。這樣其不會碰到鋒利邊緣或類似物，將其固定在手套箱前面。
- 7 使用 Teroson T242 (零件號 30 15 781) 或類似密封劑密封過線套，使水不能隨導線進入車廂。
- 8 在過線套上綁一個導線箍，用膠布密封。
- 9 重新裝回氣槽和手套箱。視需要測量並且切割手套箱，使其更好地適應連接接頭電纜的位置。
- 10 將車廂插座置於靠近A立柱的儀錶板下部，參見圖示。使用一個鑿子做上孔眼標記。擰緊插座。
- 11 **附定速器 (B204/B234):** 安裝定速器的控制盒。

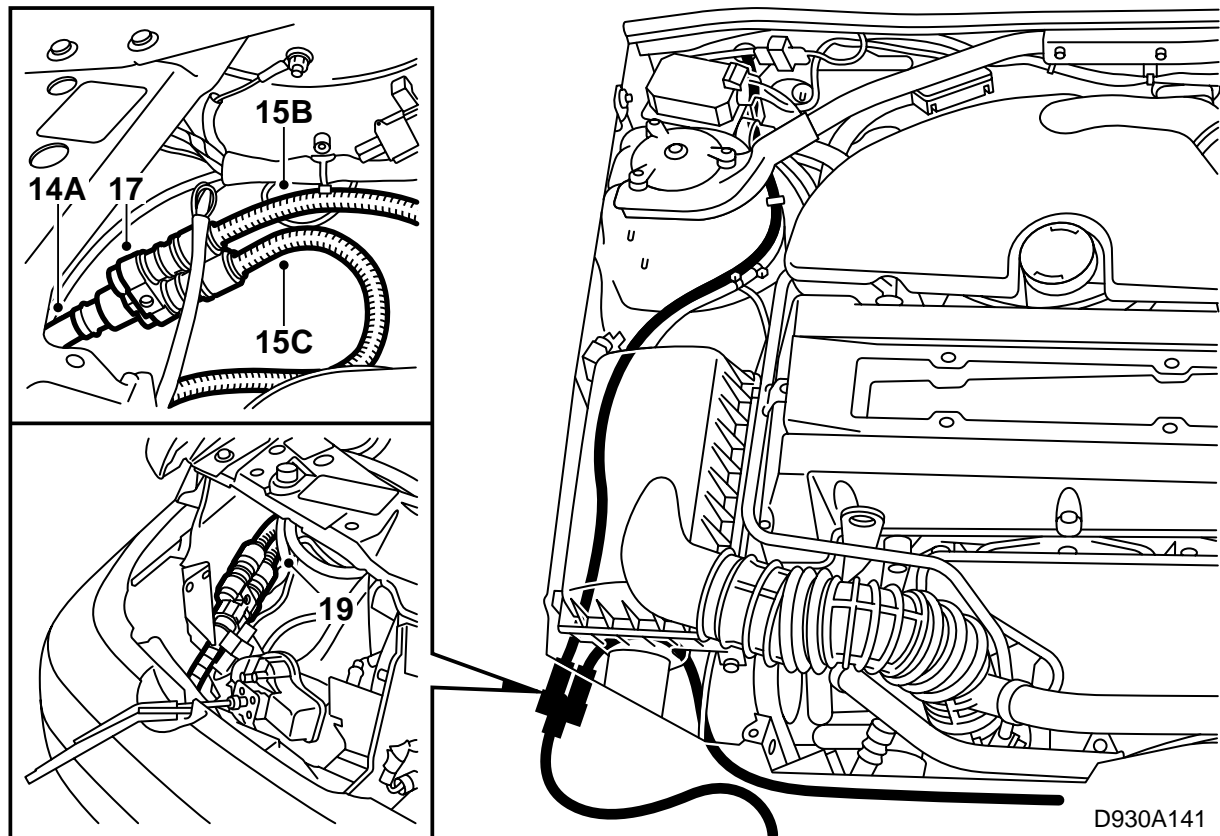

- 12 拆卸護柵板、右轉向閃光燈和前照燈。
- 13 拆卸空氣濾清器總成，將其轉向一邊。
- 14 潤滑接頭導線的O形環，連接導線至支線接頭(A)。

**如果汽車原來裝有插入式加熱器：**鬆開引擎加熱器導線。拉回接頭導線，將其升起至冷卻器和保險槓承樑之間，將導線置於右前照燈下面，接著敷設至支線接頭。潤滑接頭導線的O形環，連接導線至支線接頭(A)。

- 15 連接2.0米長的連接導線至支線接頭(B)，連接1.5米長的連接導線至支線接頭(C)。
- 16 從支線接頭C連接1.5米長的連接導線至引擎加熱器，安裝鎖銷，並且重新裝回隔熱裝置。
- 17 將支線接頭置於右轉向閃光燈下葉子板襯板的正確位置上。做出孔眼標記，使用一個3.5毫米鑽頭鑽孔。

18 打去孔內外的毛刺，清除銼屑和漆屑。用Teroson牌清潔劑FL來做清潔。塗抹Standox 1K F lprimer牌底漆。上面漆。在內表面使用Terotex HV400或Mecasol 1。

- 19 安裝支線接頭。在安裝導線接線極之後，在接地點上噴塗一層薄薄的液狀防鏽保護劑，零件號30 15 971。
- 20 檢查引擎艙內的導線沒有碰到熱的或鋒利的東西。視需要調整固定。
- 21 使設備接通220伏電，用一個電壓表檢查220伏插座。
- 22 重新裝回右前照燈、轉向閃光燈、空氣濾清器總成和護柵板。

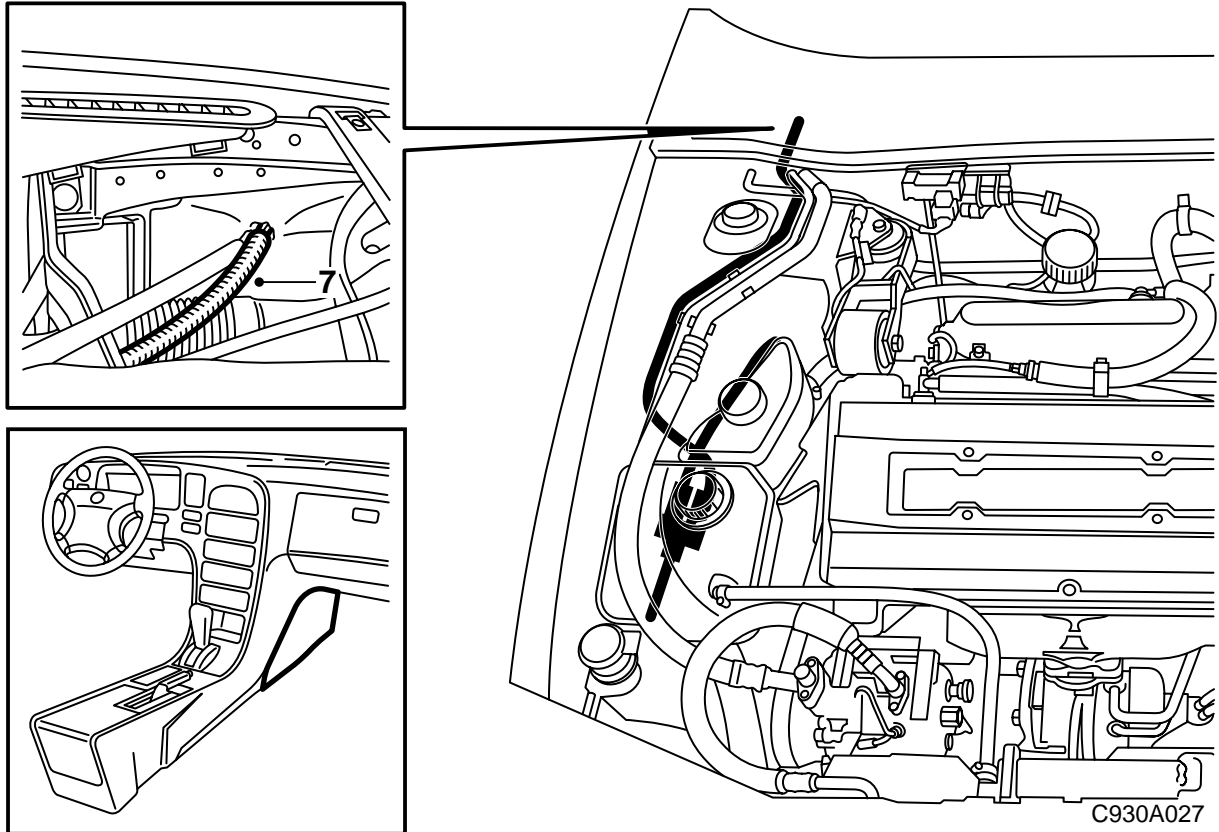

## Saab 9000

**⚠ 警告**

重要要領是，在連接之前潤滑連接電纜的O形環，並且壓緊所有接頭。

- 1 拆卸防火牆空間的蓋罩。
- 2 卸下乘客側儀錶板下的隔音板。
- 3 折開地板腳墊，卸下固定隔絕毯的卡夾，小心將其折下。
- 4 拆卸兩個A柱飾板、兩個喇叭網柵，夠到螺絲的方法是，打開手套箱蓋，或者如果汽車配備氣囊在乘客側SRS徽標背後(使用一個磁性螺絲起子)，並且提起儀錶板上部。
- 5 從引擎艙內防火牆空間，在橫隔板鋼板上汽化器殼體(配備A/C或ACC的汽車)或車廂空氣濾清器總成(未配備A/C的汽車)之間的區域，鑽一個22毫米孔。使用一個孔鋸。
- 6 打去孔內外的毛刺，清除銹屑和漆屑。用Teroson牌清潔劑FL來做清潔。塗抹Standox 1K F 1primer牌底漆。上面漆。在內表面使用Terotex HV400或Mecasol 1。

7 將2.0米長的連接導線穿過防火牆空間至車廂插座應該安裝的地方。

可能裝有的計時器導線也應該同時穿過。

8 在內側安裝套件的過線套，使用Terosan T242(零件號30 15 781)或類似密封劑密封，以便不使水隨導線進入車廂。

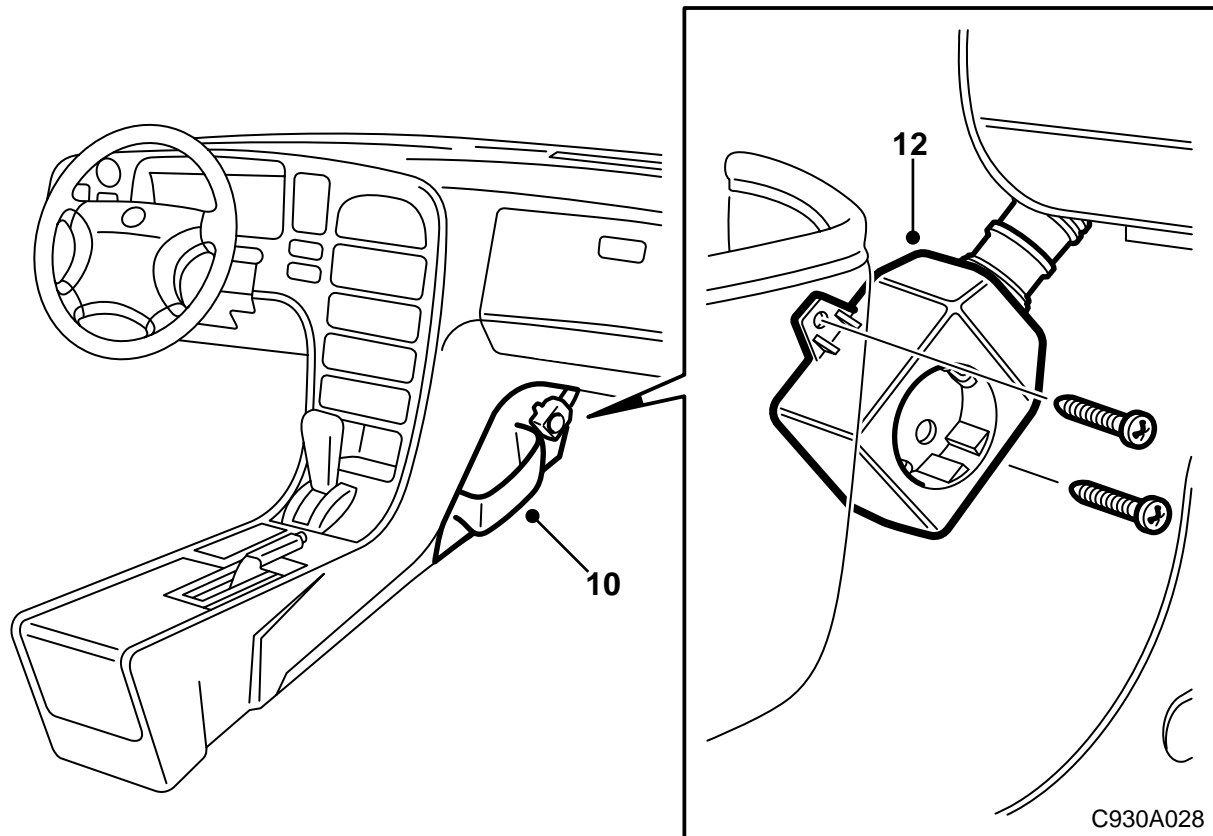

- 9 將車廂插座安放在中央控制台側面板前固定處，用插座做模子做上孔眼位置記號。使用一個3毫米鑽頭鑽孔。
- 10 拆卸側面板，穿過連接導線。
- 11 安裝中央控制台的側面板。
- 12 連接2.0米長的連接導線至車廂插座，擰緊插座。
- 13 重新折回地毯，裝回卡夾。
- 14 重新裝回儀錶板下右隔音板。

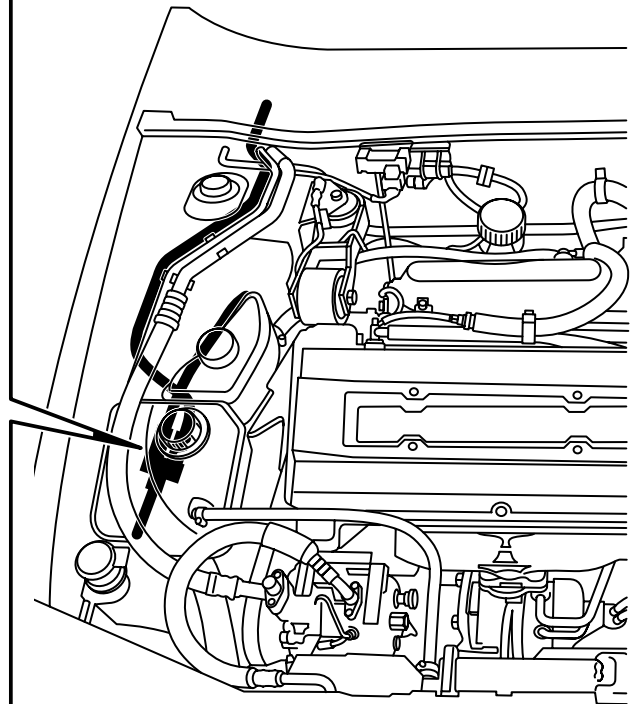
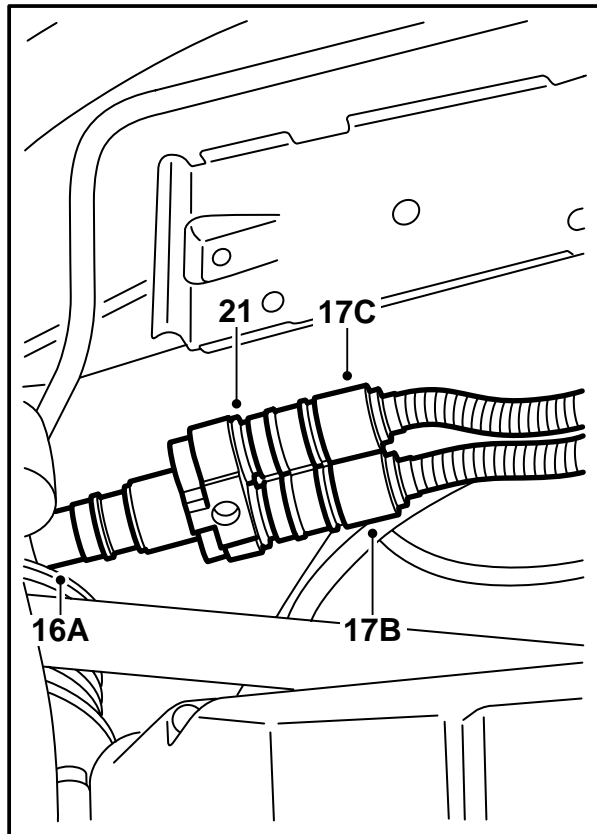

C930A029

- 15 向前拉連接導線，穿過可拆卸式橫隔板鋼板處的密封件，沿著右車籠承樑直至右車輪拱罩上面的副水箱。  
如果有 A/C 管則沿 A/C 管敷設。
- 16 潤滑接線的 O 形環，連接電纜至支線接頭 (A)。如果汽車以前已經裝有插入式加熱器，首先鬆開引擎加熱器的導線。
- 17 從車廂插座連接 2.0 米長的連接導線至支線接頭 (B)，連接 1.0 米長的連接導線至支線接頭 (C)。
- 18 從支線接頭 C 連接 1.5 米長的連接導線至引擎加熱器，在至引擎加熱器的接頭上安裝鎖銷。當鎖扣正確安裝時，可以聽到卡嗒一聲響。
- 19 將支線接頭置於車輪拱罩內，使用接頭作為模具做出孔眼標記，使用一個 3.5 毫米鑽頭鑽孔。
- 20 打去孔內外的毛刺，清除銹屑和漆屑。用 Teroson 牌清潔劑 FL 來做清潔。塗抹 Standox 1K F lprimer 牌底漆。上面漆。在內表面使用 Terotex HV400 或 Mecasol 1。
- 21 安裝支線接頭。
- 22 檢查引擎艙內的導線沒有碰到熱的或鋒利的東西。視需要調整固定。
- 23 使設備接通 220 伏電，用一個電壓表檢查 220 伏插座。
- 24 安裝防火牆空間上面的蓋罩。

25 安裝儀錶板上部、喇叭網柵和 A 柱飾板。不要忘記夠到螺絲的方法是，打開手套箱蓋，或者如果汽車配備乘客側氣囊，在 SRS 徽標背後。



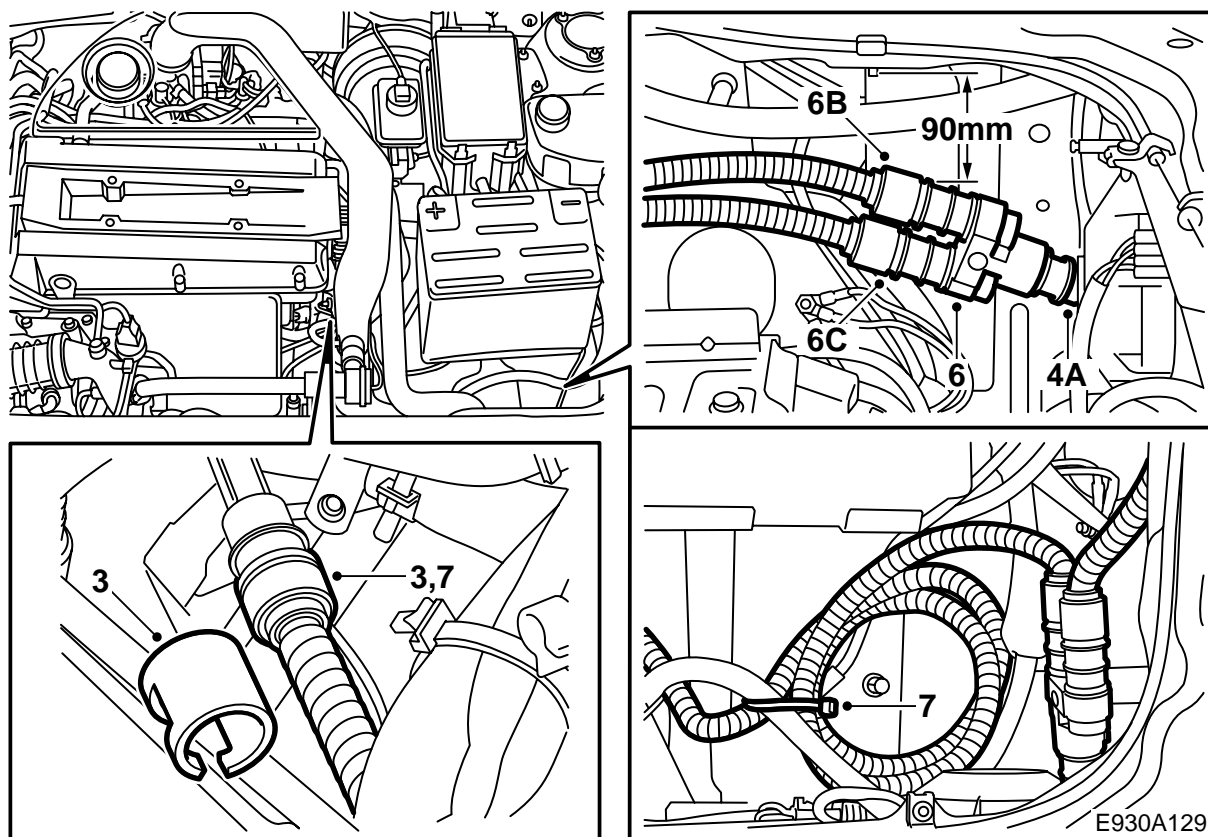

## Saab 9-5

**⚠ 警告**

重要要領是，在連接之前潤滑連接電纜的O形環，並且壓緊所有接頭。

- 1 如果汽車配備 Saab 原裝收音機之外的其他收音機，在開始工作之前，檢查顧客是否記下了收音機密碼。  
斷開並且提出電瓶。
- 2 拆卸左轉向閃光燈。
- 3 如果汽車以前已經裝有插入式加熱器，首先鬆開引擎加熱器的導線。
- 4 連接電源接頭至支線接頭(A)。使用接頭作為模具做出孔眼標記，參見圖示。使用一個3.5毫米鑽頭鑽孔。

### 重要事項

使用鑽孔定位件，這樣不會賺到洗滌液儲罐。

- 5 打去孔內外的毛刺，清除銹屑和漆屑。用 Teroson 牌清潔劑凡來做清潔。塗抹 Standox 1K F 1primer 牌底漆。上面漆。在內表面使用 Terotex HV400 或 Mecasol 1。

- 6 連接2.0米長的連接導線至支線接頭(B)，連接1.5米長的連接導線至支線接頭(C)。擰緊固定支線接頭。

- 7 從支線接頭(C)連接1.5米長的接線至引擎加熱器，安裝鎖銷。將插入式加熱器至支線接頭的多餘導線卷在一起，固定在電瓶支架一側。

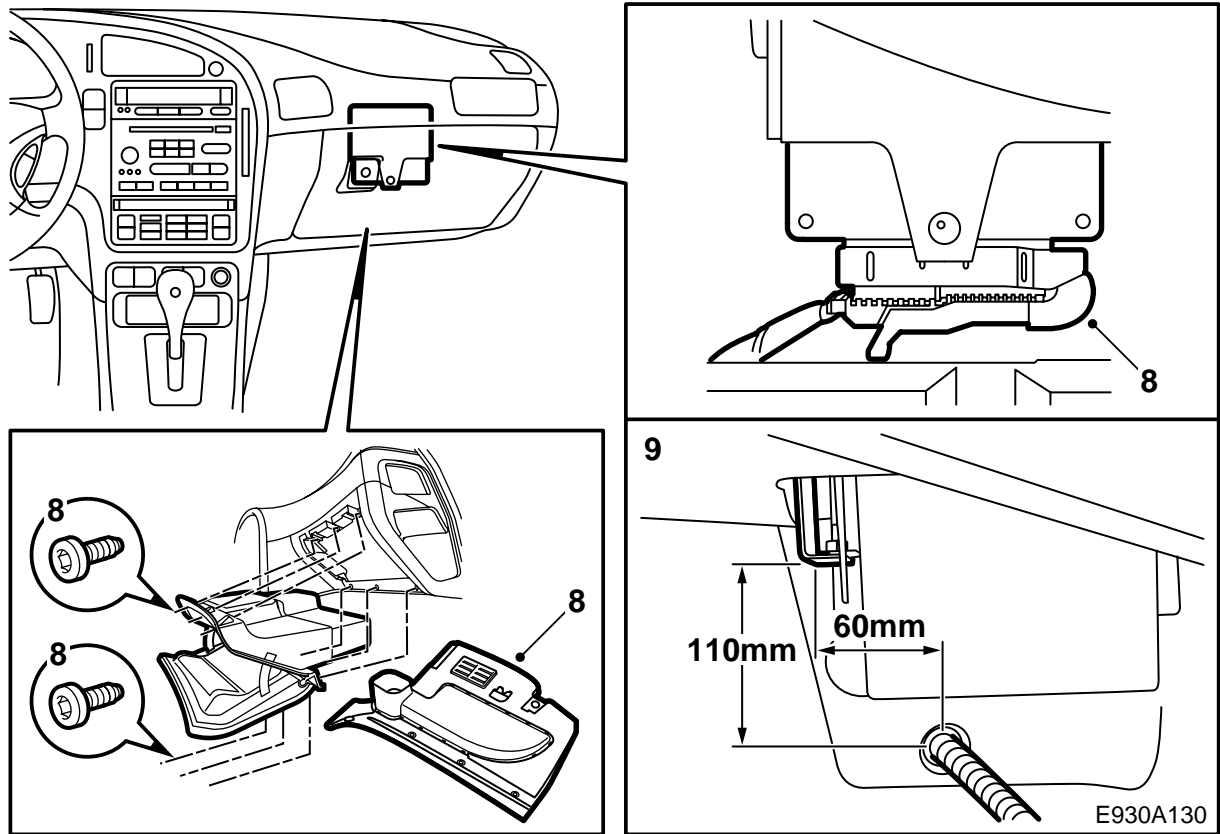

8 拆卸手套箱，折開地毯上緣。如果是具有冷藏功能的手套箱，拆卸冷卻軟管。

**自排變速箱汽車：**拆卸控制盒的導線接線極，折開導線。

9 如圖所示，測量並且用孔鋸鑽一個22毫米的孔。少量切割橫隔板壁外端的隔絕件。

10 打去孔內外的毛刺，清除銼屑和漆屑。用Teroson牌清潔劑凡來做清潔。塗抹Standox 1K F lprimer牌底漆。上面漆。在內表面使用Terotex HV400或Mecasol 1。

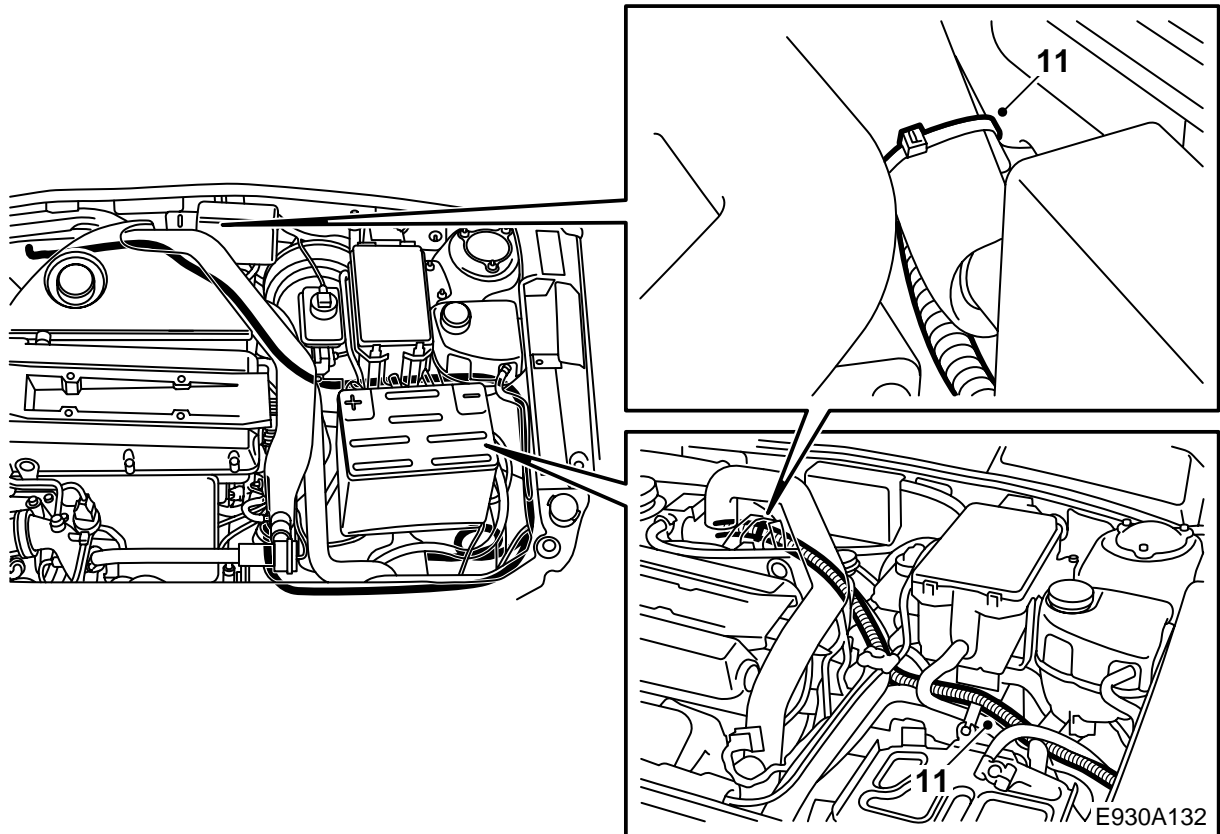

- 11 將2.0米長的連接導線沿加熱器軟管拉至橫隔板間壁。在橫隔板間壁處，連接導線應該隨線束轉向右邊。
- 12 將套件中護孔圈套上連接導線。

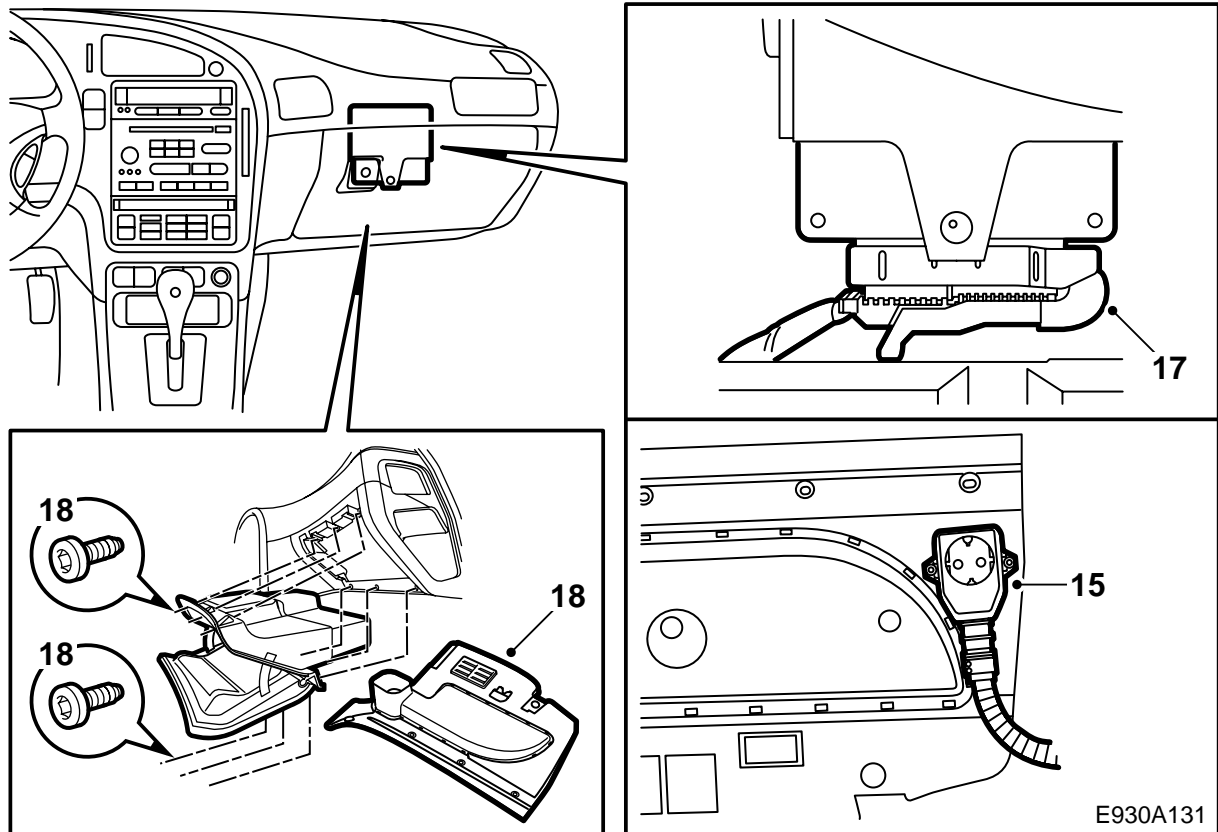

- 13 將 2.0 米長的連接導線穿過橫隔板護孔圈至車廂插座應該安裝的地方。使用束箍固定導線。  
可能裝有的計時器導線也應該同時穿過。
- 14 安裝套件的過線套在橫隔板外側，使用 Terosor T242 (零件號 30 15 781) 或類似密封劑密封過線套。
- 15 參見圖示，安放 220 伏插座在 A 立柱旁邊的護膝板上。使用鑽頭做上孔位標記。
- 16 連接 2.0 米長的接線至 220 伏插座，擰緊固定插座。
- 17 **自排變速箱汽車：**重新裝回控制盒的導線接線極。
- 18 如系具有冷藏功能的手套箱，重新裝回冷卻軟管。重新裝回手套箱。
- 19 重新裝回左轉向閃光燈。
- 20 檢查引擎艙內的導線沒有碰到熱的或鋒利的東西。用束箍將導線固定在不活動的零件上。
- 21 使設備接通 220 伏電，用一個電壓表檢查 220 伏插座。
- 22 重新裝回電瓶並且連接正負級。校準汽車的時鐘和日期，如果安裝的不是 Saab 原裝收音機，需要輸入設定收音機密碼。

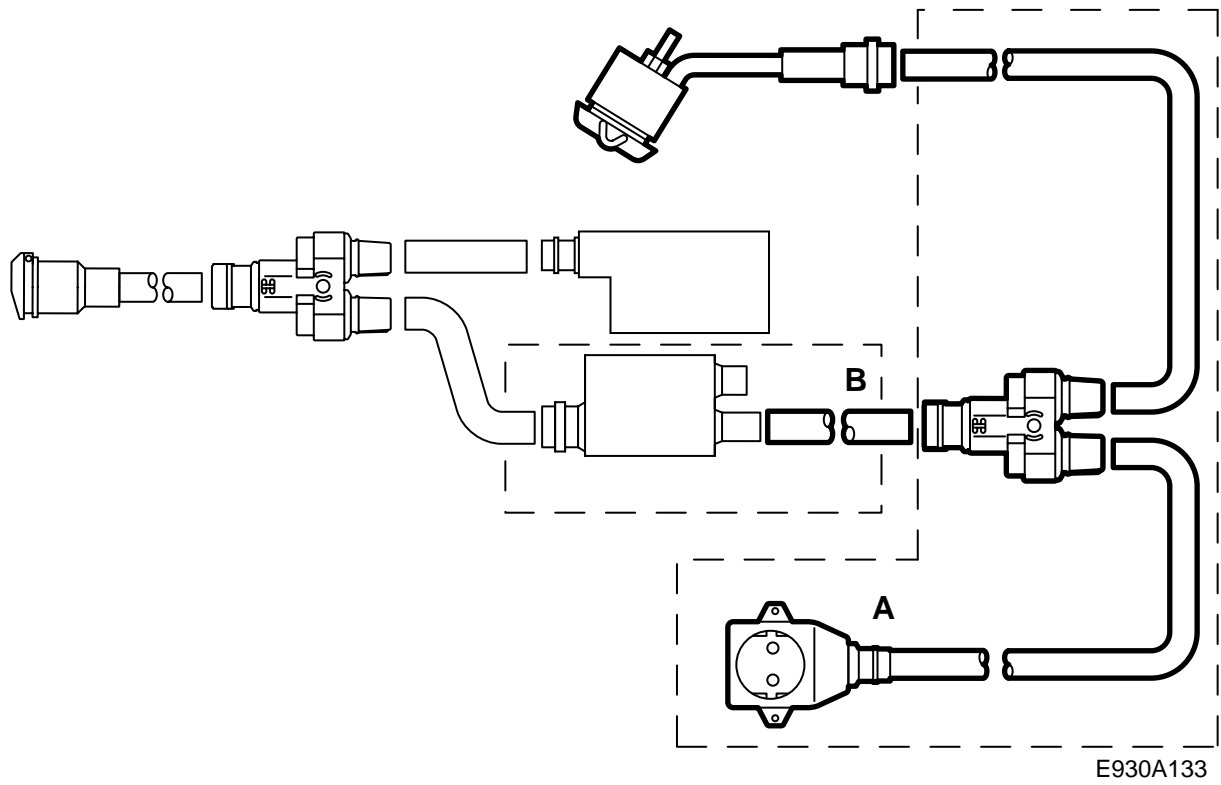

A 支線套件

B 定時器套件