

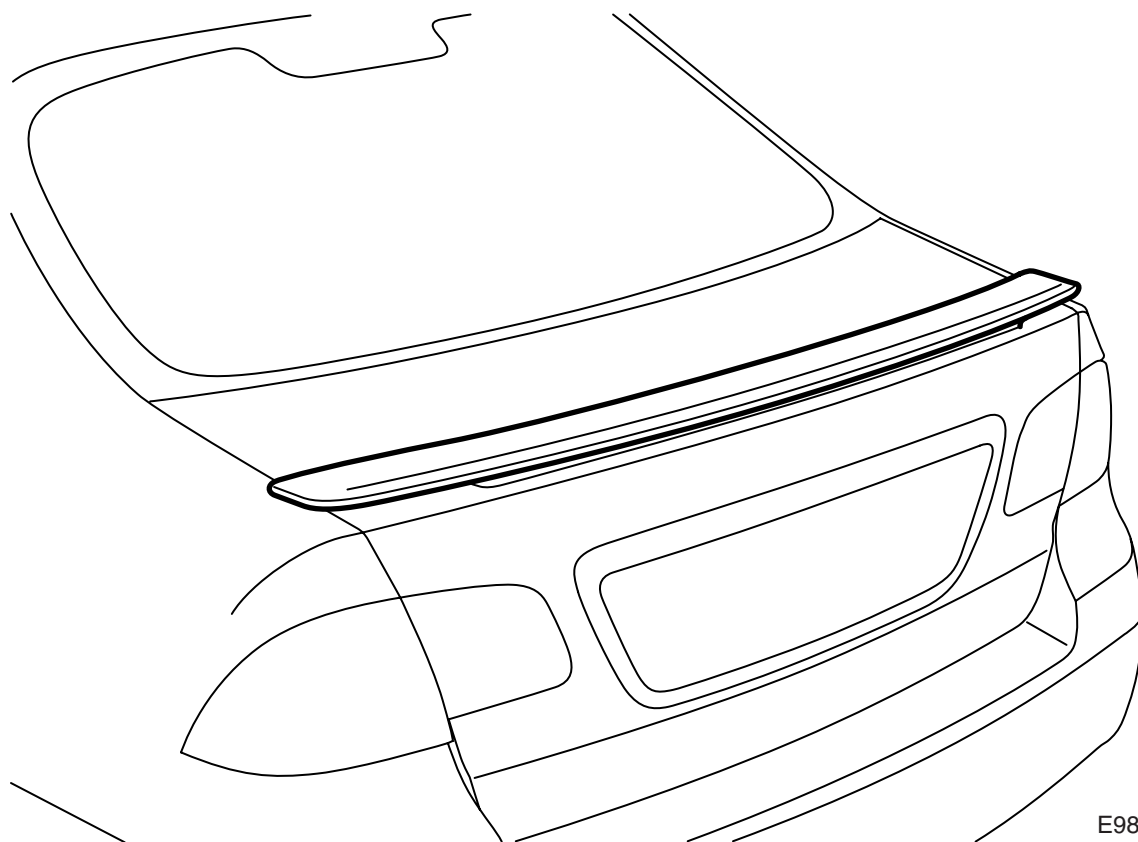

**MONTERINGSANVISNING · INSTALLATION INSTRUCTIONS  
MONTAGEANLEITUNG · INSTRUCTIONS DE MONTAGE**

**Saab 9-5 4 門車型 M06-**  
後擾流板

| Accessories Part No. | Group          | Date          | Instruction Part No. | Replaces |
|----------------------|----------------|---------------|----------------------|----------|
| <b>93 185 386</b>    | <b>9:84-35</b> | <b>Sep 05</b> | <b>32 025 689</b>    |          |



E980A517

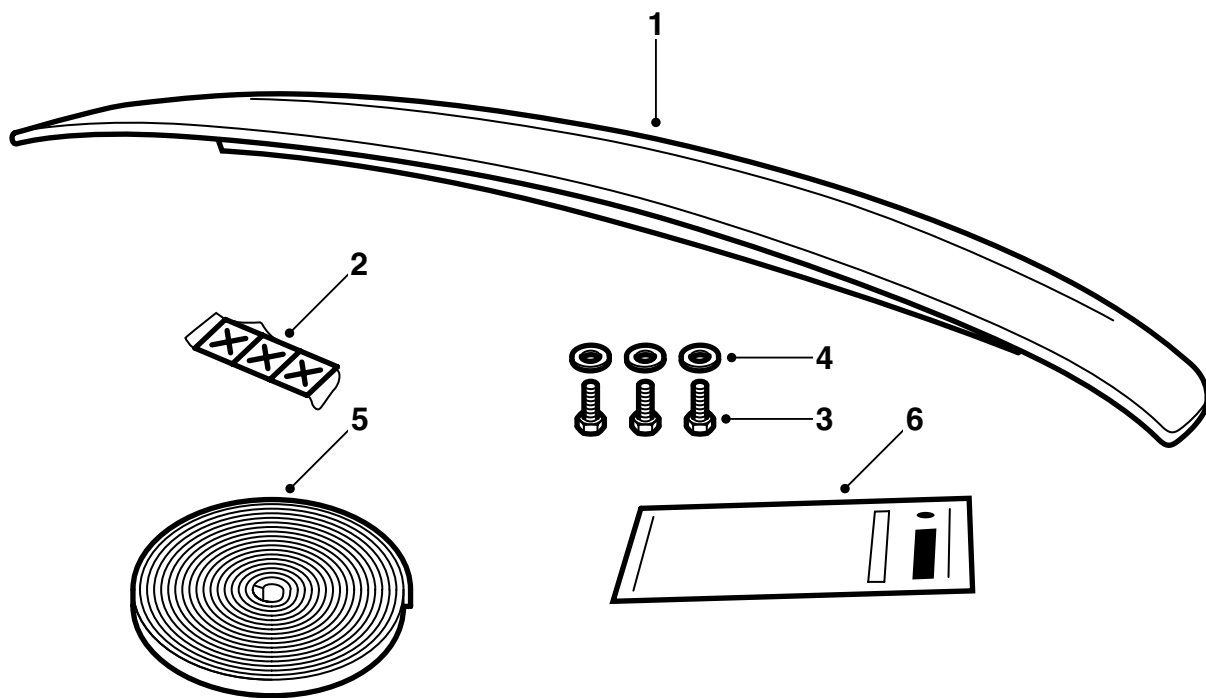

E980A518

- 1 擾流板
- 2 鍍鋅墊片 (x3)
- 3 螺絲 (x3)
- 4 墊片 (x3)
- 5 密封條
- 6 模具

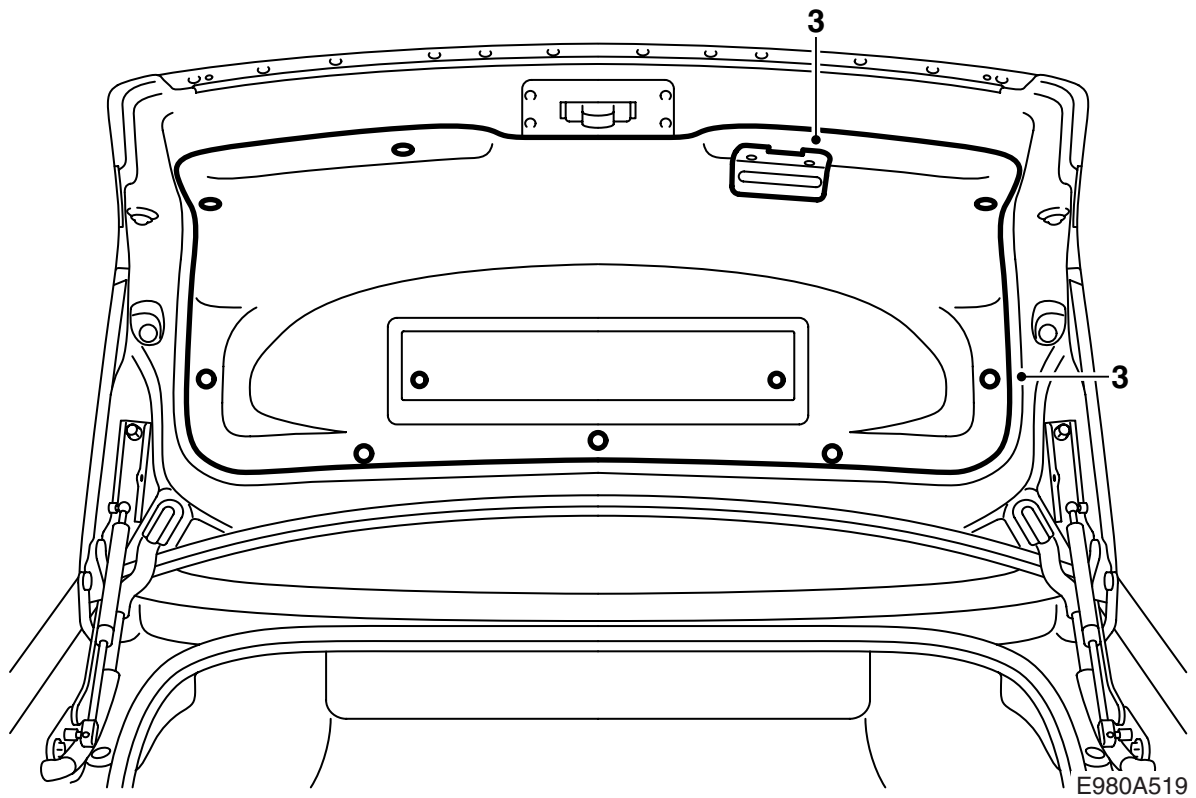

擾流板表面塗有底漆，因此已經為上車漆準備就緒。

- 1 有關採用車身色彩塗裝擾流板，參見本安裝說明書中“塗裝預塗底漆 PUR 塑膠零件的操作須知”。
- 2 打開行李廂蓋。  
**美國 / 加拿大：**鬆開飾板上的應急開啓手柄。
- 3 拆卸行李廂內的關門手柄，拆卸兩步式鉚釘，並且拆卸行李廂的飾板。
- 4 **美國 / 加拿大：**將應急開啓手柄穿過飾板的開口。
- 5 關閉行李廂蓋。

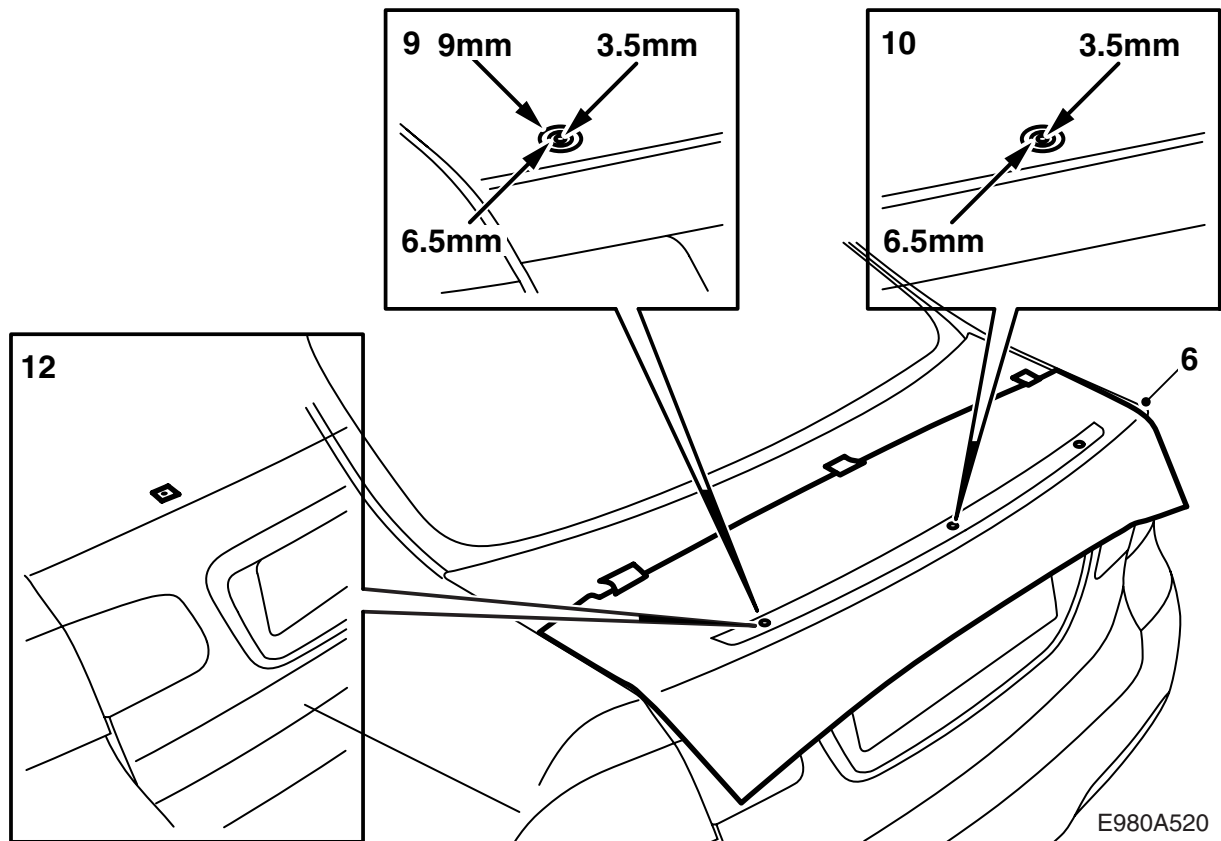

- 6 按照標記剪出模具。在行李廂蓋上量好模具，用幾塊膠布固定模具。

### 重要事項

檢查模具的位置，視需要調節。至行李廂蓋前緣的尺寸，應該左右兩側都一樣。

- 7 用一個鉸子，做上孔眼記號。
- 8 拆卸模具和膠布條。
- 9 分 3 步鑽外孔。如下所述鑽孔：
  - 第 1 步： 3.5 mm 鑽頭
  - 第 2 步： 6.5 mm 鑽頭
  - 第 3 步： 9 mm 鑽頭
- 10 分 2 步鑽中間孔。如下所述鑽孔：
  - 第 1 步： 3.5 mm 鑽頭
  - 第 2 步： 6.5 mm 鑽頭
- 11 磨光鑽孔，去掉金屬屑和漆塊。使用 Teroson 的清潔劑 FL 清潔接合表面。請使用 Standox 1K Fullprimer。上面漆。在內表面使用孔洞密封劑 Terotex HV 400 或 Mercasol 1。
- 12 在新鑽的孔上，安裝鍍鋅墊片。鍍鋅墊片應該安裝在行李廂蓋的外側。

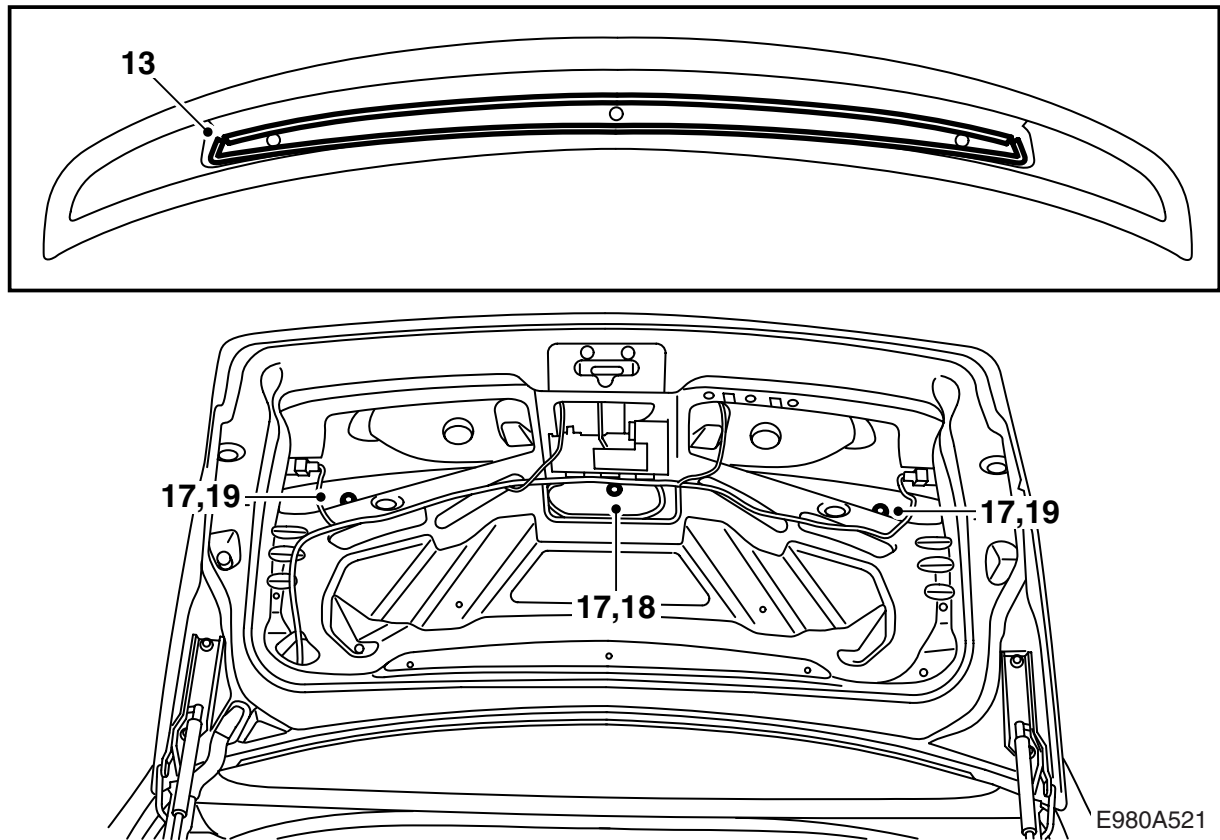

- 13 在擾流板的外側，安裝密封條。
- 14 打開行李廂蓋。
- 15 在螺絲上塗抹螺紋膠 Loctite 242。
- 16 將擾流板放置在行李廂蓋上。
- 17 穿入螺絲和墊片。檢查擾流板的吻合情況。
- 18 擰緊中央螺絲。  
**中央螺絲擰緊扭力 7 牛頓米 (5 磅力英尺)**
- 19 擰緊外螺絲。  
**外螺絲擰緊扭力 2 牛頓米 (1.5 磅力英尺)**  
檢查擾流板的吻合情況。
- 20 清潔並且吸乾淨所有的殘屑。

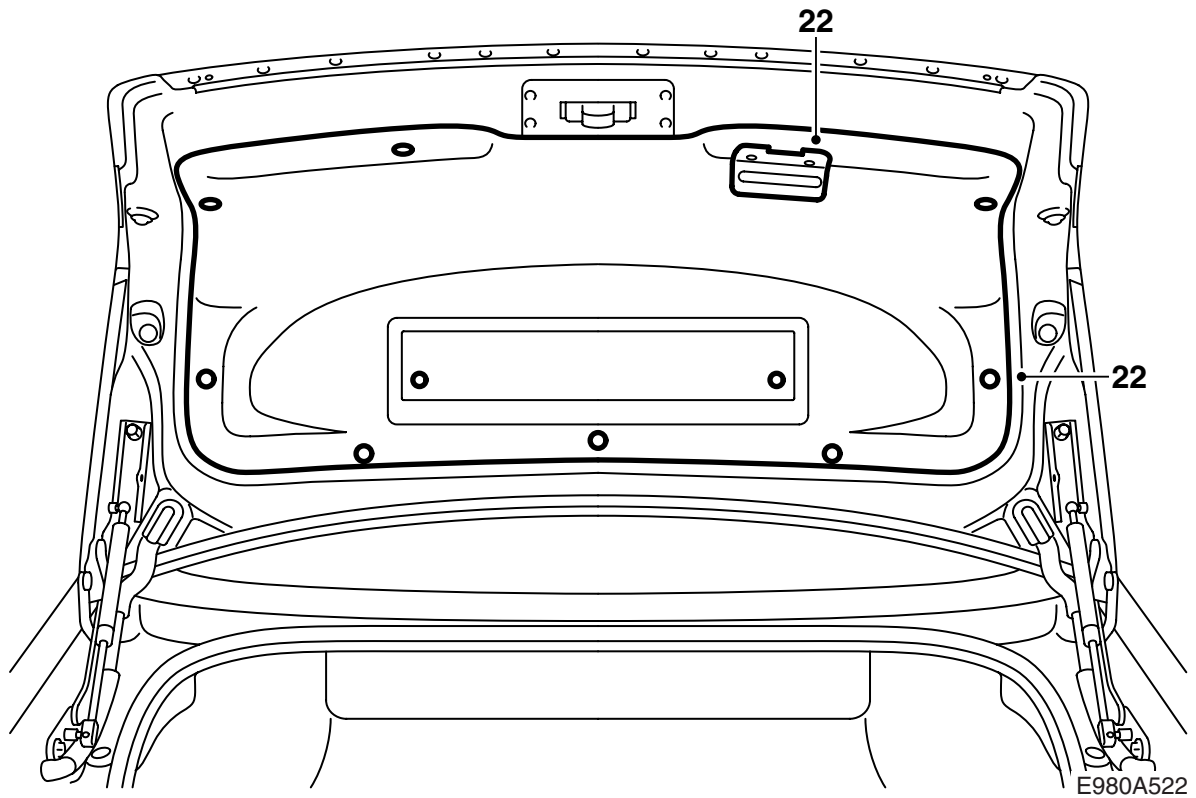

- 21 **美國 / 加拿大:** 安裝應急開啓裝置。
- 22 安裝行李廂蓋內側的飾板，安裝兩步式鉚釘，安裝關閉手柄。
- 23 **美國 / 加拿大:** 安裝應急開啓手柄。
- 24 關閉行李廂蓋。

**⚠ 警告**

因為擾流板從行李廂蓋邊上伸出，因此在擾流板和汽車的後葉子板之間有被夾傷的危險。

要提醒顧客，避免被夾傷。

**PUR-RIM 塑膠底漆上漆注意事項**

- 仔細清潔表面。
- 擾流板在上漆工藝中，應該注意位置，使其不會變形。
- 溫度不能超過 +40° C (104° F)。
- 擾流板在供貨商那里已經上過底漆。
- 在經手處理擾流板時應該使用乾淨的手套。

**乾燥時間**

在 +40° C (104° F) 溫度下，70 分鐘。

**準備工作**

- 爲了達到最佳效果，應該使用填孔底漆。
- 對塗裝底漆的表面做基本打磨。請使用砂紙 3M 1200 或 800 號。