



**MONTERINGSANVISNING · INSTALLATION INSTRUCTIONS  
MONTAGEANLEITUNG · INSTRUCTIONS DE MONTAGE**

**Saab 9-3 4D M03-**

**Bedrading, verstralers**

Accessories Part No.	Group	Date	Instruction Part No.	Replaces
12 787 159	9:37-04	Apr 04	12 788 440	12 788 440 Feb 03

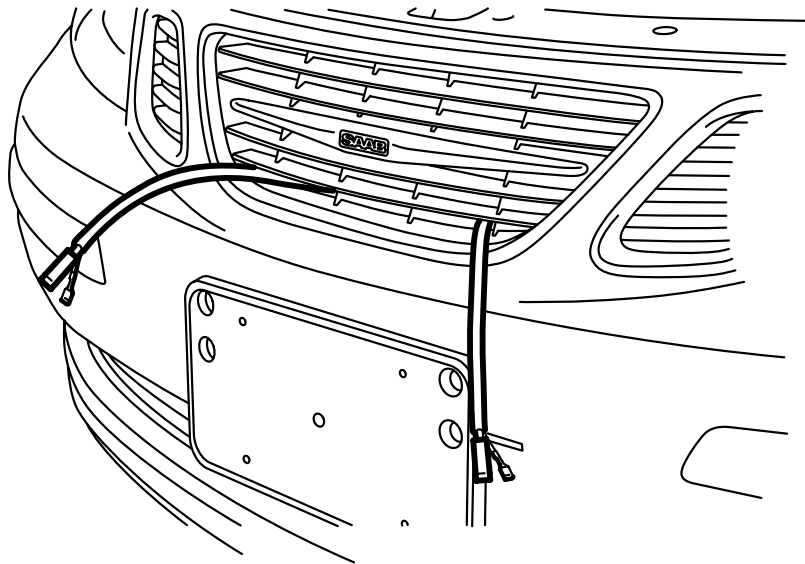

F930A041

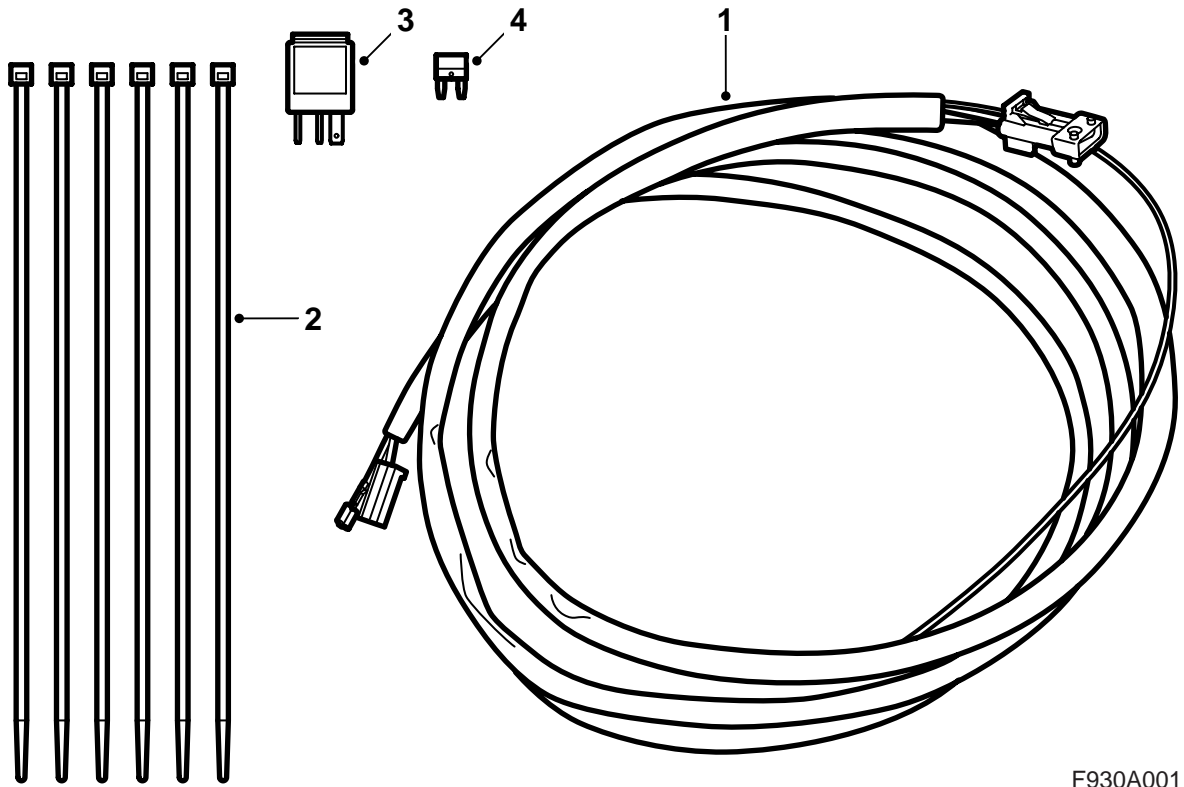

F930A001

- 1 Bedrading
- 2 Kabelbinder (6 st.)
- 3 Relais
- 4 Zekering 15A

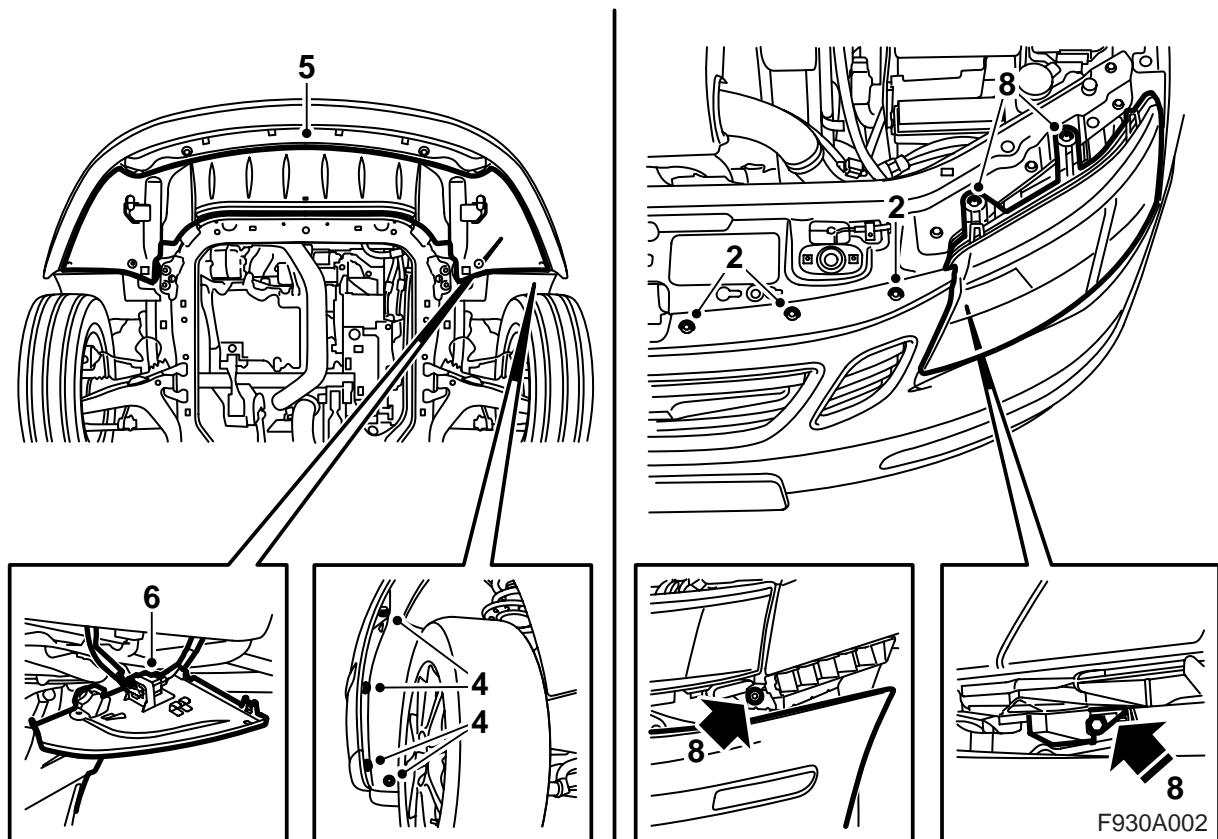

- 1 Koppel de minkabel van de accu los.
- 2 Haal de clips van de bumpermantel van de bovenste radiateurdwarsbalk af.
- 3 Breng de auto omhoog.
- 4 Draai de bouten van de bumper uit de wielkuip.
- 5 Demonteer de luchtafbuigplaat.
- 6 Koppel de verbinder van de bumper los en haal de verbinder uit de houder op de luchtafbuigplaat.

**Modellen met koplampsproeiers:** Haak de slang van de luchtafbuigplaat af.

- 7 Haal de zijstukken van de bumpermantel naar buiten toe opzij en demonteer de bumper.

**Modellen met koplampsproeiers:** Demonteer de slang van het T-stuk en dek de slang af met een 8,5 mm boor.

- 8 Demonteer het linker koplamphuis.

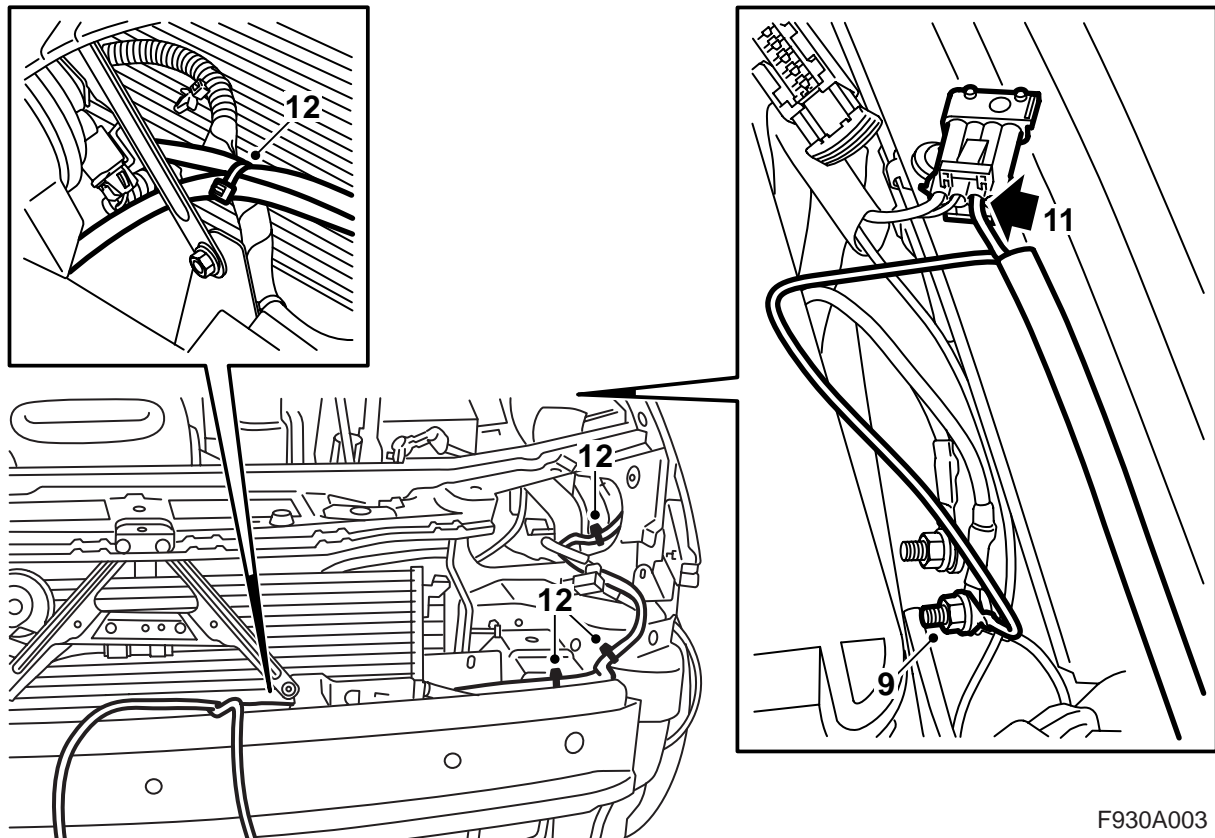

F930A003

- 9 Sluit de massakabel aan op het voorste massapunt (G30A) bij de relais- en zekeringhouder van de motorruimte.
- 10 Zoek de "Pre-Acc"-aansluiting op tussen de relais- en zekeringhouder van de motorruimte en het voorspatbord op en verwijder eventuele tape en eventuele blindklinknagels.
- 11 Sluit de bedrading aan op de vierpolige "Pre-Acc"-aansluiting.

### Opmerking

Als de vierpolige "Pre-Acc"-aansluiting al in gebruik is, moet u de bedrading op de aanwezige connector aansluiten door:

- "Pre-Acc" los te koppelen;
- de afdichting uit de connector voor de bedrading van de verstralers te verwijderen en de kabel uit de connector los te halen;
- de kabel aan te sluiten op de connector die in verbinding stond met "Pre-Acc", positie 3;
- de connector op "Pre-Acc" aan te sluiten.

- 12 Haal de bedrading door de opening voor de koplamp naar buiten toe en laat de bedrading die van de claxon volgen. Zet de bedrading voor de verstralers op dezelfde bevestigingspunten (5 stuks) als die van de bedrading voor de claxon vast.

### N.B.

U moet de bedrading voor de verstralers dusdanig aanbrengen dat deze naast de bedrading voor de claxon in de opening van de bumper terecht komt.

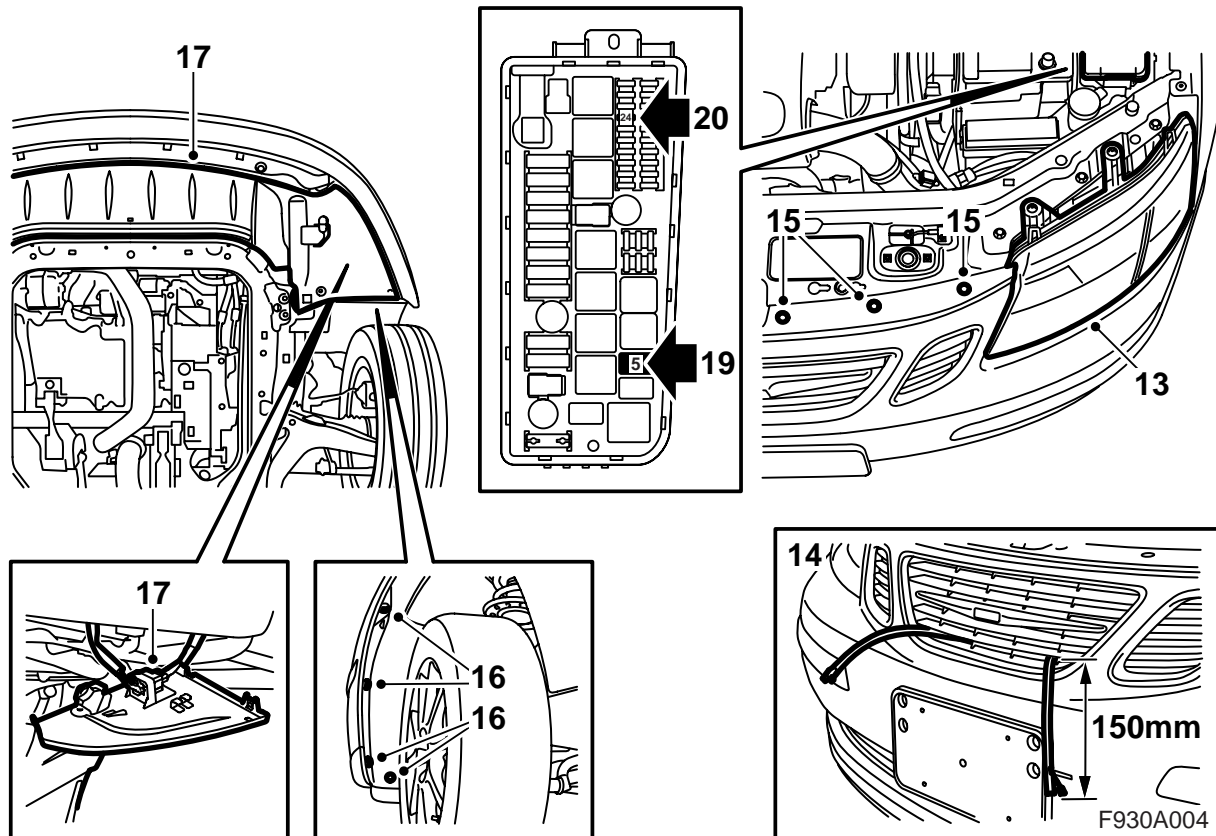

13 Sluit de koplamp aan en monteer deze.

14 Til de bumper omhoog.

**Modellen met koplampsproeiers:** Sluit de koplampsproeierslang op het T-stuk aan.

**Alle modellen:** Pas de bumper in en haal tegelijkertijd de bedrading voor de verstralers door het middelste grillesegment heen naar buiten. De bedrading moet 150 mm uit de grille steken. Duw de ommanteling terug zodat deze in de steun van de houder vastgrijpt.

### WAARSCHUWING

Controleer of de bedrading nergens klemzit. Een verkeerde manier van monteren kan schade aan de bedrading en kortsluiting/brand veroorzaken.

15 Monteer de clips op de bovenste radiatorwarsbalk.

16 Breng de auto omhoog en monteer de bouten van de bumper in de wielkuip.

17 Houd de luchtafbuigplaat omhoog, monteer de verbinder van de bumper op de houder en sluit de verbinder aan.

**Modellen met koplampsproeiers:** Haak de slang op de luchtafbuigplaat vast.

**Alle modellen:** Monteer de luchtafbuigplaat.

18 Breng de auto omlaag en controleer de pasvorm van de bumper.

19 Monteer het relais op positie R5 in de relais- en zekeringhouder van de motorruimte.

20 Monteer de zekering op positie F24 in de relais- en zekeringhouder van de motorruimte.

21 Sluit de minkabel op de accu aan.

22 Stel de tijd en datum in.

23 Synchroniseer de code van de afstandsbediening door de sleutel in het contactslot te steken.

### N.B.

U moet alle sleutels tegelijk synchroniseren om van de afstandsbedieningen gebruik te kunnen maken.

24 Activeer de klembeveiliging van de elektrisch bediende zijruiten door de zijruiten tweemaal te openen en te sluiten. Een geluidssignaal geeft aan dat activering heeft plaatsgevonden.

25 Controleer of er spanning staat op de bedrading tot aan de aansluitingen voor de verstralers. Om de verstralers in te schakelen moet u op de dashboardknop met het opschrift “-” drukken.

26 **Modellen met koplampsproeiers:** Controleer de werking van de koplampsproeiers.

27 Sluit het diagnose-instrument aan. Geef het model en het modeljaar aan, selecteer “Alles”, selecteer “Toevoegen/Verwijderen”, geef het accessoire aan en selecteer “Toevoegen”.

### Opmerking

Soms moet het diagnose-instrument een beveiligingscode uit TIS downloaden. Op het scherm van het diagnose-instrument staat dan aangegeven wat u moet doen.

Bedradingschema

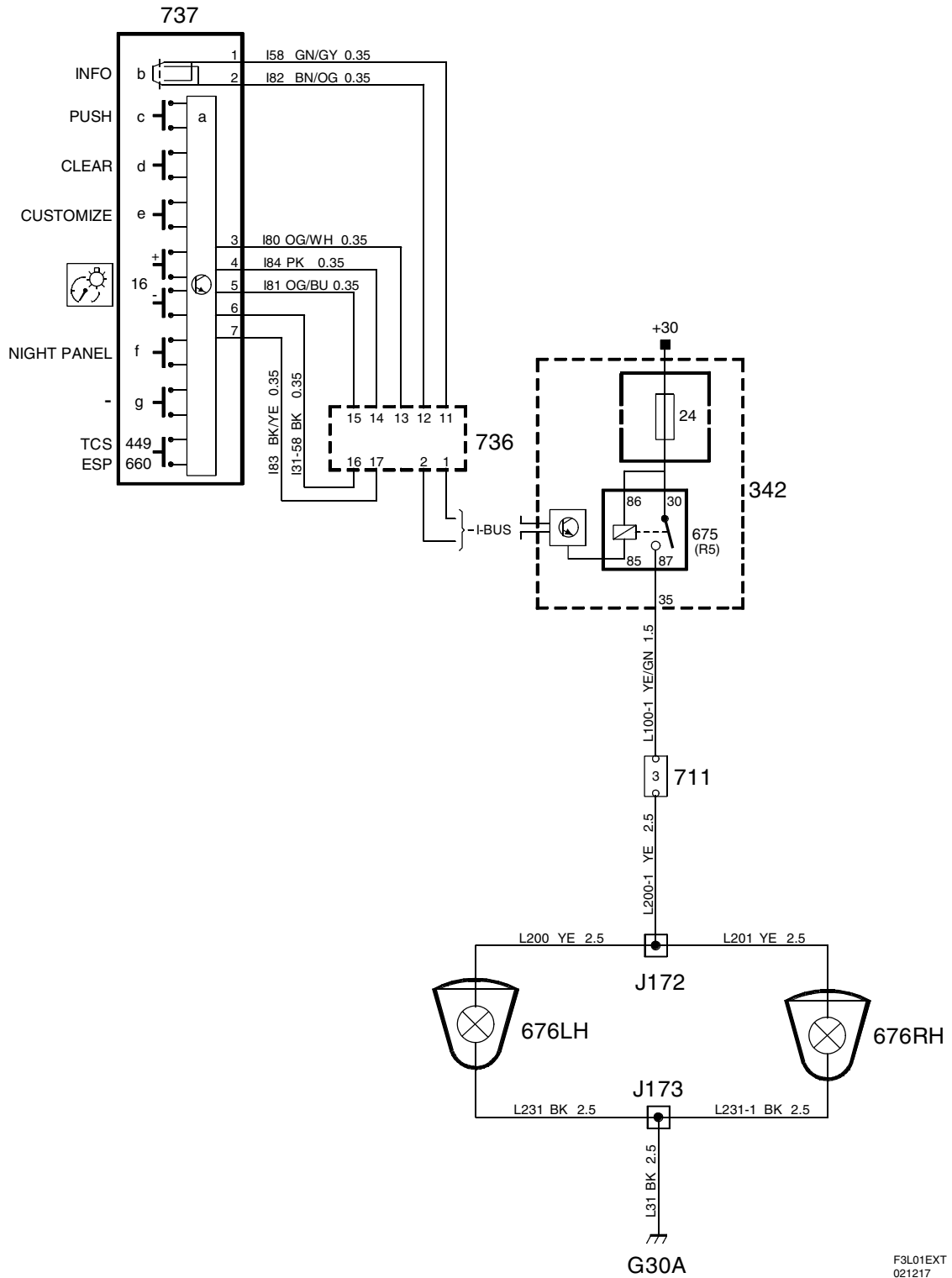

F3L01EXT  
021217

## Componentenlijst

Nr.	Aanduiding positie
<b>Componenten</b>	
342	Relais- en zekeringhouder, motorruimte; naast de accu
675	Relais, verstralers; in de relais- en zekeringhouder van de motorruimte
676LH	Lamp, verstraler, links; voor de grille
676RH	Lamp, verstraler, rechts; voor de grille
711	Aansluiting, accessoire; in de motorruimte bij de linker schokdemperbevestiging
736	Bedieningspaneel, Infotainment; onder het SID
737	Bedieningspaneel, SID; naast het hoofdinstrument op het dashboard
<b>Krimpverbindingen</b>	
J172	Ca. 400 mm vanaf de aftakking voor het massapunt G30A in de richting van de verstralers
J173	Ca. 350 mm vanaf de aftakking voor het massapunt G30A in de richting van de verstralers
<b>Massapunten</b>	
G30A	Voorste massapunt op het zijplaatwerk boven de wielkuip linksvoor