

**SAAB****MONTERINGSANVISNING · INSTALLATION INSTRUCTIONS
MONTAGEANLEITUNG · INSTALLATIONS DE MONTAGE**

Saab 9-5

Houten/leren versnellingspookknop en leren pookhoes

Accessories Part No.	Group	Date	Instruction Part No.	Replaces
400 107 108 400 107 124	9:43-1	July 96	47 77 041	

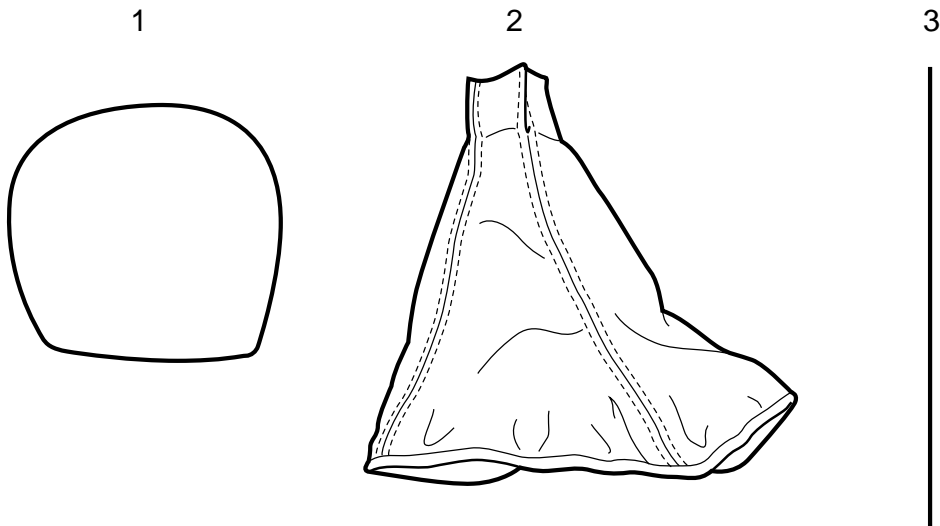

- 1 Versnellingspookknop
- 2 Pookhoes
- 3 Spandraad (metaal)

E471A001

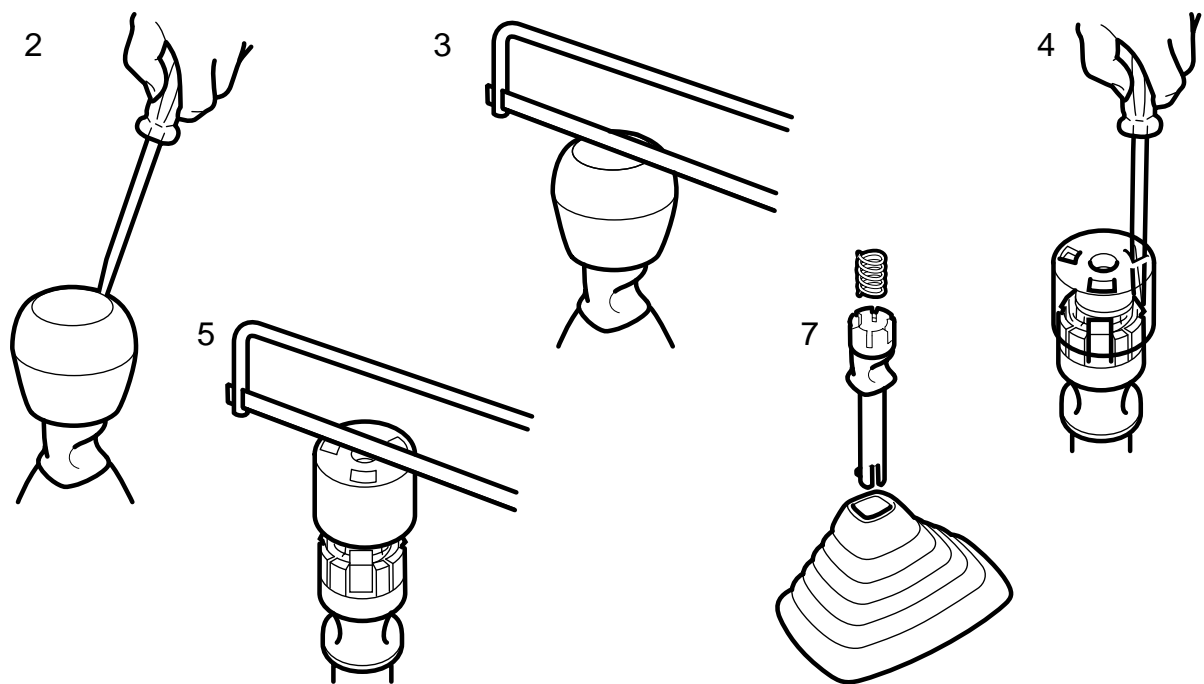

E471A002

Demonteren

- 1 Zet de versnellingspook in de neutrale stand.
- 2 Demonteer het embleem.
- 3 Zaag een snee in de originele pookknop en verwijder de zwarte kunststof ommanteling.
- 4 Verwijder de tape om de drie kliksluitingen te openen die op de meenemer voor de achteruitblokkering zitten.
- 5 Zaag de witte kunststof kern met een lintzaag in tweeën.

N.B.

Zaag alleen **tot op** de metalen buis.

- 6 Draai de kunststof kern met een waterpomptang of iets dergelijks los.
- 7 Neem de pookhoes aan de onderkant los.
- 8 Neem de pookhoes los van de meenemer voor de achteruitblokkering.

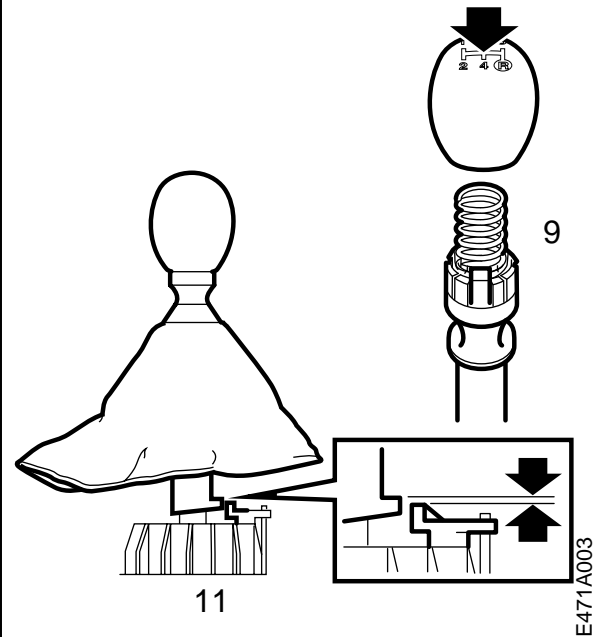
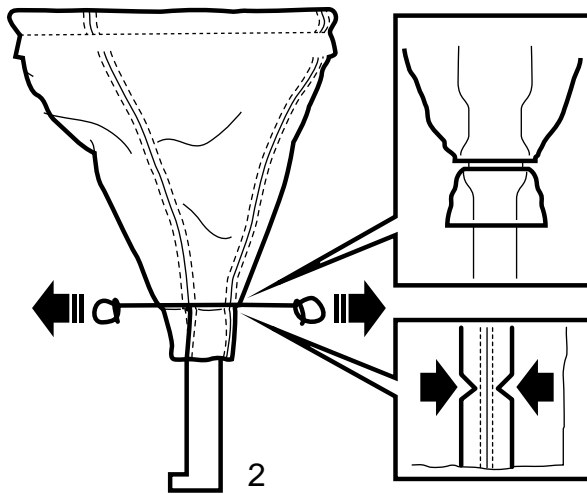

Monteren

- 1 Keer de pookhoe binnenste buiten en haal deze over de versnellingspook heen.
- 2 Bevestig de pookhoe aan de meenemer van de achteruitblokkering door de metaaldraad om de pookhoe in de groef van de meenemer strak te trekken.
- 3 Trek de metaaldraad strak en draai de uiteinden van de draad met een tang enkele slagen rond. Knip de draden op ca. 5 mm van de hoes af en buig ze omlaag, zodat ze de hoes niet kunnen beschadigen.
- 4 Haal de hoes omlaag.
- 5 Reinig de spievertanding op de metalen buis met wasbenzine of iets dergelijks.
- 6 Controleer of de veer gemonteerd is.
- 7 Breng tweecomponentenlijm op epoxybasis aan in de versnellingspookknop. N.B. Zorg dat de lijm goed zich goed over de binnenkant van de knop verspreid!
- 8 Druk de knop de spievertanding en draai de knop rond om de lijm gelijkmatig te verdelen.
- 9 Controleer of het cijfer "4" op de knop op één lijn ligt met de letter "R" op de meenemer van de achteruitblokkering, zie figuur.
- 10 Duw de meenemer van de achteruitblokkering zo ver omhoog dat de drie borghaken in de knop vastgrijpen.
- 11 Til de pookhoe iets op en duw de knop zo ver over de spievertanding omlaag dat de stopnok van de meenemer max. 0-0,5 mm boven de aanslag van de achteruitblokkering komt te zitten.
- 12 Bevestig de pookhoe aan het frame op de middenconsole.
- 13 Laat de lijm uitharden.
- 14 Leg deze montagerichtlijn in de auto.