



MONTERINGSANVISNING · INSTALLATION INSTRUCTIONS
MONTAGEANLEITUNG · INSTRUCTIONS DE MONTAGE

Saab 9-5 5D

Laadvloer, uitschuifbaar

Accessories Part No.	Group	Date	Instruction Part No.	Replaces
400 131 058 400 131 066	9:89-01	Mar 01	51 31 271	51 31 271 Oct 99

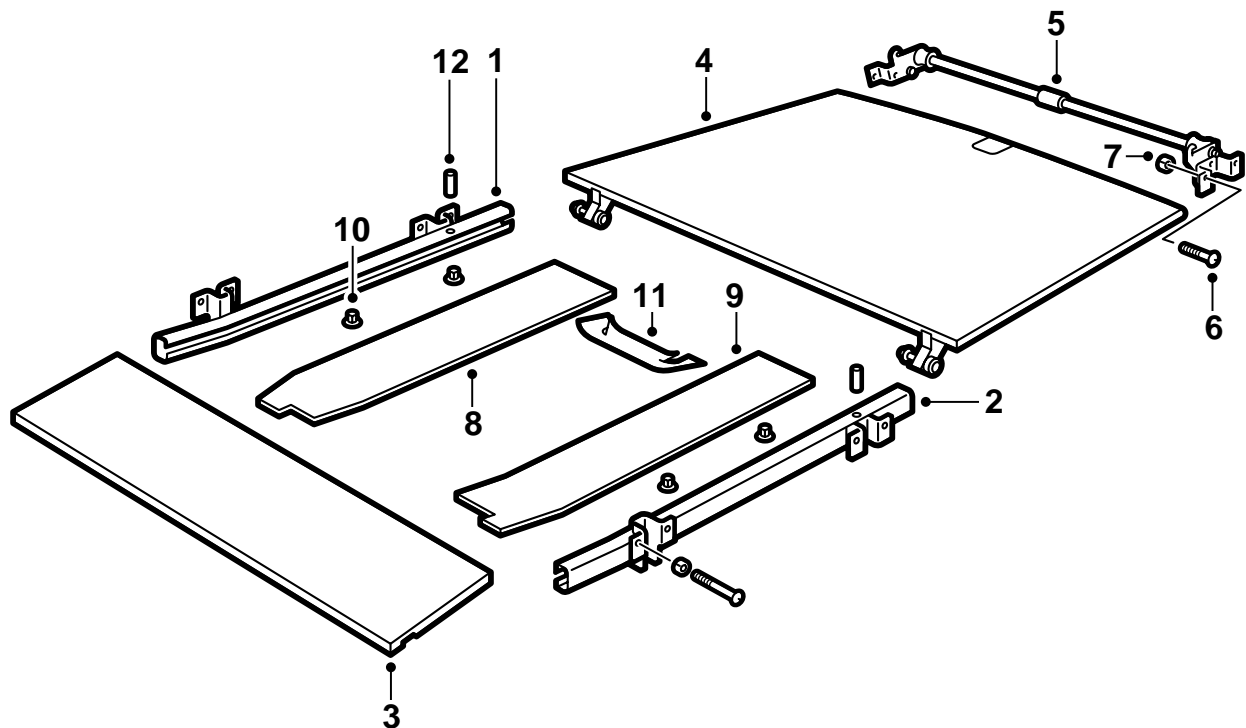

E980A121

- 1 Rail, rechts
- 2 Rails, links
- 3 Voorste vloersegment
- 4 Achterste vloersegment
- 5 Vergrendelings- en rolmechanisme
- 6 Schroef (12 st.)
- 7 Moer (12 st.)
- 8 Vloermat, rechts
- 9 Vloermat, links
- 10 Moer, kunststof (4 st.)
- 11 Beschermende tape
- 12 Spanstift

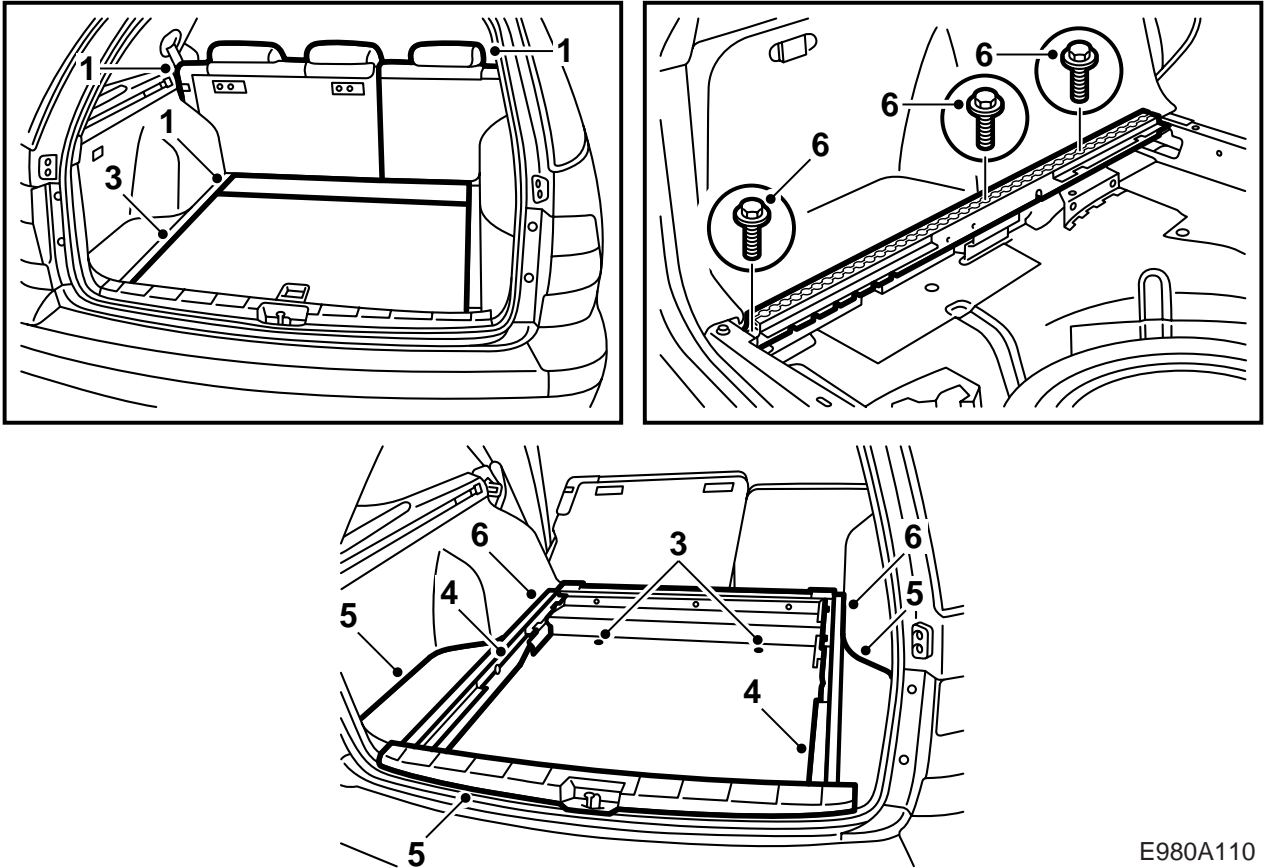

- 1 Klapt de beide ruggedeelten van de achterbank voorover en licht het voorste vloersegment van de bagageruimte op.
- 2 Til de bagagerolhoes uit de auto.
- 3 Haal het resterende vloersegment uit de bagageruimte evenals de mat die over het reserve wiel heen zit.
- 4 Demonteer de matten die onder de verankeringsrails liggen.
- 5 Verwijder dorpellijst uit de bagageruimte en de opbergvakken in de vloer.
- 6 Verwijder de dekstrips die over de verankeringsrails heen zitten en demonteer de rails.

E980A110

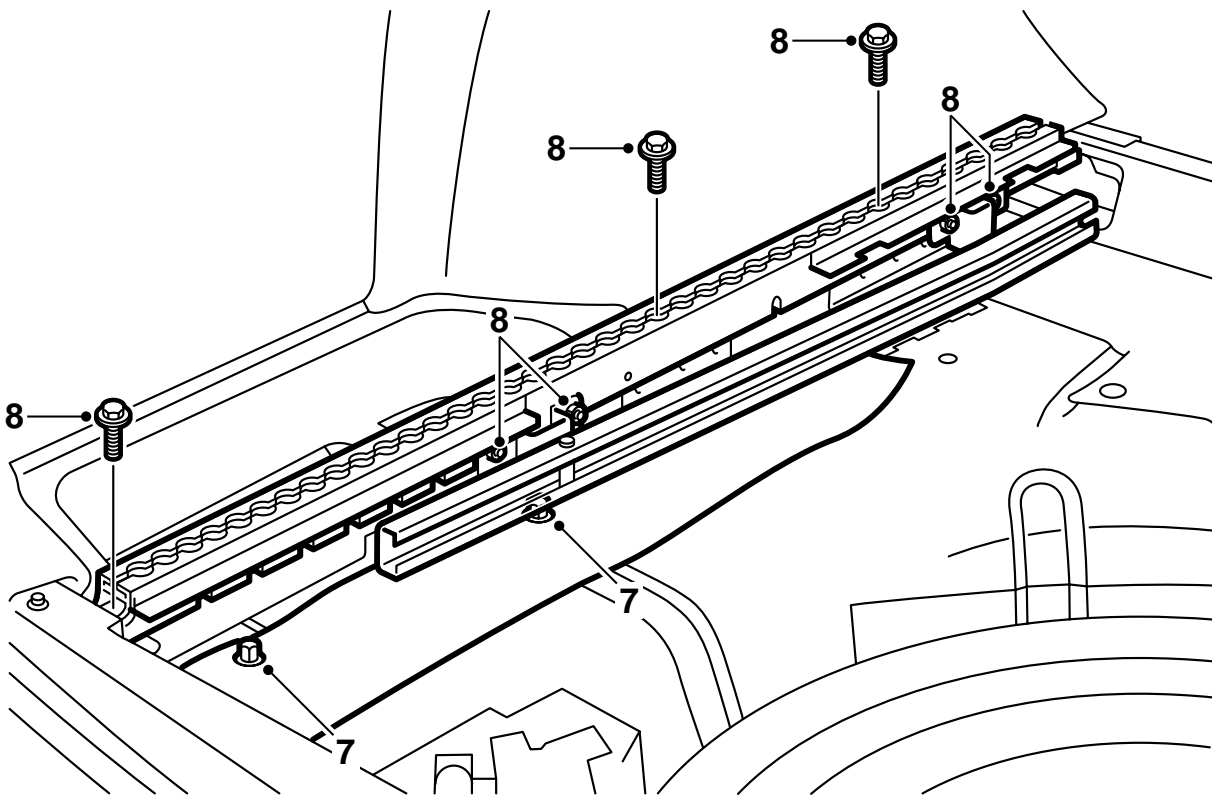

E980A111

- 7 Zet de vloermatten uit de kit aan weerszijden van de bagageruimte vast door de kunststof moeren over de bestaande schroeven te draaien.
- 8 Monteer de rails uit de kit met schroeven en moeren op de verankeringsrails (de moeren moeten naar de rails uit de kit toe wijzen) en plaats de verankeringsrails in de bagageruimte terug.

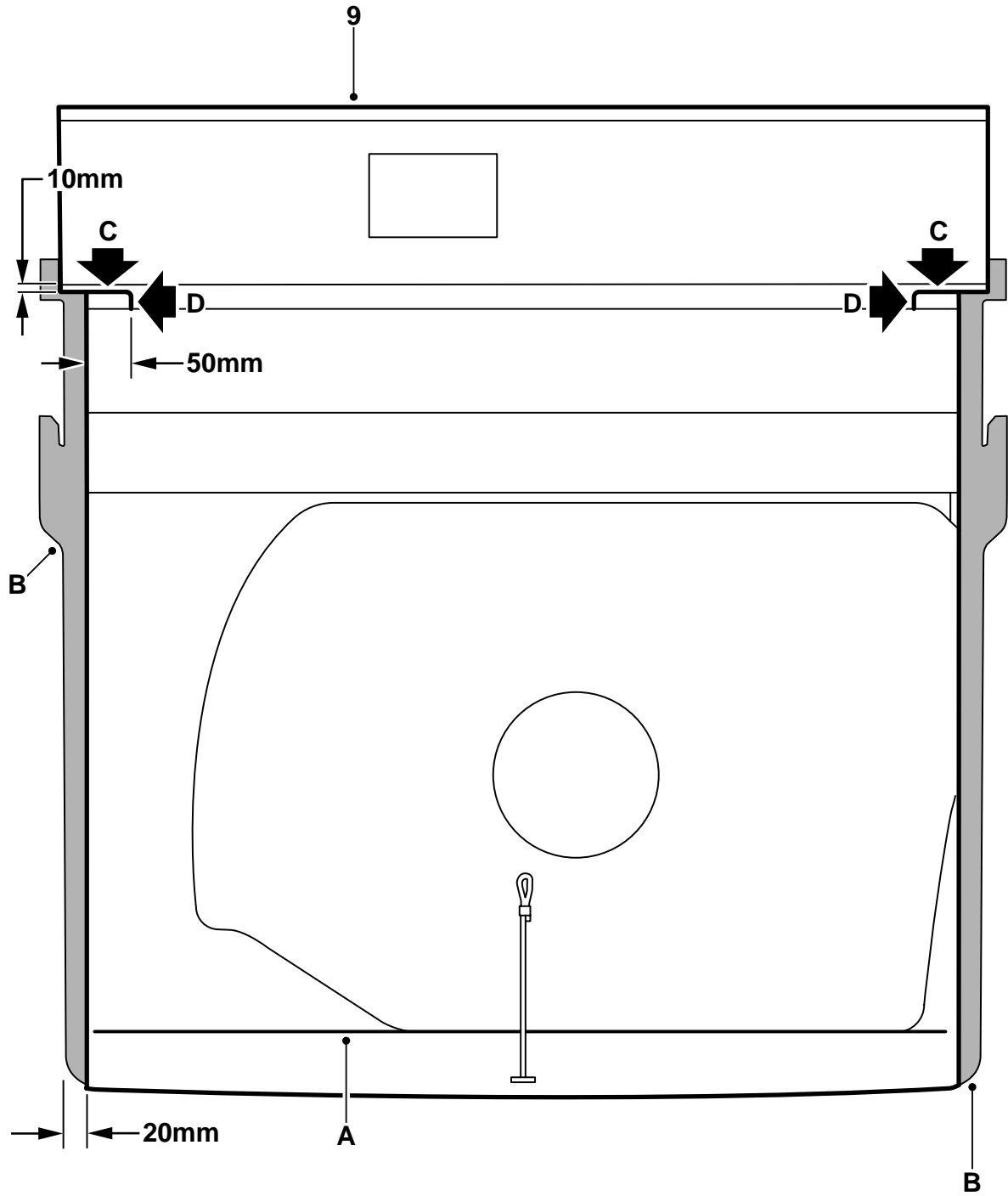

E980A112

9 Snijd de mat die over het reservewiel ligt bij zoals aangegeven in de figuur.

A = Nieuwe vouwlijn, voorzichtig aan de onderzijde van de mat aanzetten met een kraspen.

B = Snijd de gearceerde gebieden weg.

Snijd de mat bij langs de lijnen C en D. De flap die na montage van de map uitsteekt, moet u zodanig bijvouwen dat deze onder de rail terecht komt.

Breng de mat vervolgens in de auto aan en monteer de drie clips en de twee moeren.

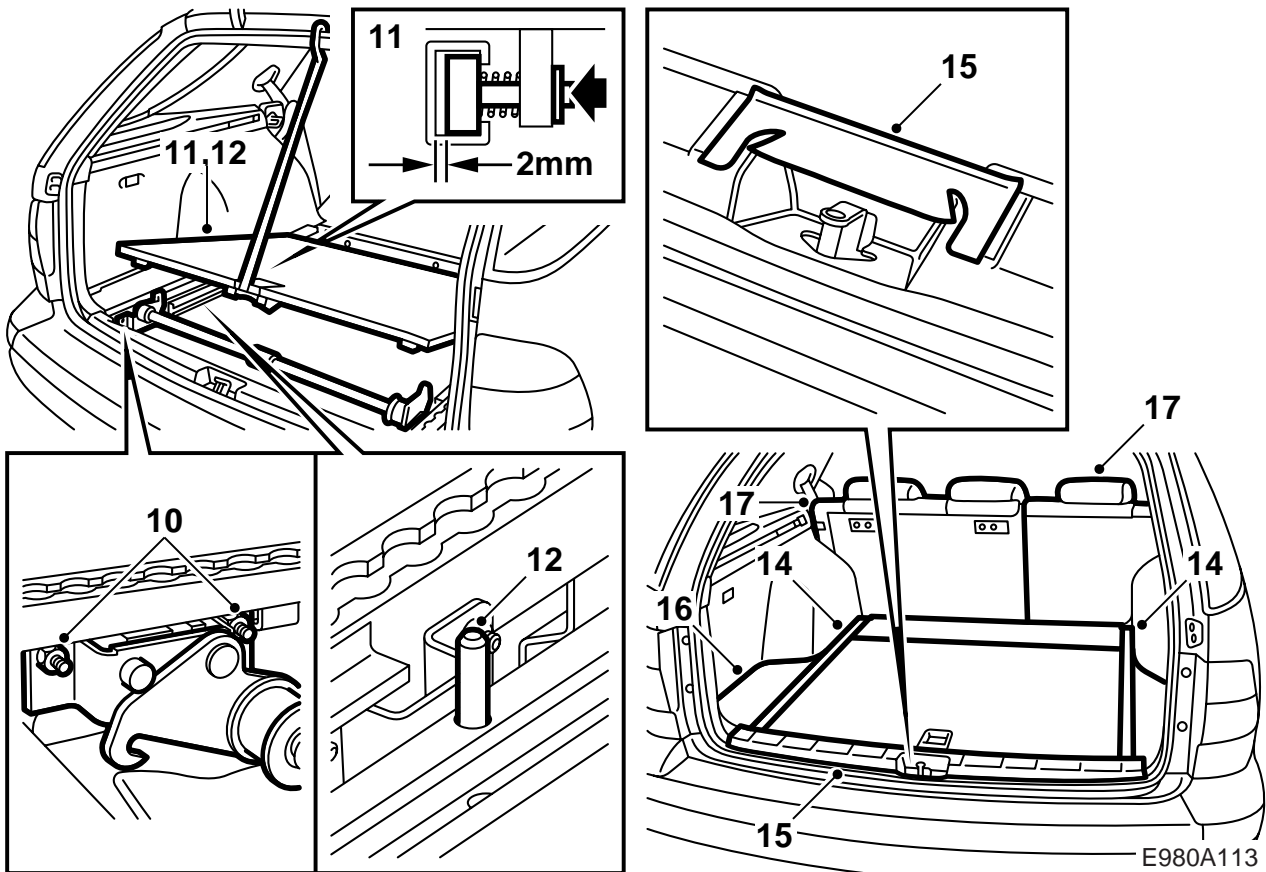

- 10 Monteer de borghaken en de rollen op de verankeringsrails zoals aangegeven in de figuur. Maak gebruik van twee schroeven en borgmoeren. Breng enkele druppels olie tussen de rollen en de haken aan en veeg het teveel aan olie weg.
- 11 Breng de voorste rollen van de nieuwe laadvloer in de rails aan en schuif de laadvloer naar binnen. Controleer de afstand tussen de rollen en de zijwand van de rail, wanneer de laadvloer helemaal ingeschoven is. De afstand moet overeenkomen met 1,5-2,0 mm. Stel de afstand zo nodig bij.
Controleer bovendien of de borghaken (10) goed om de borgpennen heen grijpen. Stel de borghaken zo nodig in de hoogte af.
- 12 Til het vloersegment aan de achterkant op en hang het op. Breng een tegenhouder onder de rail aan en tik de spanstift naar binnen om als aanslag bij het uittrekken van de vloer te dienen.
- 13 Zet de eventuele bedrading zodanig vast dat deze niet beschadigd wordt door de rollen van de laadvloer.
- 14 Breng het voorste segment van de laadvloer aan en duw de clips in de uitsparing van de rails vast.
- 15 Monteer de dorpellijst en breng een stuk beschermende tape aan zoals aangegeven in de figuur.
- 16 Monteer opbergvakken in de vloer en duw de dekplaten op de verankeringsrails vast.
- 17 Klap de beide ruggedeelten van de achterbank terug.
- 18 Controleer de werking van de laadvloer inclusief de blokkering, zie de veiligheidsvoorschriften en de gebruiksaanwijzing.

Veiligheidsvoorschriften



WAARSCHUWING

Om verwondingen te voorkomen geldt het volgende:

- Laat kinderen nooit alleen bij een uitgeschoven laadvloer achter.
- De laadvloer is niet bestemd voor het vervoer van personen.
- Wees voorzichtig bij het inschuiven en neerklappen van de laadvloer vanwege het gevaar voor beknelling.
- Het is niet toegestaan om met een uitgeschoven laadvloer te rijden.
- Bij het uittrekken van de laadvloer moet u deze altijd tot in de geblokkeerde stand uittrekken.
- U mag onder geen beding wijzigingen in de laadvloer aanbrengen.

De laadvloer kan in uitgetrokken stand een gewicht van maximaal 200 kg dragen.

Bij het vervoer van lading op de laadvloer moet u de lading aan de verankeringsogen op de vloer vastzetten. Verankeringsbanden zijn als accessoires verkrijgbaar.

Zorg dat de verankeringsbanden niet langs scherpe randen schuren.

Wanneer de laadvloer is ingeschoven en niet in gebruik is, moet u deze altijd in de laagste stand klappen.

Gebruiksaanwijzingen

- 1 Licht de laadvloer op, klap de steunwielen op en laat de laadvloer op de wielen zakken.
- 2 Pak de handgreep beet en trek de laadvloer tot in de uiterste, geblokkeerde stand uit.
- 3 Plaats de te vervoeren lading zodanig op de laadvloer, dat u nog steeds bij de handgreep kunt komen.
- 4 Trek de handgreep omhoog en duw de laadvloer zo ver naar binnen dat deze blokkeert. Controleer of de laadvloer goed geblokkeerd is.
- 5 Zet de lading met verankeringsbanden vast.

Na gebruik moet u de laadvloer oplichten en de steunwielen neerklappen. Klap vervolgens ook de laadvloer zelf in de onderste stand. Controleer of de laadvloer goed in deze stand geblokkeerd wordt.