

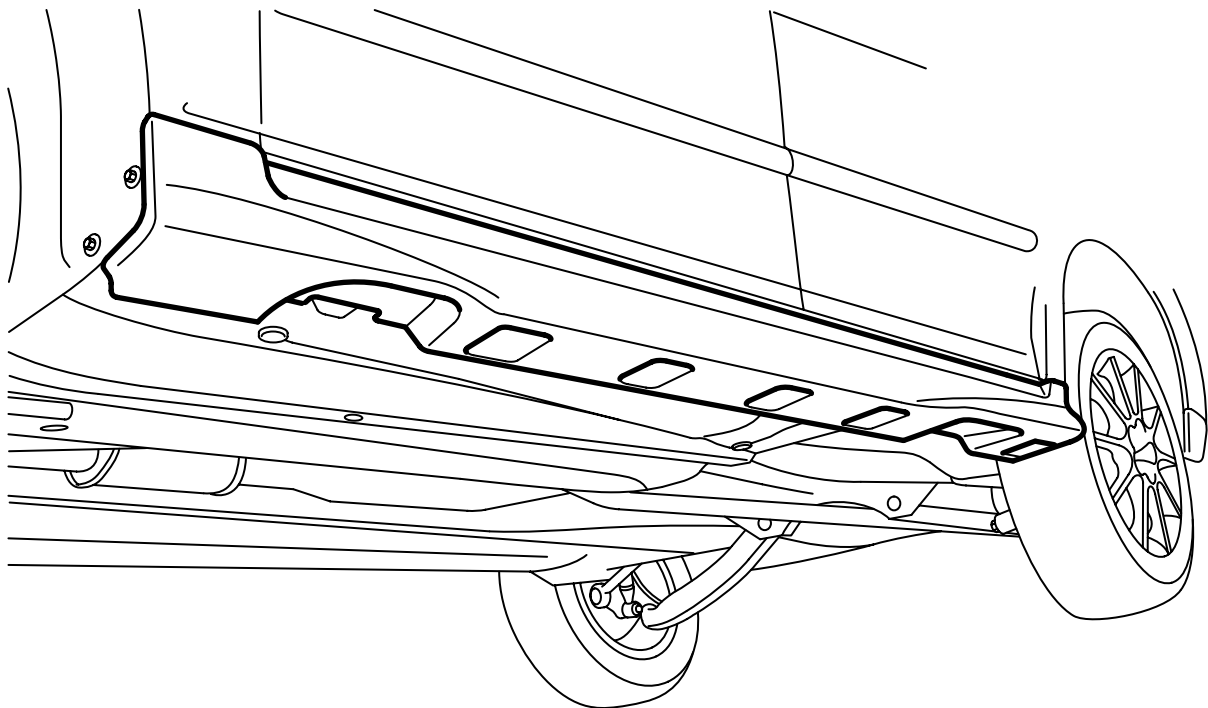

**MONTERINGSANVISNING · INSTALLATION INSTRUCTIONS  
MONTAGEANLEITUNG · INSTRUCTIONS DE MONTAGE**

**Saab 9-3 M03-  
Kynnyksenlevennin**

Accessories Part No.	Group	Date	Instruction Part No.	Replaces
12 787 094	9:84-16	Sep 02	12 798 025	12 798 025 Mar 02



F980A056

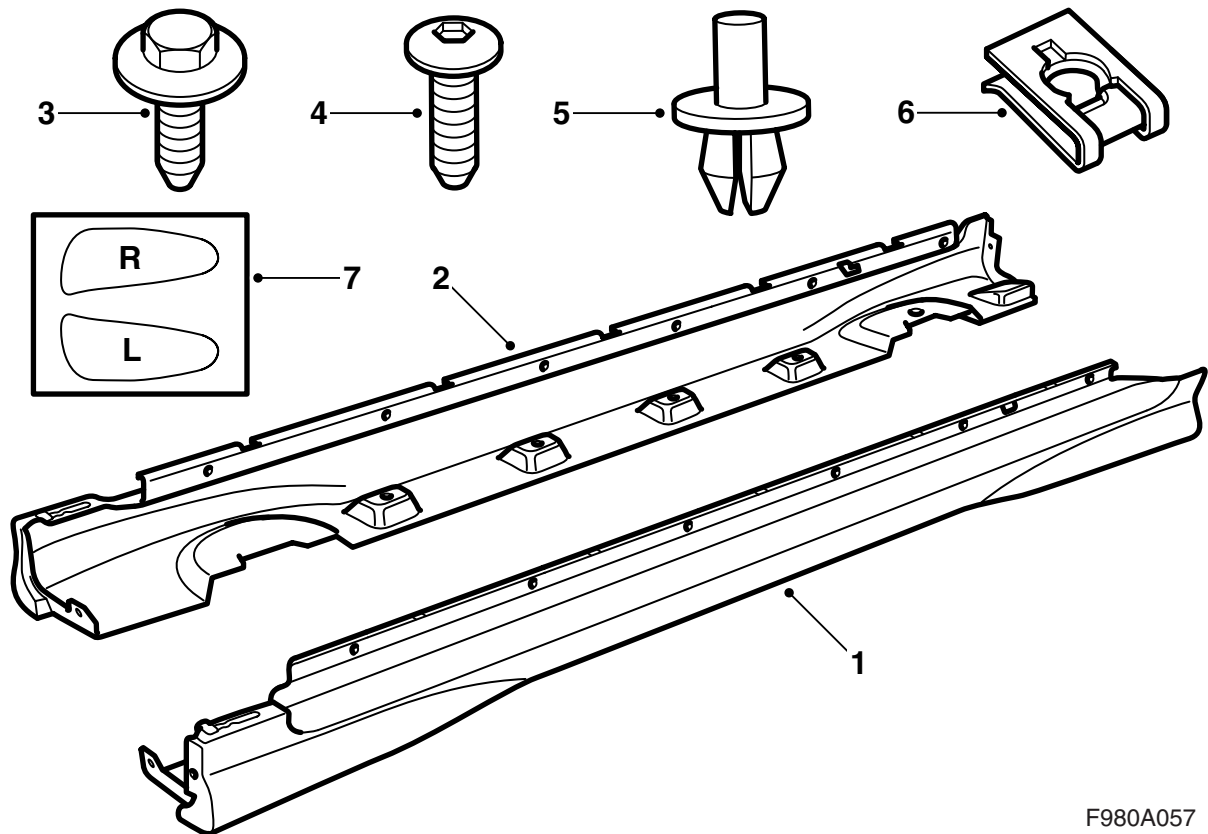

F980A057

- 1 Kynnyksenlevennin V
- 2 Kynnyksenlevennin O
- 3 Ruuvi ja aluslevy (x6)
- 4 Ruuvi (x12)
- 5 Muoviniitti (x12)
- 6 Pidinnutteri (x6)
- 7 Kiveniskusuojateippi, oikea (R) ja vasen (L)

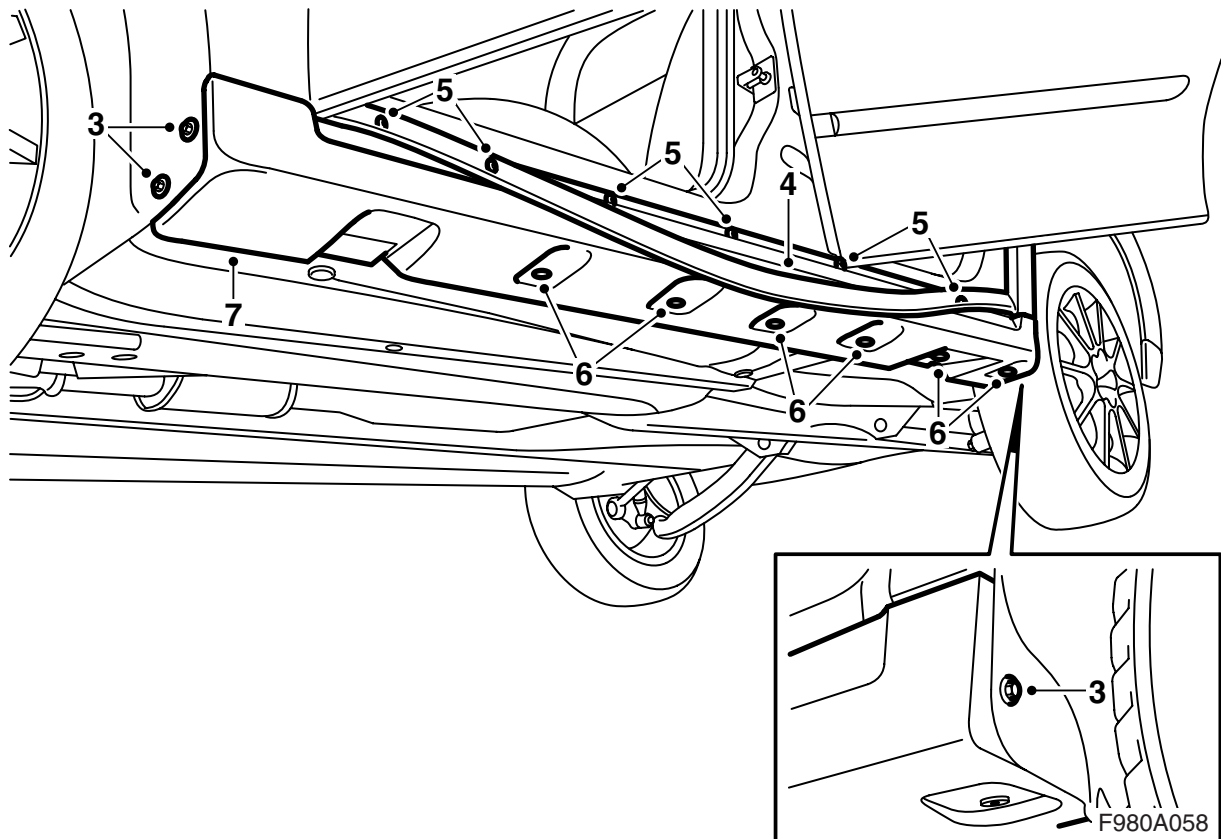

Kynnyksenleventimet on pintakäsitelty harmaalla pohjamaalilla ja ovat siten valmiita maalattaviksi.

- 1 Maalaa kynnyksenleventimet korin värisiksi, ks. "Pohjustetun PP/EPDM-muovin maalausta koskevia määräyksiä" tässä asennusohjeessa.
- 2 Nosta auto ylös.
- 3 Irrota ruuvit pyöränkoteloiden luota auton vasemmalla puolella.
- 4 Irrota kynnyskotelon kumilista kynnyskotelosta, mutta ei etulokasuojasta.

### Huomaa

Älä vedä kumilistaa irti etulokasuojasta, koska sisälokasuoja tällöin pitää irrottaa, jotta kumilista voidaan asentaa.

- 5 Irrota kynnyskotelon ruuvit kumilistan takaa.
- 6 Irrota muoviniitit painamalla niittien keskitapit sisään.
- 7 Irrota kynnysuojus vetämällä se irti takareunasta ja painamalla sitä eteenpäin siten, että se irta-aa etulokasuojasta. Kerää kiinnittimien keskitapit.

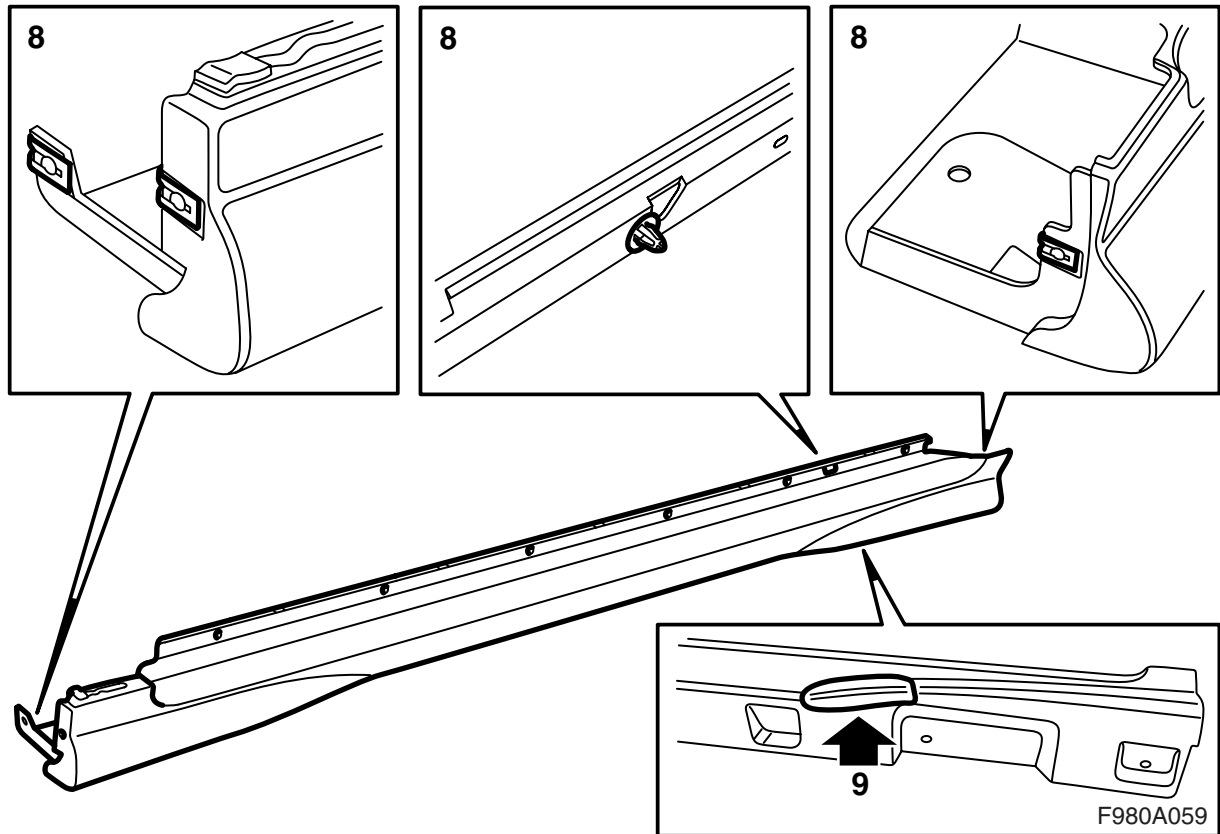

8 Irrota muovipidin kynnyskotelosta ja asenna se vastaavaan paikkaan kynnyksenleventimeen. Asenna pidinmutterit kynnyksenleventimen etu- ja takareunaan.

9 Kiinnitä kiveniskusuojateippi seuraavalla tavalla:

- Pyyhi pinta johon kiveniskusuojateippi kiinnitetään.
- Sivele saippuavettä pintaan johon kiveniskusuojateippi kiinnitetään.
- Irrota kiveniskusuojateippi suojapaperista ja aseta kiveniskusuojateippi kynnyksenleventimeen.
- Sovita kiveniskusuojateippi alareunaan, käännä teippi ylöspäin ja ala puristaa ulos saippuavettä kiveniskusuojateipin yläosasta. Purista ilma ja saippuavesi alaspäin niin, että kiveniskusuojateippi tarttuu.

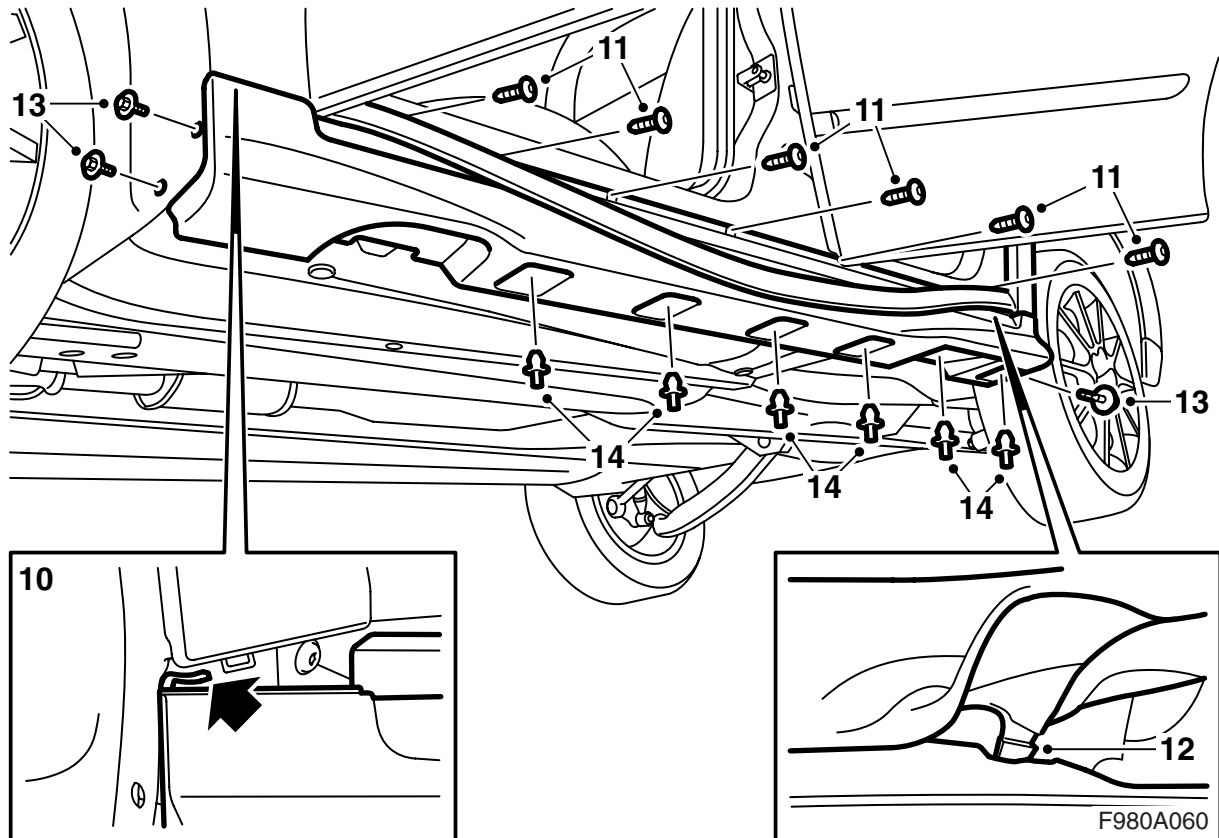

- 10 Vedä etumaista muovista pyöränkoteloa hieman ulos takareunasta, pujota kynnyksenlevennin kiinni etulokasuojaan ja paina pidin kiinni takaoven kohdalla.
- 11 Asenna ruuvit kumilistan taakse.
- 12 Paina kumilista kiinni ja vie kumilistan haka kynnyksenleventimen takareunassa olevaan uraan venyttämällä kumilistaa hieman eteenpäin, viemällä haka uraan ja siirtämällä kumilistaa taaksepäin.
- 13 Asenna kynnyksenleventimen ruuvit pyöränkoteloiden kohdalle.
- 14 Asenna muoviniitit sekä naputa keskitapit sisään. Tarkasta kynnykskotelon sovitus.
- 15 Toista kohdat 2-14 auton oikealla puolella.
- 16 Laske auto alas.

### **Pohjustetun PP/EPDM-muovin maalausta koskevia määräyksiä**

- Kynnyksenleventimet pitää maalauksen ajaksi asettaa siten, etteivät ne muuta muotoaan.
- Lämpötila ei saa ylittää arvoa +40 °C (104 °F).
- Kynnyksenleventimet ovat toimittajan pohjustamia.
- Kynnyksenleventimiä käsiteltäessä tulee käyttää puhtaita käsineitä.

### **Kuivumisaika**

70 minuuttia lämpötilassa 40°C (104 °F).

### **Valmistelu**

- Hio pohjamaalatut pinnat perusteellisesti. Käytä hiomapaperia 3M 1200 tai 800.