



**MONTERINGSANVISNING · INSTALLATION INSTRUCTIONS  
MONTAGEANLEITUNG · INSTRUCTIONS DE MONTAGE**

**Saab 9-3 CV M04-**

**Takaspoileri**

Accessories Part No.	Group	Date	Instruction Part No.	Replaces
12 832 496	9:84-27	May 03	12 832 497	

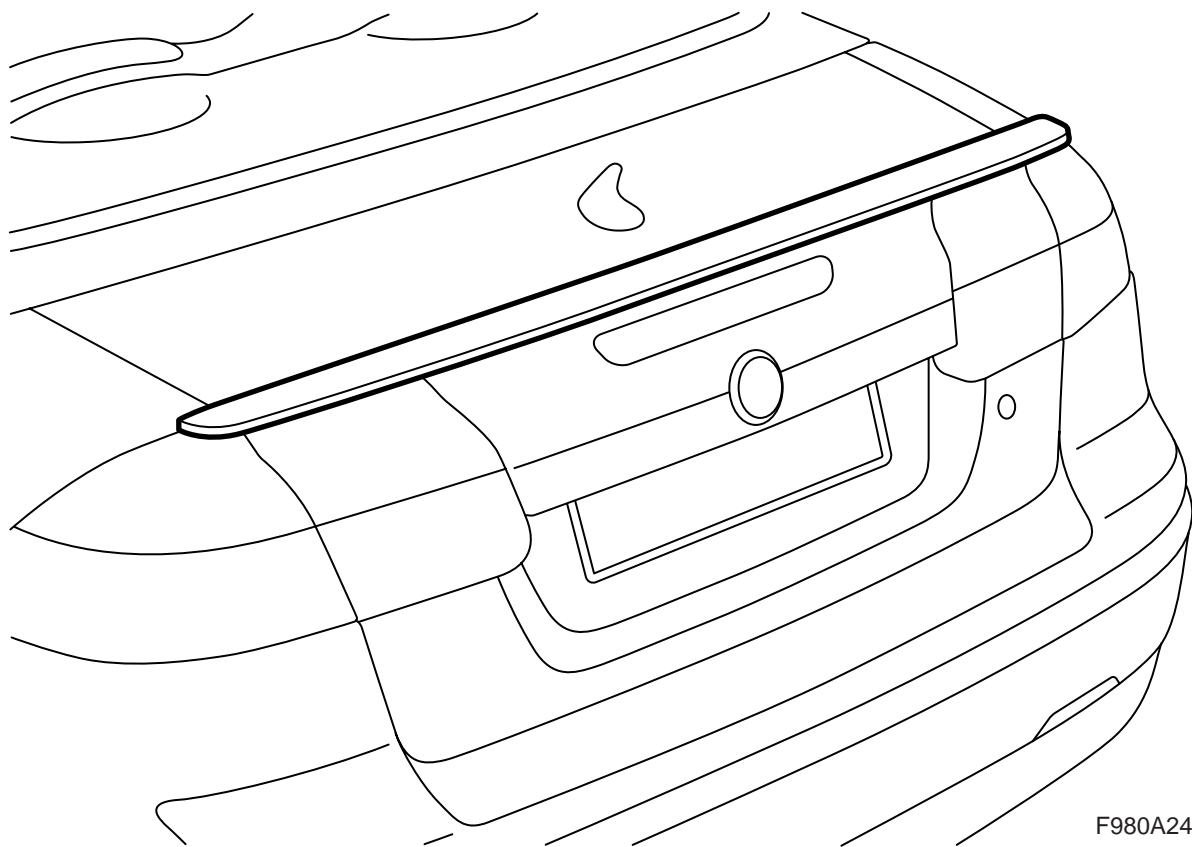

F980A245

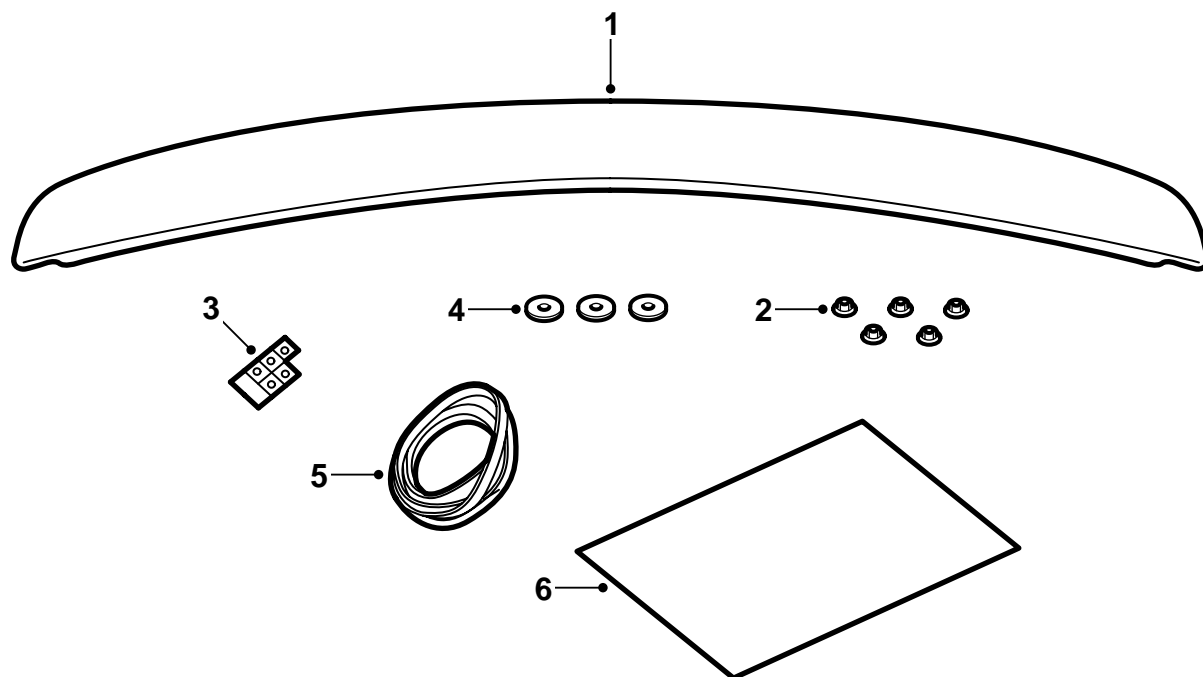

F980A274

- 1 Spoileri
- 2 Mutteri (x5)
- 3 Sinkkiteippi (x5)
- 4 Tiivisteet (x3)
- 5 Tiivistelista
- 6 Malli

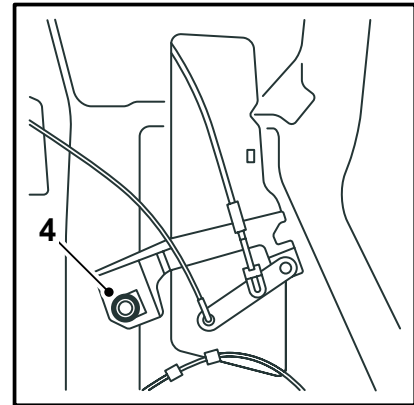
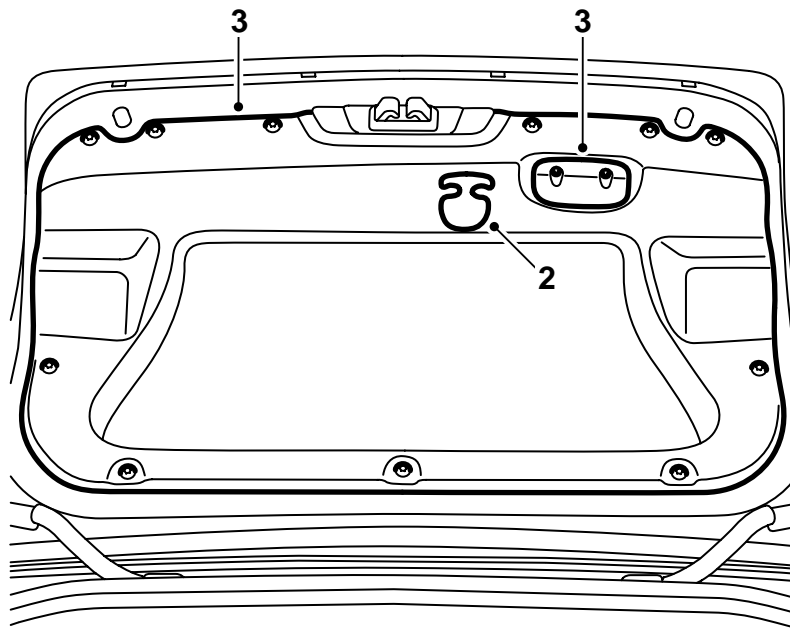

F980A246

Spoileri on pintakäsitelty harmaalla pohjamaalilla ja on siten valmis maalattavaksi.

- 1 Maalaa spoileri, ks. "Pohjustetun ABS-muovin maalausta koskevia määräyksiä" tässä asennusohjeessa. Spoileri on hyvä maalata kahdella värillä, korin värillä uran sisäpuolelta ja mustalla uran ulkopuolelta.
- 2 Avaa tavaratilan luukku.  
**US:** Irrota hätäavauskahva.
- 3 Irrota sulkukahva tavaratilan luukun sisäpuolelta, irrota kaksivaiheniitit ja irota tavaratilan luukun verhoilu.
- 4 **US:** Irrota hätäavausmekanismin ruuvi ja siirrä mekanismi sivuun.

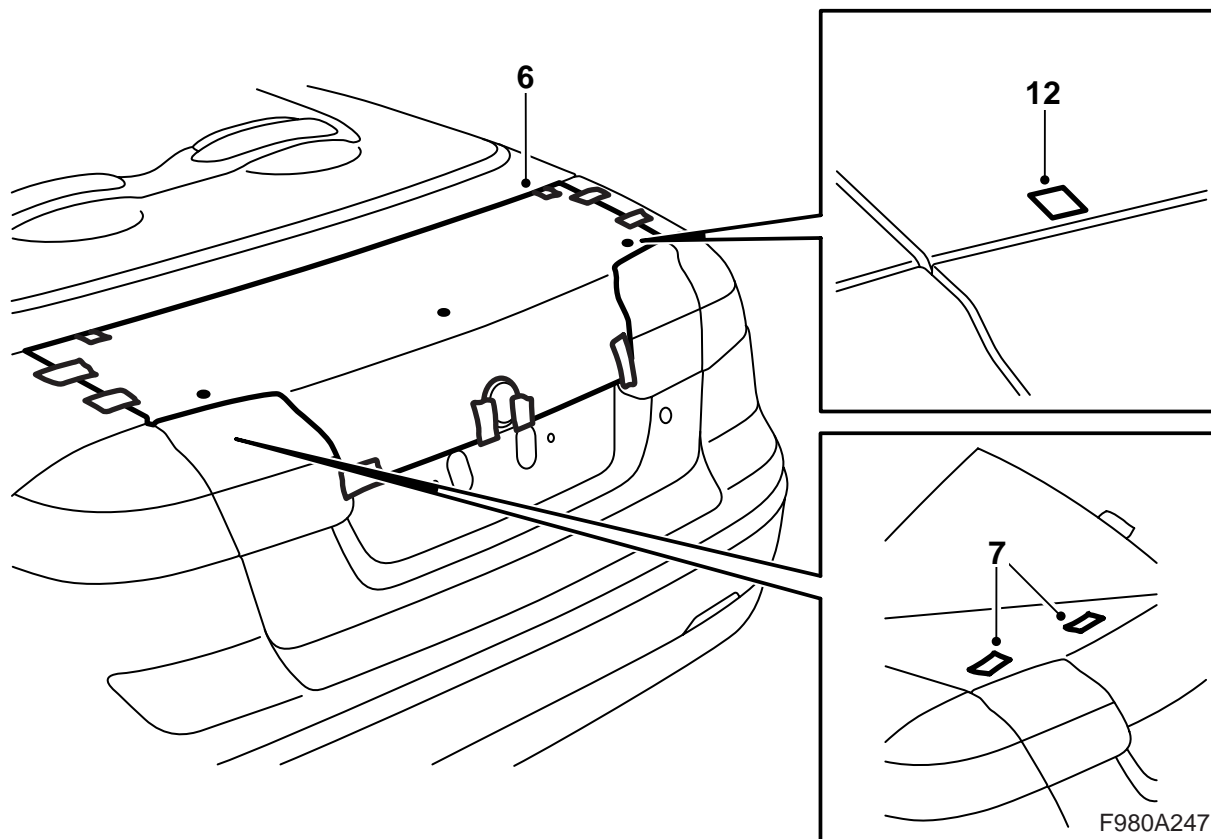

- 5 Laikkaa mallin osat irti ja teippaa ne yhteen. Suuntaa mallin osat viivainten avulla.

**Tavaratilan luukussa olevalla puhelinantennilla varustettu auto:** Leikkaa pois alue pois puhelinantennin ympäriltä siten, että malli voidaan sijoittaa tasaisesti tavaratilan luukulle.

- 6 Sovita malli tavaratilan luukulle sekä sen etukulmiin. Käytä teippiä mallin kiinnittämiseksi tavaratilan luukun tunnusmerkkiin sekä etukulmiin. Tarkista, että mallin reikämerkkintöjen välinen etäisyys vastaa vaarnaruuvien sijaintia spoilerissa.
- 7 Nosta malli ylös ja asenna teipinpalat reikiin porauskohtiin (5 kpl).
- 8 Sovita malli takaisin ja kiinnitä se teipillä.

### Huomaa

Tarkasta mallin asento ja säädä tarvittaessa.

- 9 Poraa reiät merkintöjen mukaisesti.

### Huomaa

Älä käytä pistepuikkoa reikien paikkojen merkitsemiseksi.

Älä paina porakonetta tavaratilan luukua vasten porattaessa.

Poraa ensin 2 mm:n poralla, sen jälkeen 5 mm:n poralla ja lopuksi 7 mm:n poralla.

- 10 Irrota mallit ja teipinpalat.

- 11 Siisti reiät ja poista irtonaiset lastut ja maalihiutalet. Puhdista Terosonin FL-puhdistusaineella. Levitä Standox 1K Füllprimeria. Levitä pintamaali. Levitä kotelonsuoja-ainetta Terotex HV 400 sisäpuolisille pinnoille.

- 12 Asenna mukana toimitetut sinkkiteipinpalat tavaratilan luukkuun.

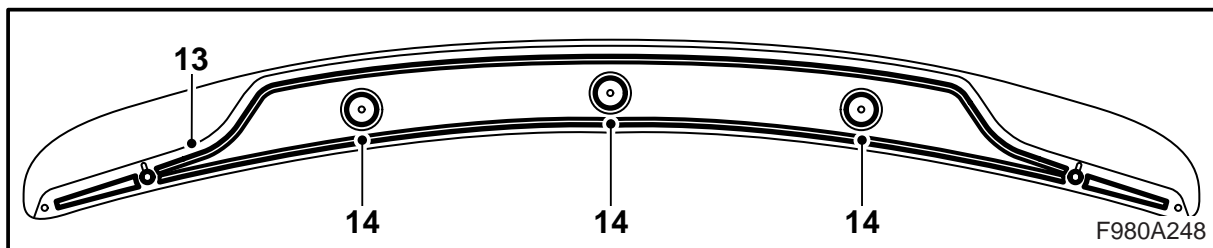
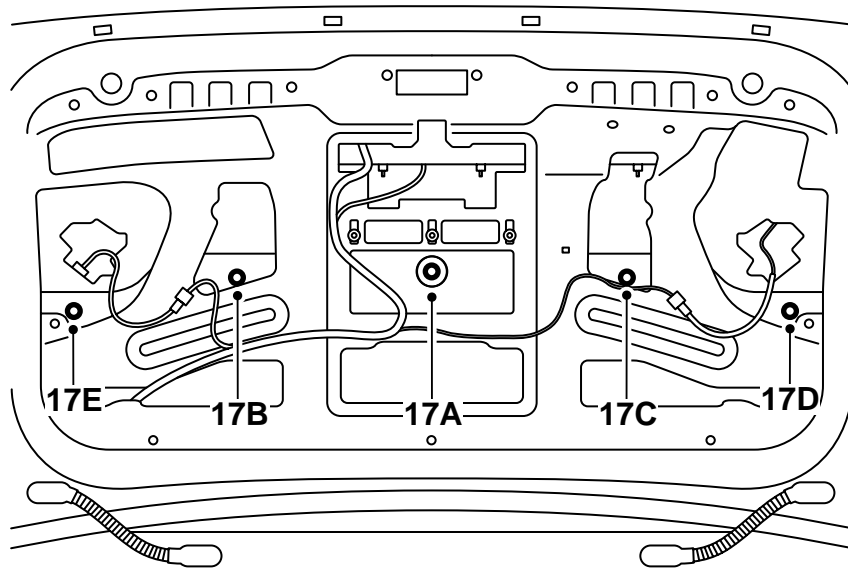

13 Asenna tiivistelista reunan sisäpuolelle spoilerin alapuolelle seuraavasti:

- Kärkeen asti kummallakin puolella.
- Spoilerin etureunaa pitkin ulompien ruuvien väliin.
- Spoilerin takareunaa pitkin ulompien ruuvien väliin.

14 Asenna tiivisteet ruuveille.

15 Aseta spoileri tavaratilan luukun päälle.

16 Pidä spoileria paikallaan ja avaa tavaratilan luukku varovasti.

17 Kiinnitä ensin spoileri viidellä mutterilla. Kiristä sitten muttereita varovasti muutama kierros kerrallaan kuvan mukaisessa kiristysjärjestyksessä (A, B, C, D, E), kunnes oikea kiristysmomentti on saavutettu.

**Kiristysmomentti 4 Nm (3 lbf ft)**

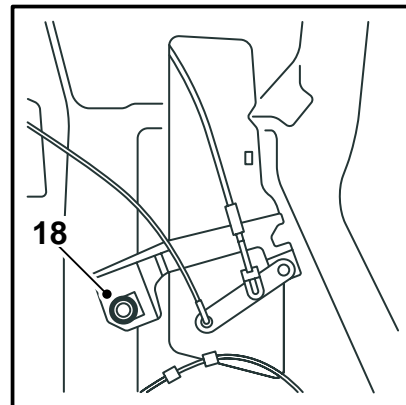
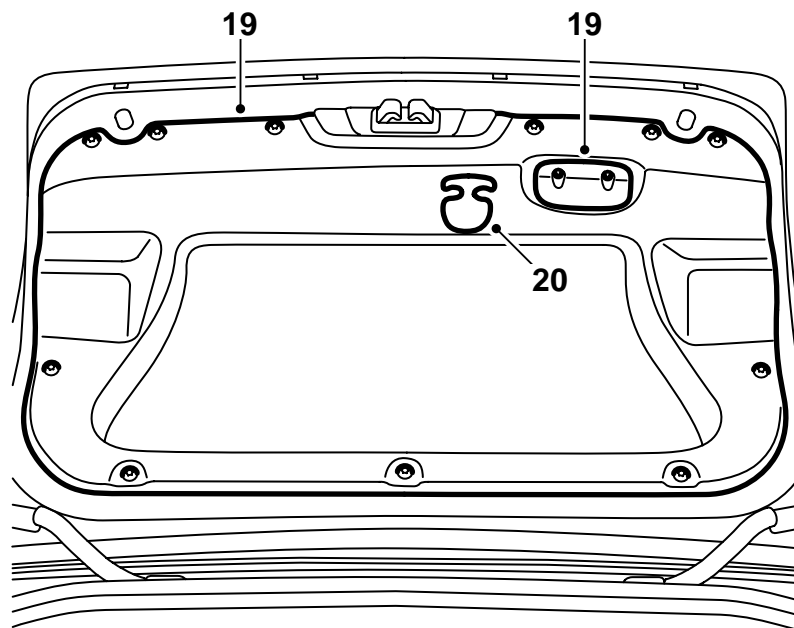

F980A249

- 18 **US:** Asenna hätäavausmekanismi.  
 19 Asenna verhoilu tavaratilan luukun sisäpuolelle, asenna kaksivaiheniitit ja asenna sulkukahva.  
 20 **US:** Asenna hätäavauskahva.  
 21 Sulje tavaratilan luukku.

**VAROITUS**

Koska spoileri ulottuu takaluukun sivujen ulkopuolelle, on spoilerin ja auton takalokasuojien välillä olemassa puristumisvaara.

Ilmoita asiakkaalle, että puristumisvaara on olemassa.

## **Pohjustetun ABS-muovin maalausta koskevia määräyksiä**

- Spoileri pitää maalausmenettelyn ajaksi sijoittaa siten, ettei se muuta muotoaan.
- Lämpötila ei saa ylittää arvoa +40 °C (104 °F).
- Toimittaja on pohjustanut spoilerin.
- Jos spoileri maalataan kahdella värillä, pitää uraa käyttää suojauksessa.
- Spoileria käsiteltäessä tulee käyttää puhtaita käsineitä.

### **Kuivumisaika**

70 minuuttia lämpötilassa 40 °C (104 °F)

### **Valmistelut**

- Hio pohjamaalatut pinnat perusteellisesti. Käytä hiomapaperia 3M 1200 tai 800.