



**MONTERINGSANVISNING · INSTALLATION INSTRUCTIONS
MONTAGEANLEITUNG · INSTRUCTIONS DE MONTAGE**

Saab 9-5 4D M06-

Pysäköintiapu (SPA)

Accessories Part No.	Group	Date	Instruction Part No.	Replaces
32 025 686	9:40-06	Sep 05	32 025 688	

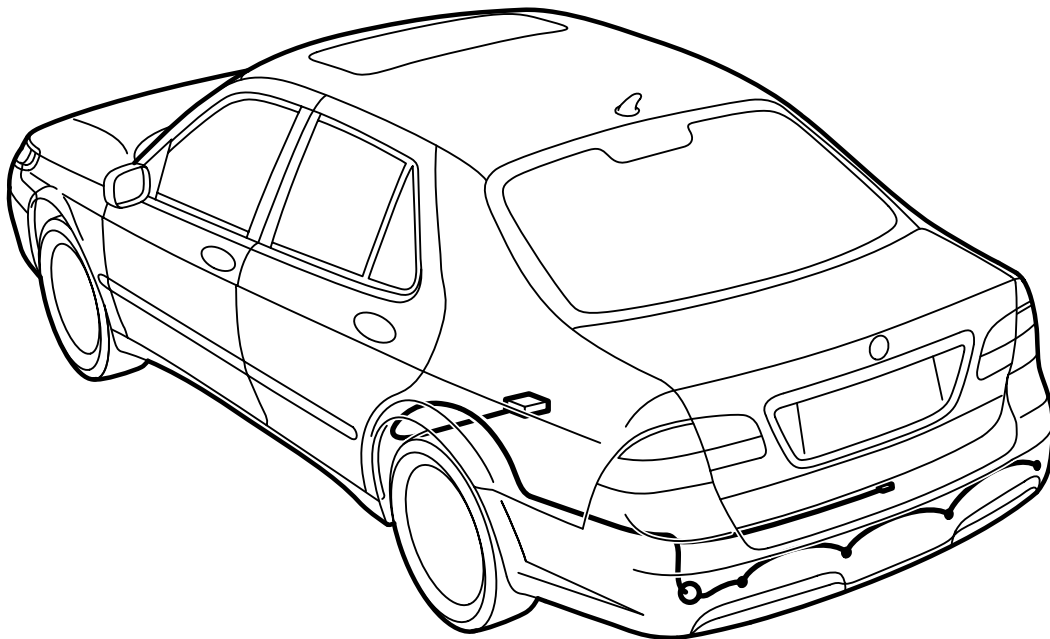

E930A398

Huomaa

Jotta sarja voidaan asentaa, pitää auton olla varustettu vetokoukun johtosarjavalmiudella.

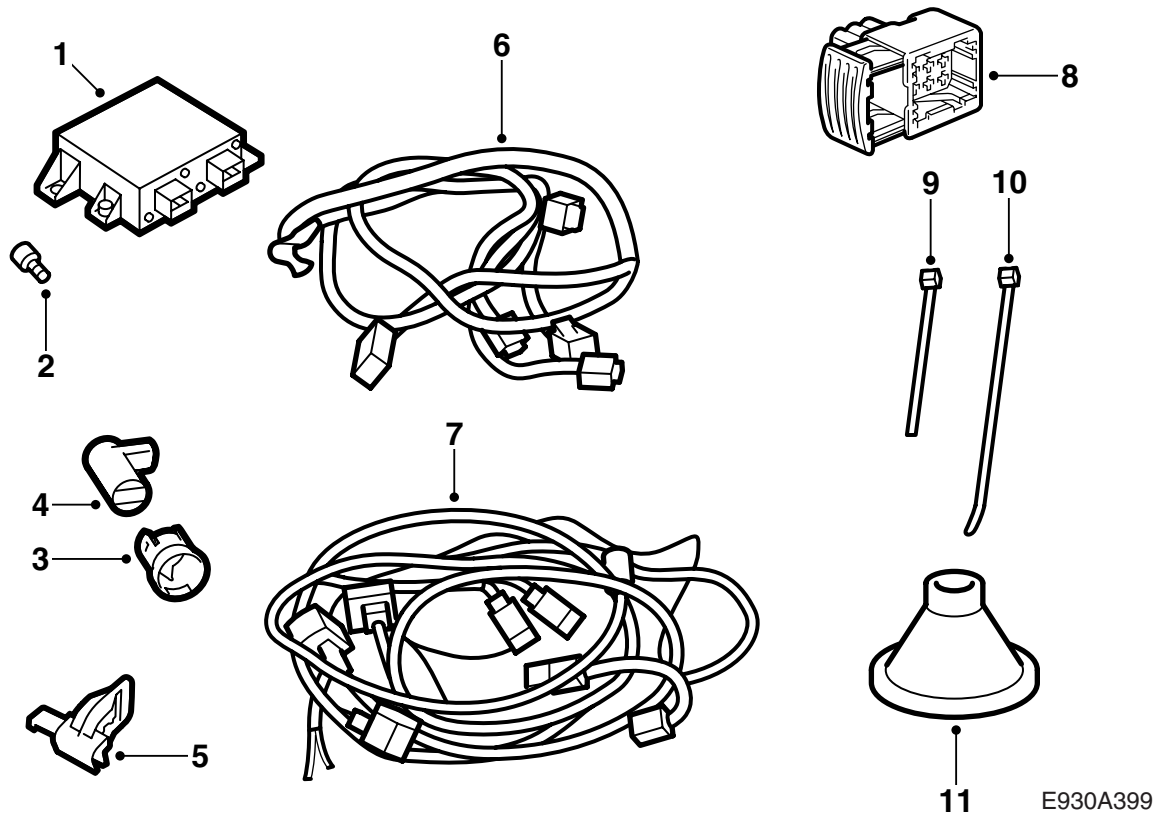

- 1 Ohjausyksikkö, SPA
- 2 Ruuvi (x2)
- 3 Pidin (x4)
- 4 Etäisyysanturi (x4)
- 5 Liitinkappalekonsoli
- 6 Johtosarja, etäisyysanturi
- 7 Johtosarja, SPA
- 8 Liitinkappale
- 9 Nippuside (x17)
- 10 Nippuside, kumiläpivienti
- 11 Kumiläpivienti

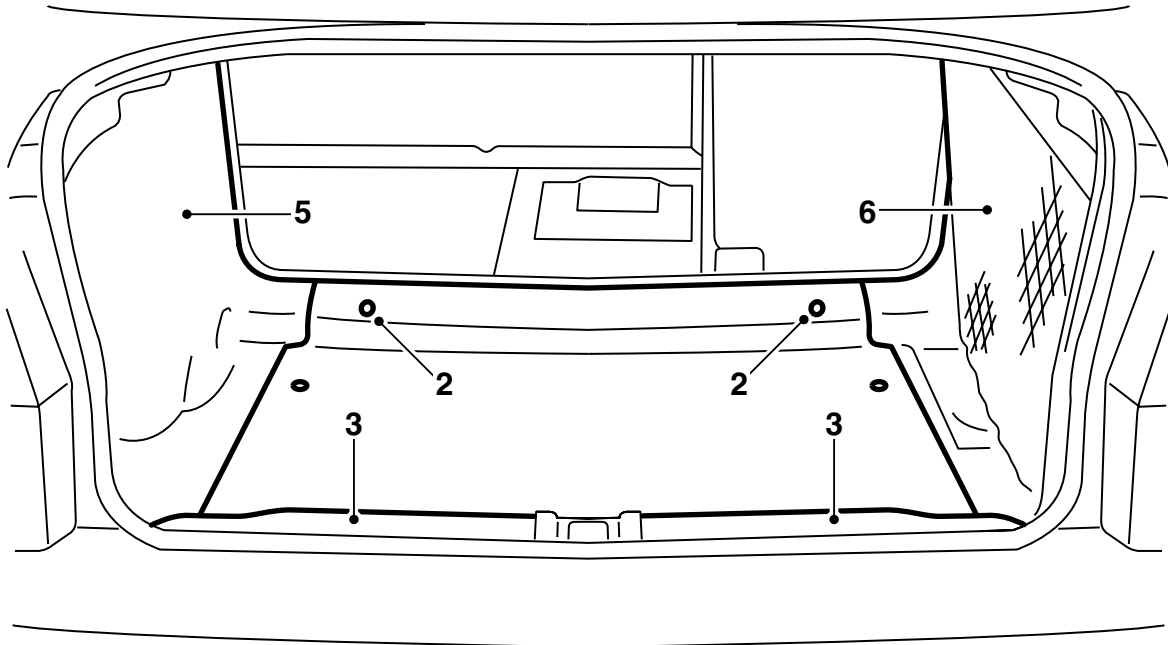

E930A400

Ennen työn aloittamista pitää etäisyysanturien ja pitimien näkyvät osat maalata puskurinkuoren värisiksi.

Huomaa

Maalikerros ei saa olla paksumpi kuin 90 μ , ettei se vaikuta järjestelmän toimintaan.

- 1 Käännä takaistuimen istuintyyntä eteen ja käännä takaistuimen selkänoja alas.
- 2 Avaa tavaratilan luukku ja irrota tavaratilan lattia.
- 3 Irrota kynnyssuojus.
- 4 **CD-vaihtajalla varustetut autot:** Irrota CD-vaihtaja ja konsoli.
- 5 Irrota ja käännä tavaratilan vasen sivuverhoilu sivuun sekä irrota eristettyynyt (2 kpl) korin taka-reunasta. Vanhat hävitetään ja vaihdetaan uusiin.
- 6 Irrota ja käännä tavaratilan oikea sivuverhoilu sivuun sekä irrota eristettyynyt (2 kpl) korin taka-reunasta. Vanhat hävitetään ja vaihdetaan uusiin.

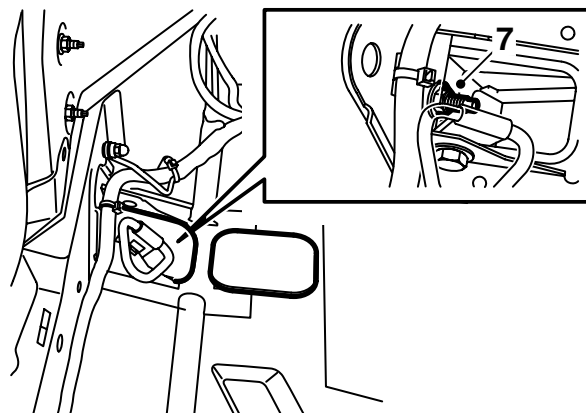
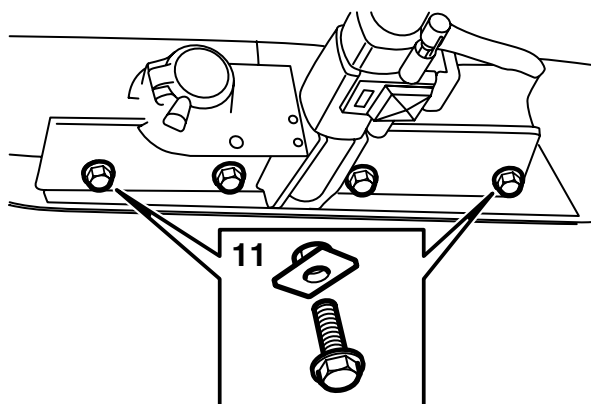

E930A402

7 Irrota puskuria kiinnittävät mutterit. Alemmilla vaarnaruuveilla on mutterit vain, jos auto on varustettu vetokoukulla.

Huomaa

Ole varovainen, että maalivaurioilta vältytään.

- 8 **Vetokoukulla varustetut autot:** Irrota molempien vahvikkeiden ruuvit.
- 9 Nosta auto ylös.
- 10 Irrota puskurin ruuvit pyöränkoteloiden luota.
- 11 **Vetokoukulla varustetut autot:** Irrota vetokoukun johtosarjan liitin ja irrota neljä ruuvia, jotka kiinnittävät vetokoukun koriin.

Huomaa

Ulommat ruuvit on asennettu irtonaisiin mutterilevyihin.

- 12 Laske auto alas.
- 13 Käytä avustajaa. Vedä puskuri pois kiinnittämistä. Nosta puskuri pois taaksepäin.

Huomaa

Aseta puskuri puhtaalle ja pehmeälle alustalle.

- 14 Irrota puskurinkisko suoja-kuoressa irrottamalla kiinnittimet.

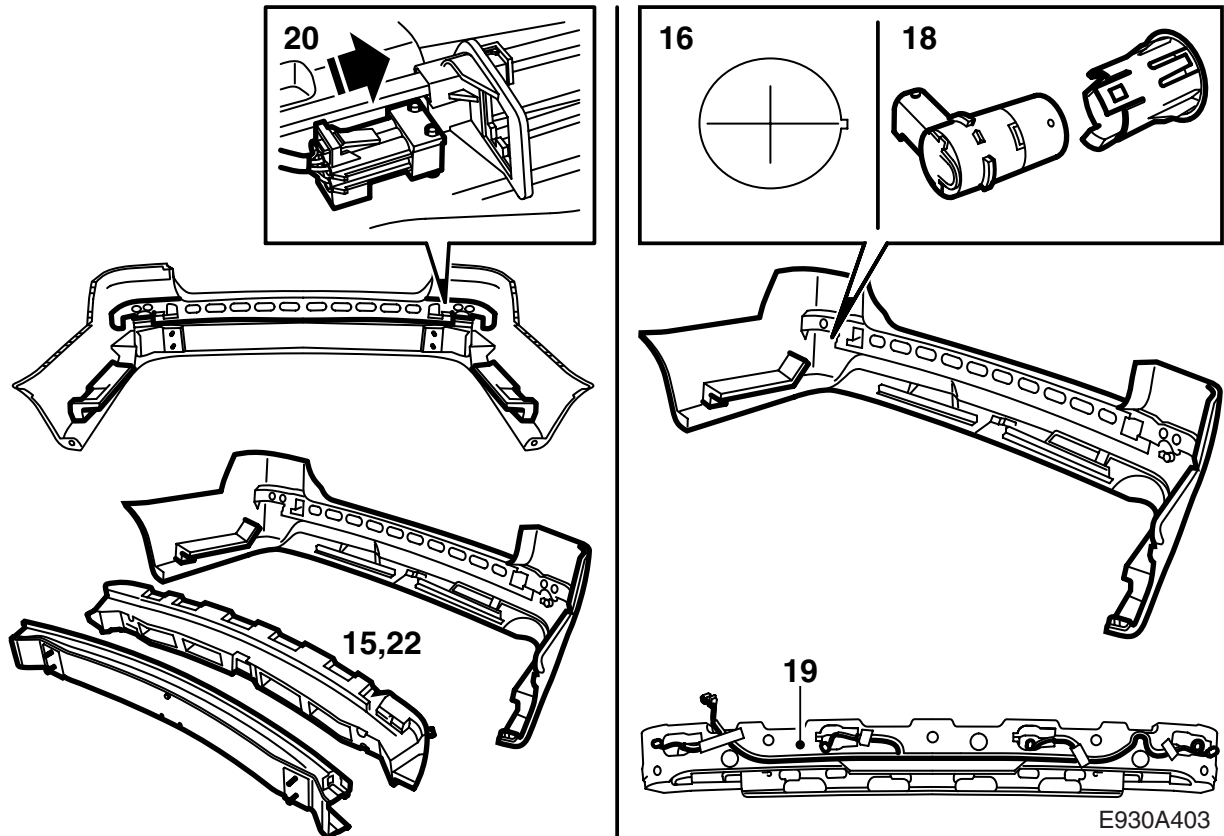

- 15 Irrota kennopala puskurinkuoresta (kiinnitetty paikalleen suojakuoren kiinnityskiiloilla).
- 16 Pora 31 mm:n reiät (4x) puskurinkuoressa olevien merkintöjen kohdalle.
- 17 Viilaa ohjausura 1 x 1 mm. Ohjausuran pitää olla reiän sillä puolella, joka osoittaa puskurinkuoren vasenta puolta kohti.

Huomaa

Älä viilaa liian pitkälle! Silloin peitekansi ei peitä uraa.

- 18 Asenna etäisyysanturin pitimiin ja sitten puskurinkuoreen.
- 19 Sijoita johtosarja keskimmaiseen vaahto-osaan. Liitinkappale menee ulos vasemmalta puolelta. Kytke johtosarja antureihin.

VAROITUS

Tarkasta, ettei johtosarja jää puristuksiin. Virheellinen asennus voi vaurioittaa johtosarjaa ja aiheuttaa oikosulun/tulipalon.

- 20 Asenna liitinkappaleen pidin puskurinkiskon vasemmanpuoleiseen osaan.
- 21 Asenna liitinkappale pitimeen.
- 22 Asenna kennopala johtosarjoineen puskurinkuoreen.

- 23 Ohjaa puskurinkisko puskurinkuoren ohjaustappiin. Asenna puskurinkisko mahdollisine vahvikkeineen puskurinkuoreen.
- 24 Asenna muut kennopalat.

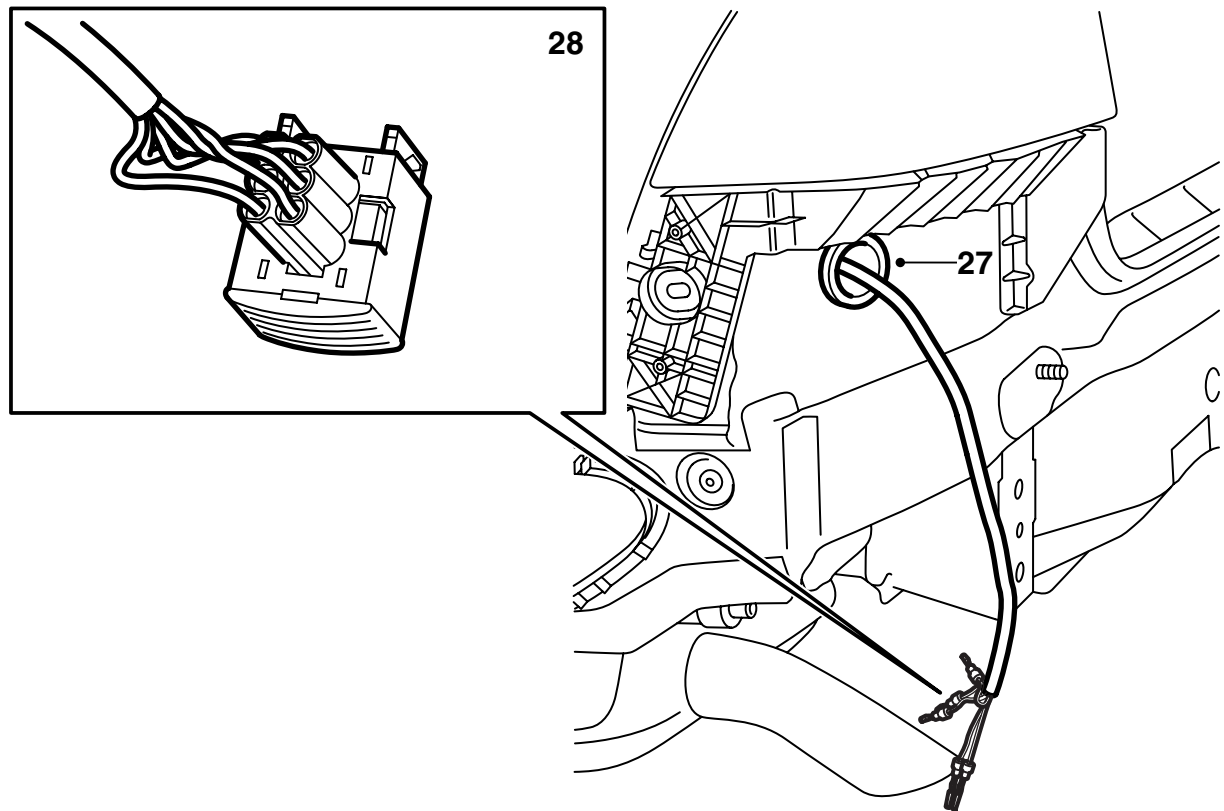

E930A405

- 25 Asenna kumiläpivienti pysäköintiapujärjestelmän johtosarjalle käännettynä siten, että suppilomainen puoli tulee sisäänpäin autossa. Kumiläpivienti sijoitetaan 370 mm:n etäisyydelle johdinliittimien luona olevan teippauksen lopusta.
- 26 Irrota kumitulppa vasemman takavalaisimen alapuolelta.
- 27 Vie johtosarja reiän läpi ja asenna sarjan kumiläpivienti.
- 28 Kytke johdinliittimet seuraavasti:
- 1 Musta (BK)
 - 2 Ruskea (BN)
 - 3 Keltainen (YE)
 - 4 Sininen (BU)
 - 5 Oranssi (OG)
 - 6 Harmaa (GY)
- 29 Asenna teippiä ja nippuside kumiläpiviennille.

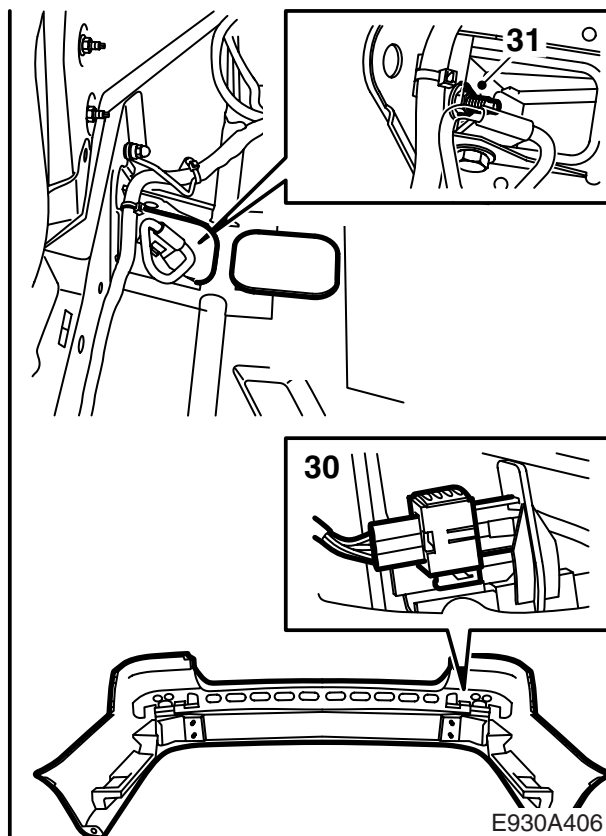
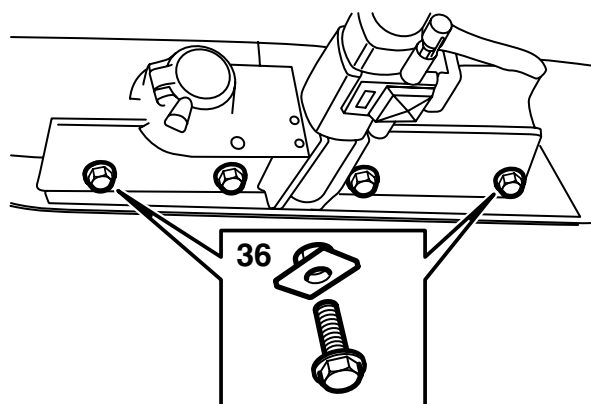

30 Sovita puskuri paikalleen ja kytke liitinkappale.

Huomaa

Ole asennuksen yhteydessä varovainen, jotta vältetään maalivaurioilta.

31 Asenna puskuri.

Kiristysmomentti 40 Nm (30 lbf ft)

32 **Vetokoukulla varustetut autot:** Ruuvaa vahvikkeet kiinni autoon.

Kiristysmomentti 40 Nm (30 lbf ft)

33 Nosta auto ylös.

34 Asenna puskurin ruuvit pyöränkoteloiden kohdalle.

35 **Vetokoukulla varustetut autot:** Asenna vetokoukun johtosarjan liitin.

36 **Vetokoukulla varustetut autot:** Asenna vetokoukua koriin kiinnittävät ruuvit ja mutterilevyt.

Kiristysmomentti 40 Nm (30 lbf ft)

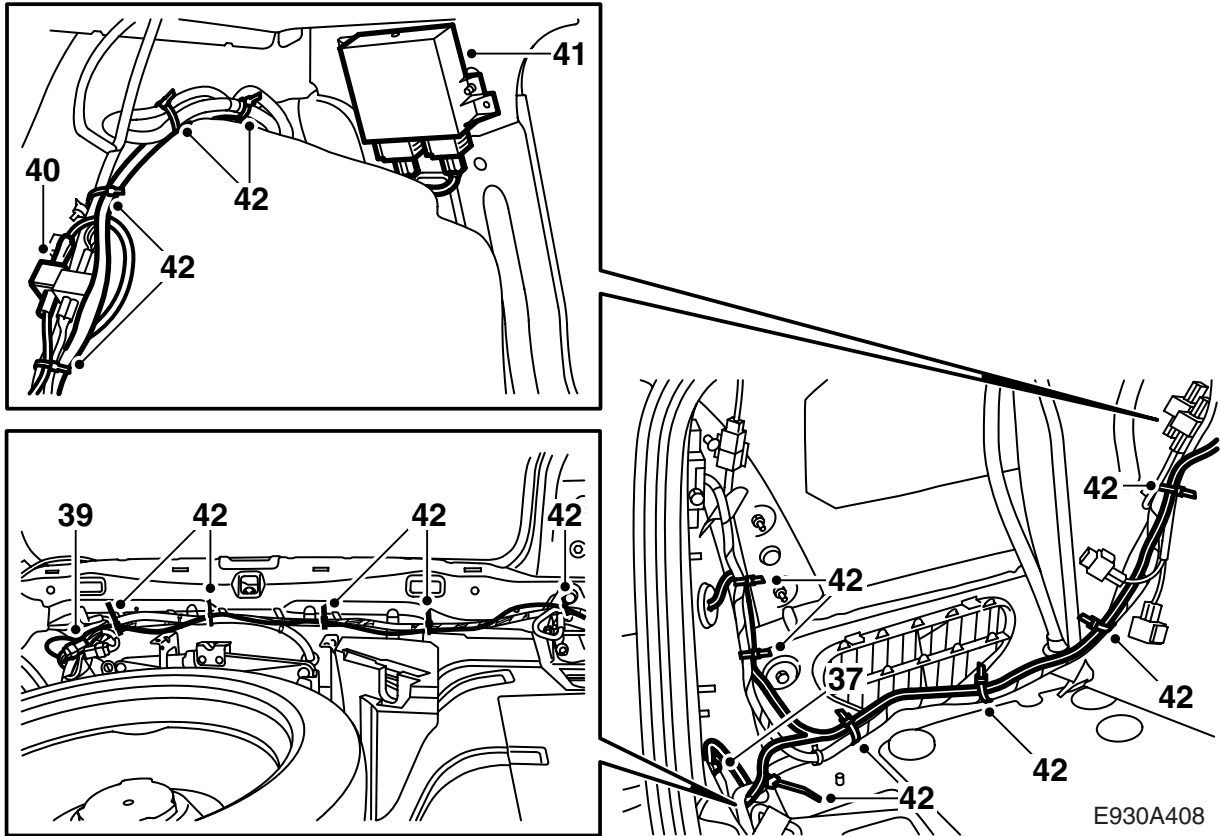

- 37 Kytke maadoitusjohdin maadoituskohtaan tavaratilassa vasemman takavalaisimen alapuolella.
- 38 Vie johtosarjan paksumpi osa vasemman pyöränkotelon suuntaan ja ohuempi osa tavaratilan kynnystä pitkin auton oikean puolen suuntaan.
- 39 Kytke liitinkappale vetokoukun valmiusjohtosarjaan.

Vetokoukulla varustetut autot: Jaa liitinkappaleet ja kytke johtosarjan molemmat liitinkappaleet niihin.

- 40 Kytke johtosarjan liitinkappale CD-vaihtajan valmiusjohtosarjaan ja asenna peitetulppa SPA-johtosarjan liitinkappaleeseen. Asenna räminänestoteippi ja kiinnitä nippusiteillä räminän välttämiseksi.

CD-vaihtajalla varustetut autot: Jaa liitinkappaleet ja kytke johtosarjan vastaavat liitinkappaleet niihin. Asenna räminänestoteippi ja kiinnitä nippusiteillä räminän välttämiseksi.

- 41 Sovita ruuvit ohjausyksikön reikiin, kytke johtosarja ohjausyksikköön ja asenna ohjausyksikkö liitinkappaleet suunnattuina alaspäin pellillä takaistuimen selkänojan takana. Kiristä ruuvit.
- 42 Kiinnitä johtosarja koko matkalta nippusiteillä (17 kpl). Kokoa johtosarjan ylimääräinen osa ja kiinnitä se pyöränkotelon yläpuolelle.

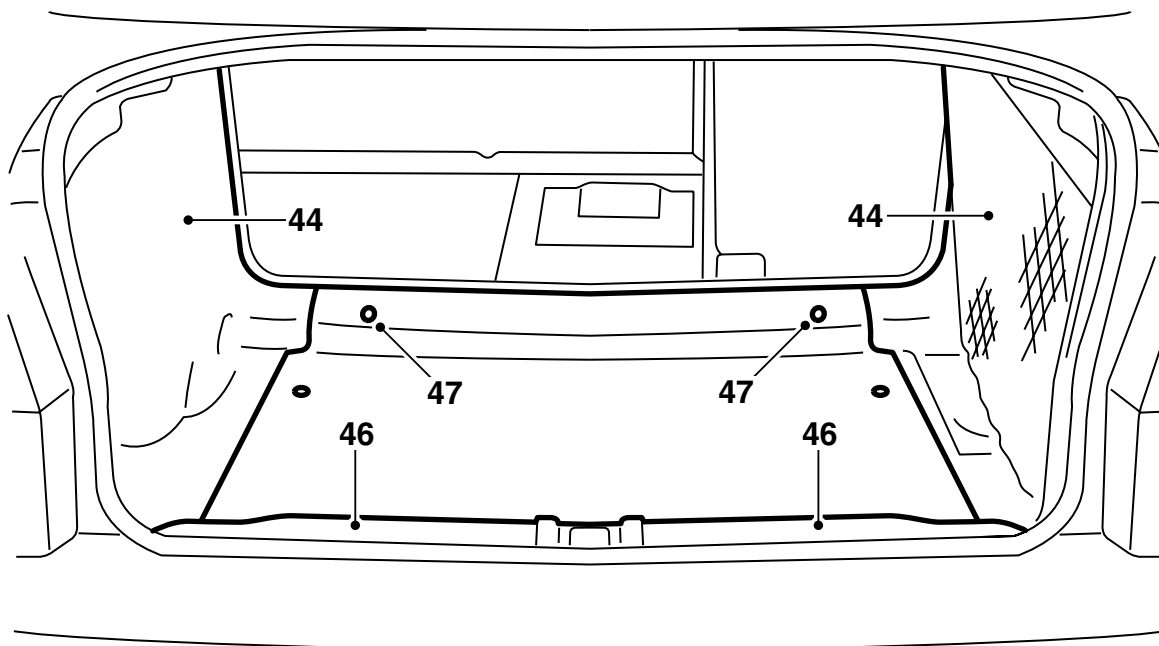

E930A409

- 43 Asenna uudet eristetyynyt (2 kpl kummallekin puolelle) korin takareunaan.
- 44 Asenna sivuverhoilut.
- 45 **CD-vaihtajalla varustetut autot:** Asenna CD-vaihtajan konsoli sekä kytke ja asenna CD-vaihtaja.
- 46 Asenna kynnyssuojus.
- 47 Asenna tavaratilan lattia.
- 48 Käännä takaistuimen selkänöja ja istuintyynt takaisin sekä sulje tavaratilan luukku.
- 49 Tarkasta virta-avaimen ollessa asennossa ON ja peruutusvaihteen valittuna, että järjestelmä varoittaa takana olevista esineistä äänisignaaleilla. Ensimmäinen äänisignaali annetaan, kun esine on n. 1,8 metrin etäisyydellä. Signaalin taajuus on tällöin 2 ääntä sekunnissa, mutta signaalin taajuus kasvaa mitä lähemmäs esinettä auto tulee muuttuen seuraavasti:
- 1,8 - 1,3 m: 2 ääntä/sekunti
 - 1,3 - 0,9 m: 3 ääntä/sekunti
 - 0,9 - 0,3 m: 5 - 12 ääntä/sekunti tiheinä jaksoina
 - 0,3 m: jatkuva ääni