



MONTERINGSANVISNING · INSTALLATION INSTRUCTIONS
MONTAGEANLEITUNG · INSTRUCTIONS DE MONTAGE

Saab 9-5 5D

Kuormalattia, ulosvedettävä

Accessories Part No.	Group	Date	Instruction Part No.	Replaces
400 131 058 400 131 066	9:89-01	Mar 01	51 31 271	51 31 271 Oct 99

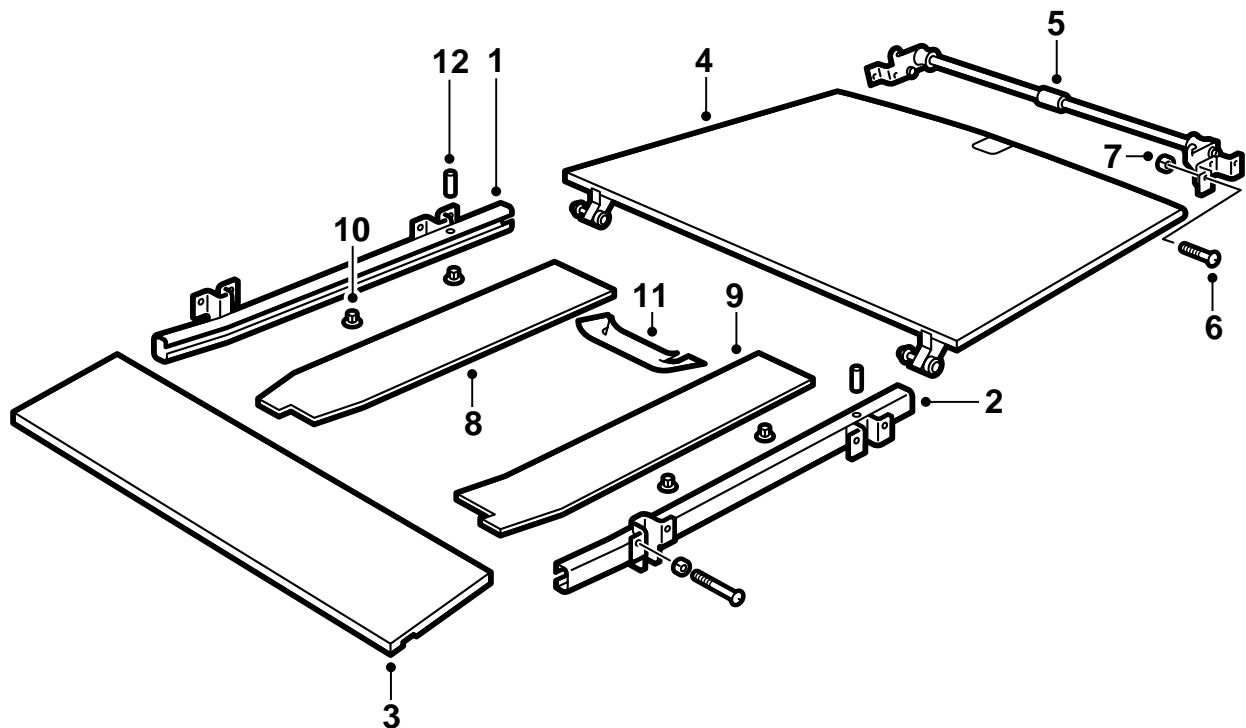

E980A121

- 1 Kisko, oikea
- 2 Kisko, vasen
- 3 Etulattia
- 4 Takalattia
- 5 Lukko- ja rullamekanismi
- 6 Ruuvi (x12)
- 7 Mutteri (x12)
- 8 Matto, oikea
- 9 Matto, vasen
- 10 Mutteri, muovi (x4)
- 11 Suojateippi
- 12 Jousisokka

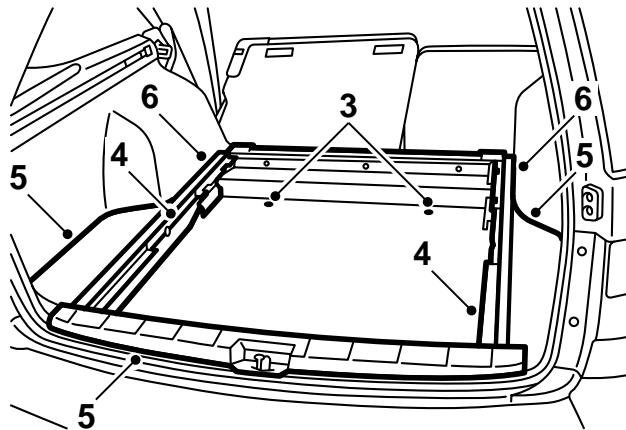
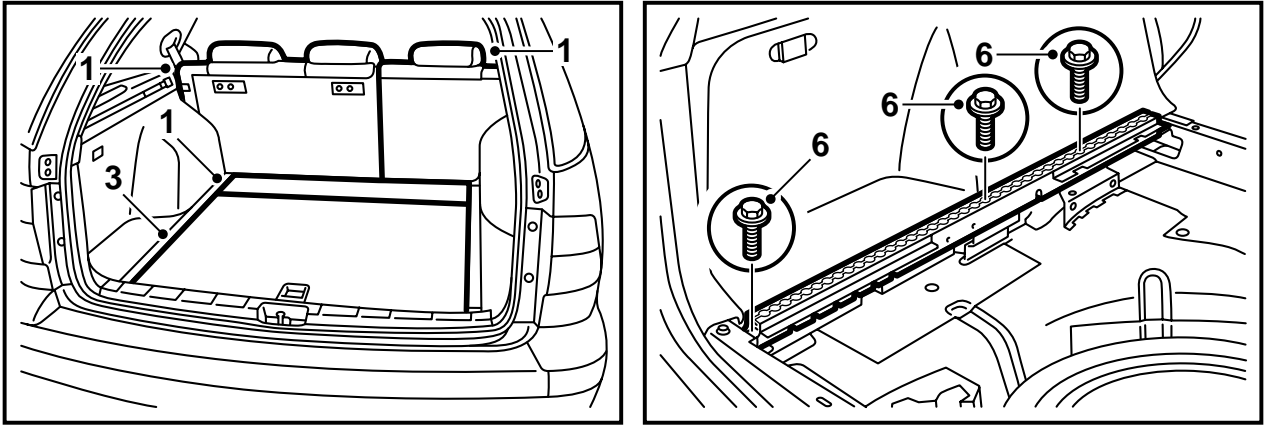

E980A110

- 1 Käännä takaistuimen molemmat selkänojat alas ja nosta kuormatilan lattian etuosa ylös.
- 2 Nosta näkösuoja pois.
- 3 Nosta kuormatilan lattia sekä varapyörän päällä oleva matto ulos.
- 4 Irrota matot kuormankiinnityskiskojen alta.
- 5 Poista kynnyssuojus ja lattiassa oleva säilytyslokero.
- 6 Poista suojukset kuormankiinnityskiskoista ja irrota kiskot.

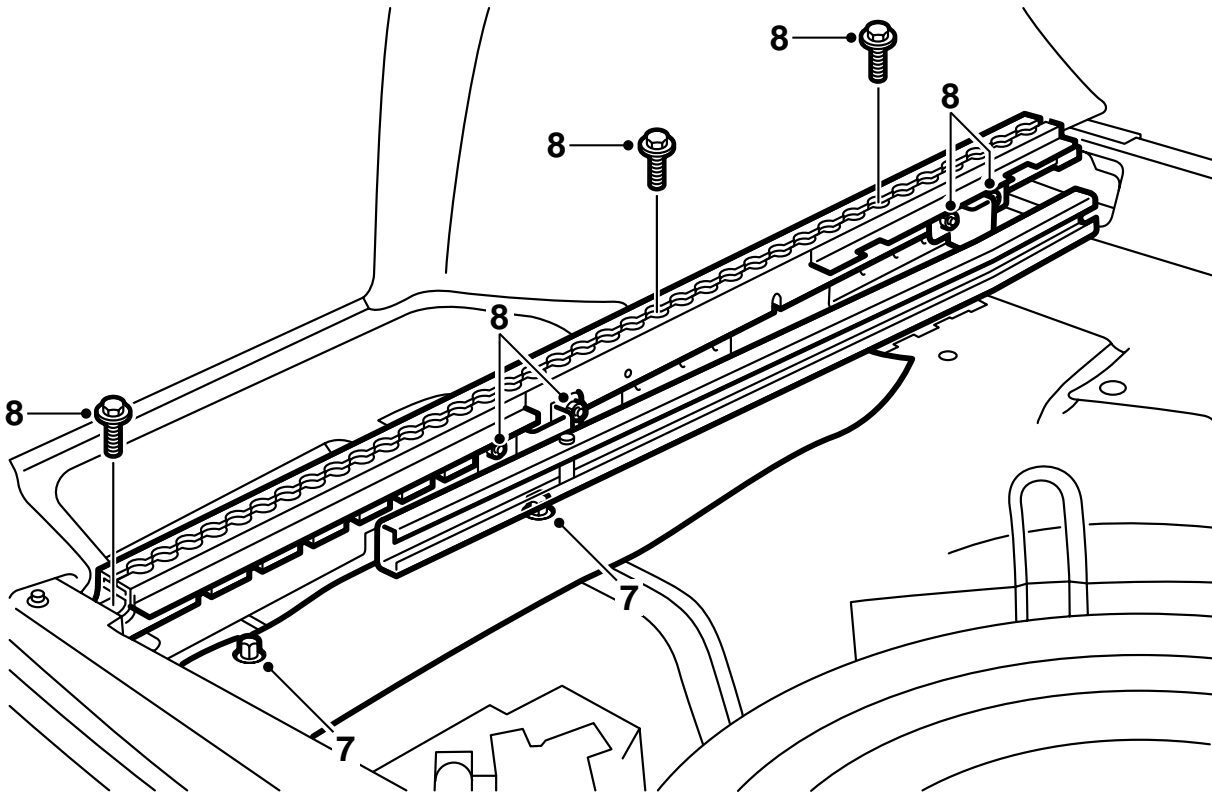

E980A111

- 7 Asenna sarjan sivumatot muovimuttereilla ole-massa oleville ruuveille.
- 8 Asenna sarjan kiskot ruuveilla ja muttereilla kuormankiinnityskiskoihin (mutterit asennetaan sarjan kiskoja vasten) ja asenna kuormankiinni-tyskiskot paikoilleen.

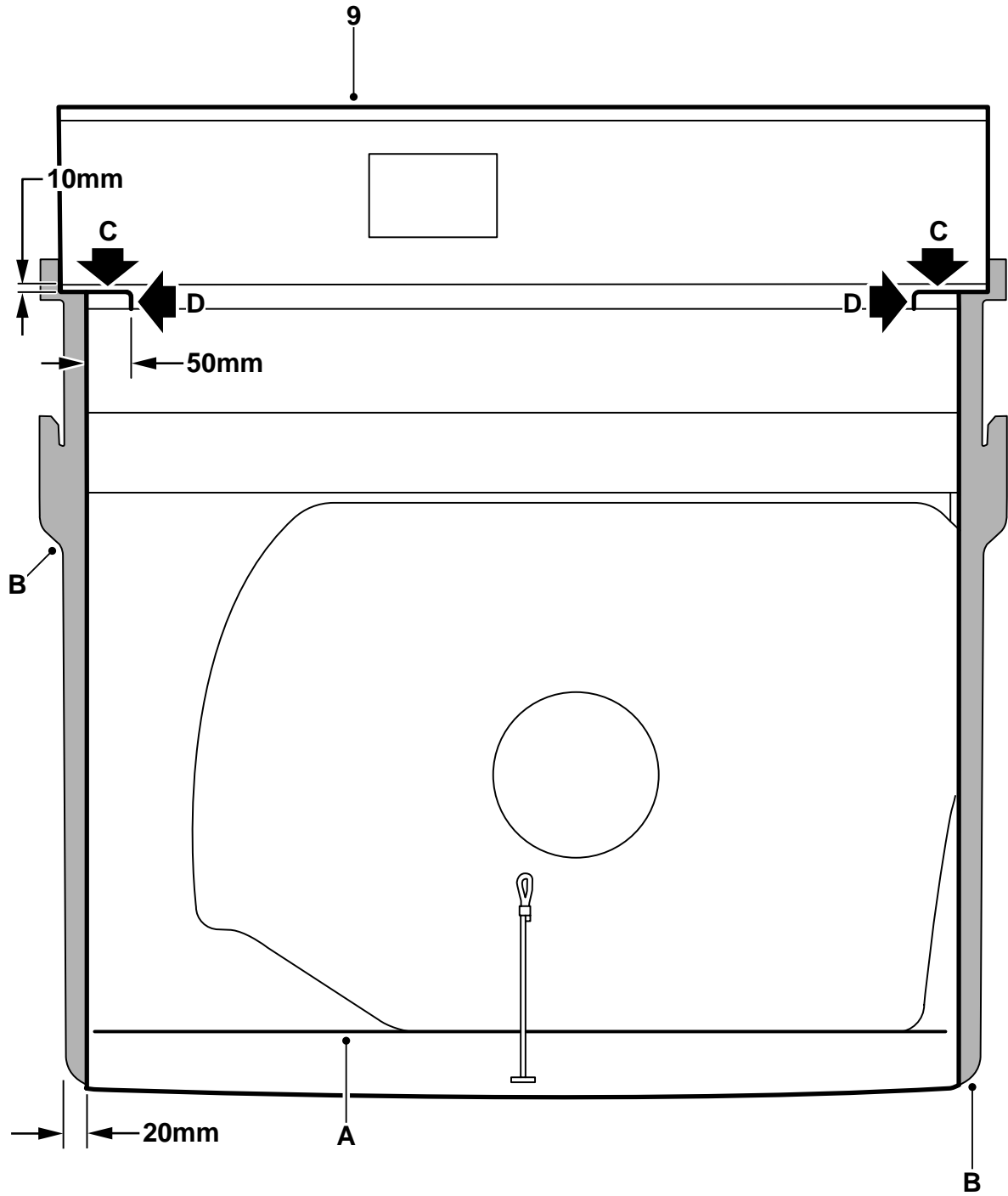

E980A112

9 Muotoile varapyörän päällä oleva matto kuvan mukaisesti.

A = Uusi taitelinja, piirrä varovasti maton alapuolelle.

B = Merkitty alue, joka leikataan pois.

Leikkaa linjojen C ja D mukaisesti. Lieve, joka jää jäljelle maton asennuksen jälkeen, käännettään siten, että se asettuu kiskon alle.

Laita sen jälkeen matto paikalleen autoon ja asenna kolme kiinnitintä ja kaksi mutteria.

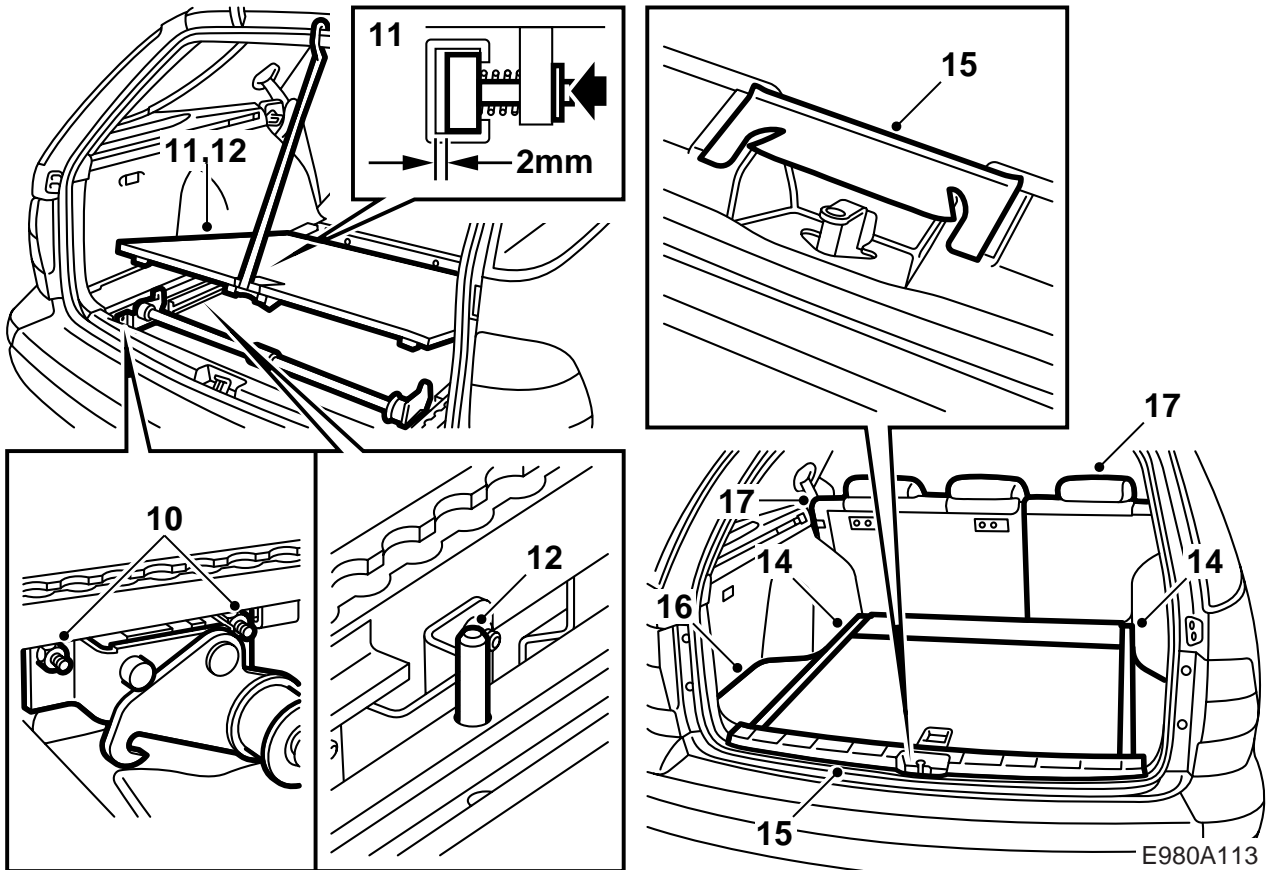

10 Asenna lukkohakaset rullat kuormankiinnityskiskoihin kuvan mukaisesti. Käytä kahta ruuvia ja lukkomutteria. Laita hieman öljyä rullien ja hakasten välille sekä pyyhi mahdollinen liika öljy pois.

11 Vie uuden kuormalattian etumaiset rullat kiskoihin ja siirrä kuormalattia sisään. Tarkasta kunkin rullan ja kiskon sivuseinän etäisyys, kun kuormalattia on työnnettynä sisään. Etäisyyden pitää olla 1,5-2,0 mm. Säätä tarvittaessa.

Tarkasta lisäksi, että lukkohakaset (10) tarttuvat lukkotappeihin kunnolla. Säätä lukkohakasia korkeussuunnassa tarvittaessa.

12 Nosta lattiaa takareunasta, ripusta se, aseta vastin kiskon alle ja lyö jousisokka ulosvetorajoittimeksi.

13 Kiinnitä mahdollinen johtosarja siten, etteivät kuormalattian rullat voi vaurioittaa sitä.

14 Aseta kuormalattian etuosa paikalleen ja purista kiinnittimet kiinni kiskojen koloihin.

15 Asenna kynnyssuojus ja kiinnitä suojateippi sen päälle kuvan mukaisesti.

16 Asenna säilytyslokero lattiaan ja paina suojukset kiinni kuormankiinnityskiskoihin.

17 Käännä takaistuimen molemmat selkänojat takaisin.

18 Tarkasta kuormalattian toiminta lukituksineen, katso turvamääräykset ja käyttöohje.

Turvamääräykset



VAROITUS

Henkilövahinkojen vaaran välttämiseksi on voimassa seuraavaa:

- Älä jätä lapsia silmälläpidotta, kun kuormalattia on vedettynä ulos.
- Kuormalattiaa ei saa käyttää henkilökuljetukseen.
- Ole varovainen kuormalattian ulostyöntämisessä ja alaskääntämisessä puristumisvaaran vuoksi.
- Autoa ei saa siirtää kuormalattian ollessa vedettynä ulos.
- Kun kuormalattia vedetään ulos, se pitää aina vetää salpa-asentoon asti.
- Kuormalattiaan ei ehdottomasti saa tehdä muutoksia.

Liukulattiaa voidaan kuormittaa enintään 200 kg sen ollessa vedettynä ulos.

Kuormaa kuljetettaessa pitää kuorma kiinnittää auton kuormakiinnityssilmukoihin. Kuormankiinnitysnauhoja on saatavissa varusteina.

Tarkasta, etteivät kuormankiinnitysnauhat hankaa mahdollisiin teräviin reunoihin.

Kun kuormalattia on työnnettynä sisään ei sitä käytetä kuorman kuljettamiseen, sen pitää olla käännettynä alas.

Käyttöohjeet

- 1 Nosta kuormalattia ylös, käännä tukipyörät ylös ja aseta kuormalattia pyörille.
- 2 Tartu kahvaan ja vedä kuormalattia uloimpaan, salvattuun asentoon.
- 3 Aseta kuorma kuormalattialle siten, ettei se estä kahvan käyttöä.
- 4 Nosta kahvaa ja työnnä kuormalattia sisimpään, salvattuun asentoon. Tarkasta, että kuormalattia on salvattu.
- 5 Kiinnitä kuorma kuormankiinnitysnauhoilla.

Käytön jälkeen pitää kuormalattia nostaa ylös ja tukipyörät kääntää alas. Sen jälkeen pitää kuormalattia kääntää alas. Tarkasta, että kuormalattia lukkiutuu ala-asentoonsa.