



**MONTERINGSANVISNING · INSTALLATION INSTRUCTIONS
MONTAGEANLEITUNG · INSTRUCTIONS DE MONTAGE**

Saab 9-5

Galerie porte-bagages

Accessories Part No.	Group	Date	Instruction Part No.	Replaces
400 105 813	8:91- 10	Apr 04	47 23 201	47 23 201 Feb 99

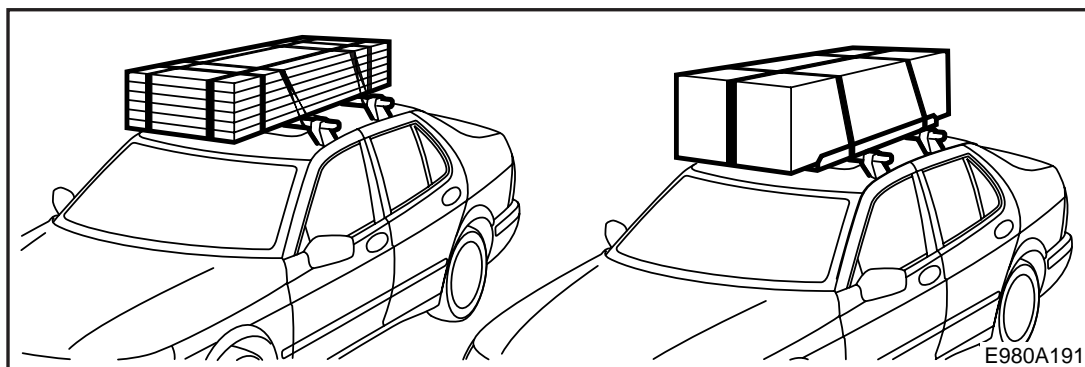
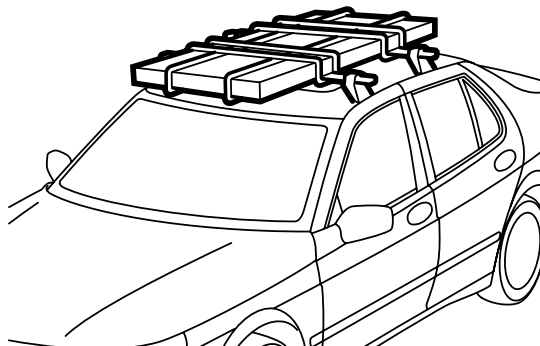
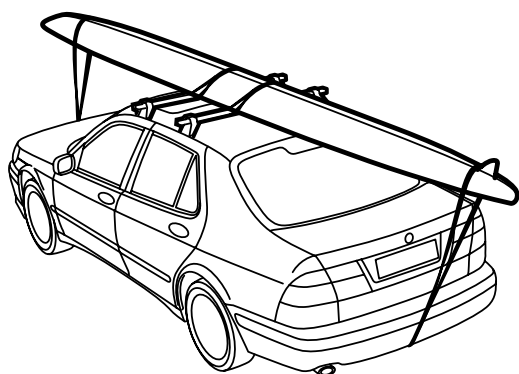

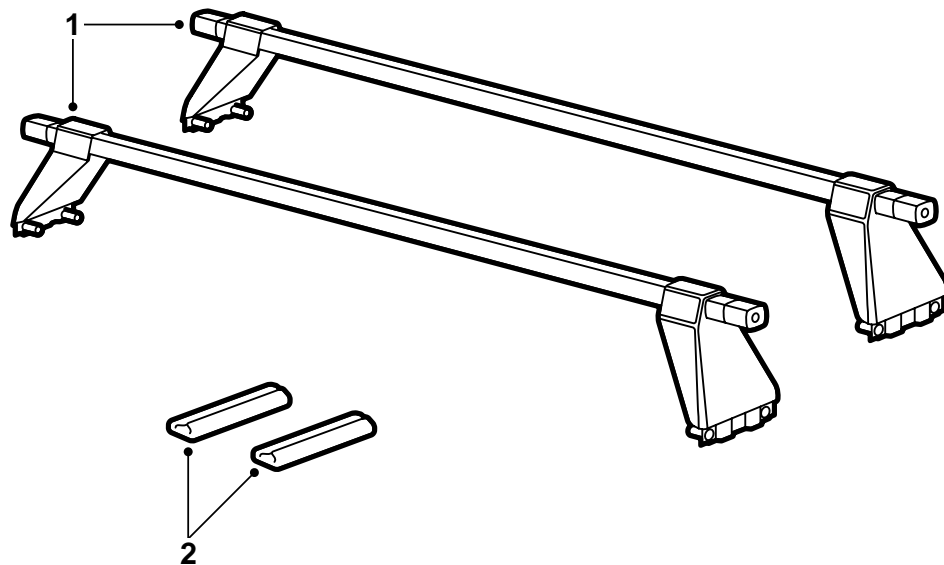

E980A188

- 1 Galerie porte-bagages (2)
- 2 Protection en plastique (2)

Français

Important

ATTENTION

Lire la présente instruction de montage du début à la fin avant de faire usage du porte-charge. Monter le porte-charge en suivant uniquement cette instruction, qui doit toujours se trouver dans la voiture.

Adapter la vitesse de conduite au chargement du toit, la forme et le poids de ce chargement pouvant déplacer le centre de gravité et l'aérodynamique de la voiture.

- Ne pas installer et utiliser le porte-charge avant d'avoir assimilé l'instruction de montage.
- Les porte-charges sont conçus pour un transport en toute sécurité pourvu qu'ils soient correctement montés. **Le produit ne doit pas être modifié.**
- Toujours contrôler la fixation de la charge.
- La charge maximale autorisée sur le toit est de 100 kg, incluant le poids des porte-charges 5,5 kg. Reportez-vous aussi au manuel d'instructions de la voiture.
- Notez les changements dans le comportement de la voiture (par vent latéral fort, en virage et au freinage) lorsque le porte-charge sollicité.
- Pour des raisons de sécurité routière et pour réduire la résistance à l'air, il est conseillé de déposer les barres lorsqu'elles ne servent pas.
- Déposer les barres avant de faire passer la voiture dans un lave-auto.
- Saab Automobile AB décline toute responsabilité quant aux dommages survenus par suite d'une mauvaise installation du porte-charge ou des accessoires.
- Si certains points sont incompréhensibles, contactez votre revendeur Saab.
- La notice de montage doit être laissée dans la voiture.

Conseils

- Fixez bien le charge de façon à ce qu'il ne puisse pas se détacher ou causer des dommages. Ayez soin d'arrimer la charge en sorte qu'il ne puisse pas se déplacer dans aucune direction. Il incombe au conducteur de s'assurer que la charge est correctement arrimée.
- Utilisez des accessoires d'arrimage adaptés, par exemple une sangle munie d'une boucle qui ferme bien. N'utilisez des bandes élastiques ou des cordes que pour des charges dont le poids ne dépasse pas celui d'une paire de skis.
- Veiller à ce que la charge soit bien répartie sur les porte-charges et à ce que le centre de gravité soit aussi bas que possible. En cas de transport de chargements petits mais très lourds, ceux-ci doivent être placés sur le côté de l'un des porte-charges et non au milieu.
- Pour des raisons de sécurité routière, la charge ne doit pas dépasser le côté de la voiture.
- Les charges allongées doivent être étayées contre ou arrimées au pare-chocs ou à l'anneau de remorquage, à l'avant et à l'arrière. Si la charge dépasse de plus de 1 mètre derrière la voiture ou tant soit peu devant la voiture, la charge doit être mise en évidence clairement par un fanion de signalisation ou tout autre effet semblable.
- Vérifiez avant de prendre la route que tous les dispositifs de fixation sont bien fixés. Vérifiez aussi que la charge est bien arrimée. Arrêtez la voiture après avoir parcouru une petite distance et vérifiez que tous les dispositifs de fixation sont toujours bien fixés.
- Les tests de l'industrie automobile et des publications spécialisées montrent que lors du transport d'objets volumineux (par ex. planches de surf, coffres de toit), le toit de la voiture est soumis à des contraintes supplémentaires du fait de la résistance accrue de l'air. En cas de transport d'une planche de surf, celle-ci doit être renversée et dirigée vers l'avant.

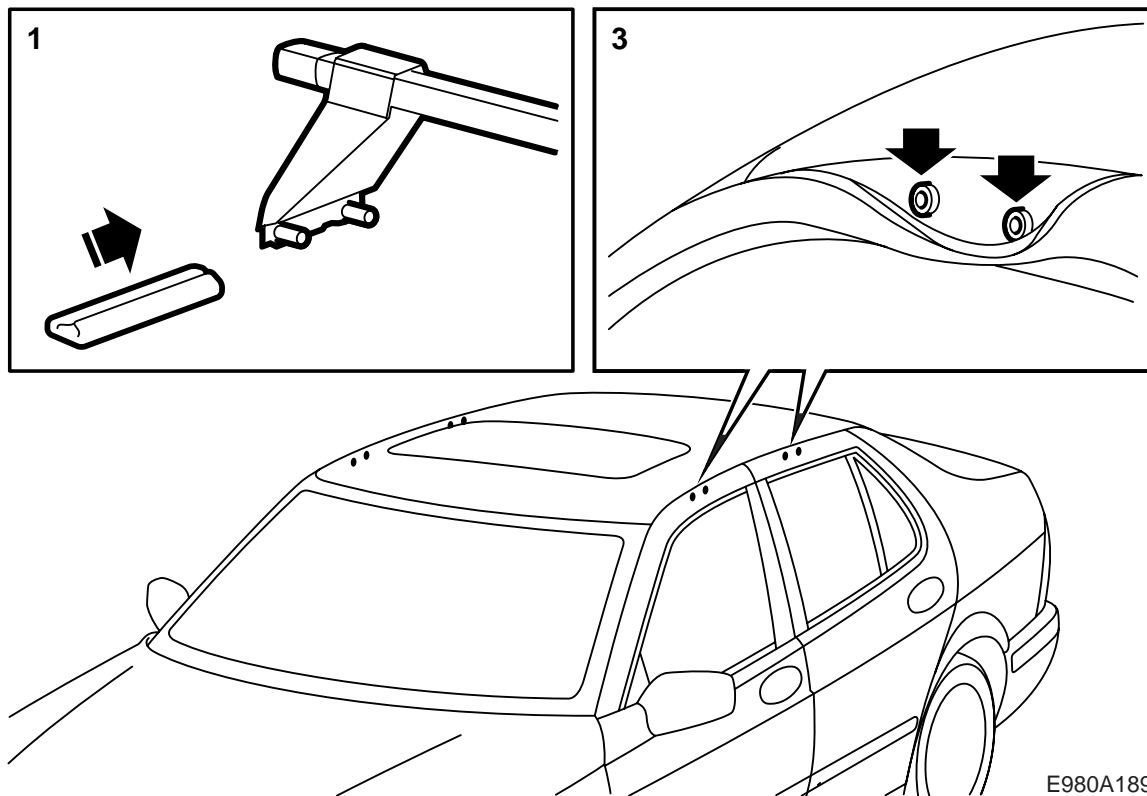

E980A189

- 1 Placer les protections en plastique sur chacun des pieds de barre réglables (ils comportent une poignée de serrage). Ces protections protégeront la peinture lors du montage de la galerie.
- 2 Ouvrir toutes les portes de la voiture.
Ecarter les baguettes en caoutchouc et localiser les trous de fixation le long du toit.

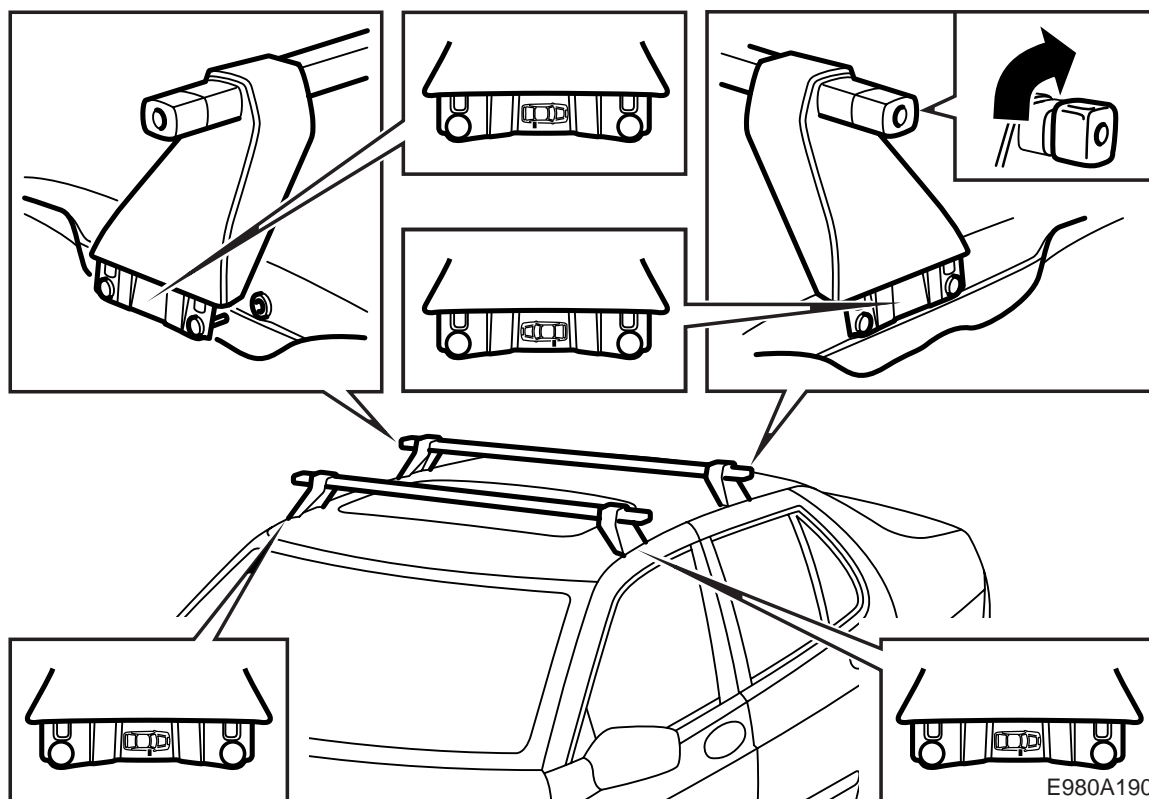

3 Commencer le montage depuis le côté gauche de la voiture. Poser la galerie sur le toit avec précaution, les pieds de barre fixe tournés vers soi. Ne pas poser les pieds de barre sur le toit afin de protéger la peinture.

Ecarter les baguettes en caoutchouc et engager les goujons du pied de barre fixe dans les trous de fixation.

Veiller à poser la baguette en caoutchouc dans le couvercle en plastique de la galerie.

7 La dépose s'effectue dans le sens inverse.

8 Placer la notice d'utilisation dans la voiture.

9 Si vous n'utilisez pas la galerie, il est préférable de la démonter.

Important

Les barres de galerie comportent une figure indiquant la position des pieds de barre sur le toit. Noter que le serrage de ces pieds de barre s'effectue depuis le côté droit de la voiture.

4 Fermer les portes gauches avec précaution afin de maintenir les pieds de barre en place.

5 Passer du côté droit de la voiture. Retirer la protection en plastique montée sur les pieds de barre réglables.

Ecarter la baguette en caoutchouc et engager les goujons du pied de barre dans les trous de fixation. Fermer les portes avec précaution.

6 Bloquer la galerie en tournant les poignées de serrage dans le sens des aiguilles d'une montre. Serrer à la main. Les pieds de barre doivent s'appliquer contre les bords des trous de fixation.