

**SAAB****MONTERINGSANVISNING · INSTALLATION INSTRUCTIONS
MONTAGEANLEITUNG · INSTALLATIONS DE MONTAGE**

Saab 900 M94-, Saab 9-3

Garde-boue arrière

Accessories Part No.	Group	Date	Instruction Part No.	Replaces
400 126 413	9:84-11	Mar 99	86 85 612	86 85 612 Feb 95

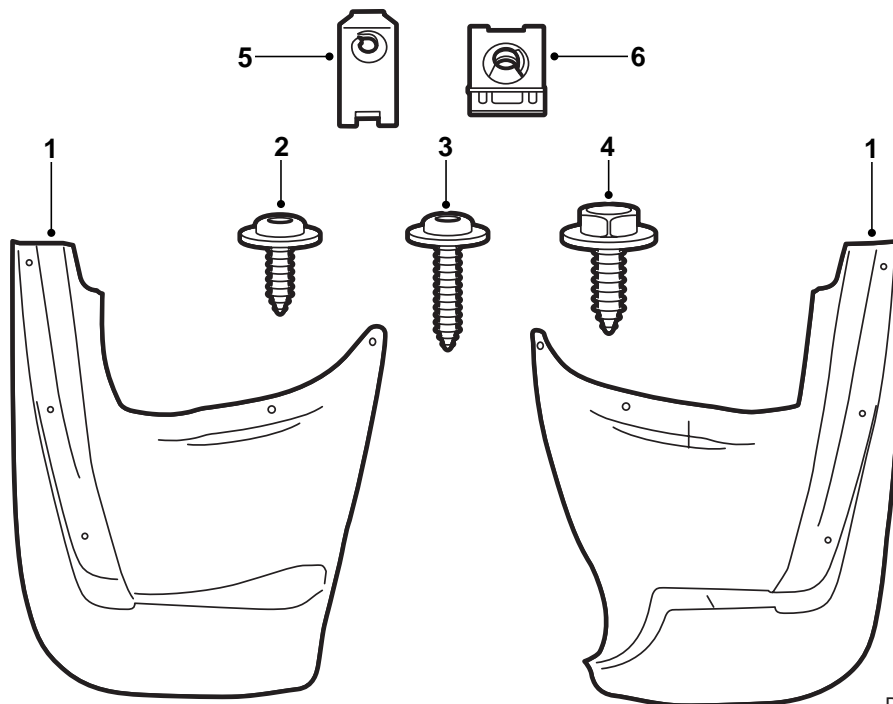

D980A185

- 1 Garde-boue
- 2 Vis 16 mm (4)
- 3 Vis 25 mm (2)
- 4 Vis hexagonale (4)
- 5 Ecou-attache (2)
- 6 Ecou-attache (4)

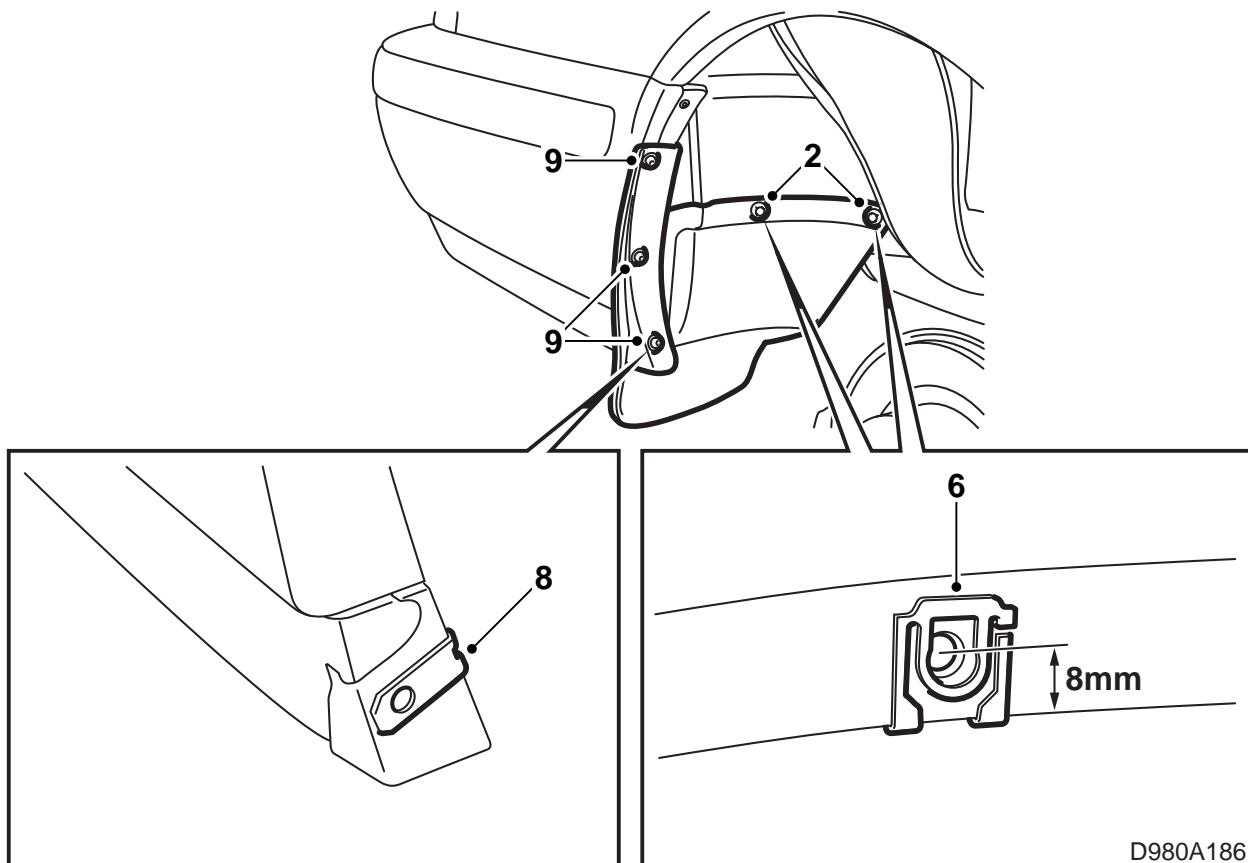

- 1 Lever la voiture et déposer les roues arrière.
- 2 Ajuster le garde-boue, les emboîter correctement et repérer l'emplacement des trous internes - voir figure.
- 3 Déposer les garde-boue et contrôler que le repère des trous se trouve à 8 mm du bord métallique - voir figure. Ajuster la position au besoin.
- 4 Percer, conformément aux repères, 2 trou de 8 mm de chaque côté.
- 5 Ebavurer et retirer les copeaux et les écailles de peinture. Nettoyer avec du Teronson FL. Appliquer l'apprêt Standox 1K puis une couche de peinture. Appliquer du Terotex HV 400 (référence 30 15 930).
- 6 Emboîter les écrous et fixer les garde-boue sans les serrer avec leurs vis internes (hexagonales) de chaque côté.
- 7 Percer l'enveloppe du pare-chocs conformément aux repères du garde-boue. Utiliser un poinçon.
- 8 Ecarter les garde-boue et emboîter les écrous dans le trou inférieur de l'enveloppe du pare-chocs.
- 9 Serrer les garde-boue au pare-chocs. Utiliser une vis de 16 mm pour les deux trous supérieurs, de chaque côté, et la vis de 25 mm pour les écrous montés de chaque côté du trou inférieur.
- 10 Serrer toutes les vis.
- 11 Reposer les roues et abaisser la voiture.

Couple de serrage : 110 Nm (81 lbf ft).