



MONTERINGSANVISNING · INSTALLATION INSTRUCTIONS
MONTAGEANLEITUNG · INSTRUCTIONS DE MONTAGE

Saab 9-5 5D

Spoiler arrière

Accessories Part No.	Group	Date	Instruction Part No.	Replaces
400 132 163	9:84-14	Dec 01	53 35 773	

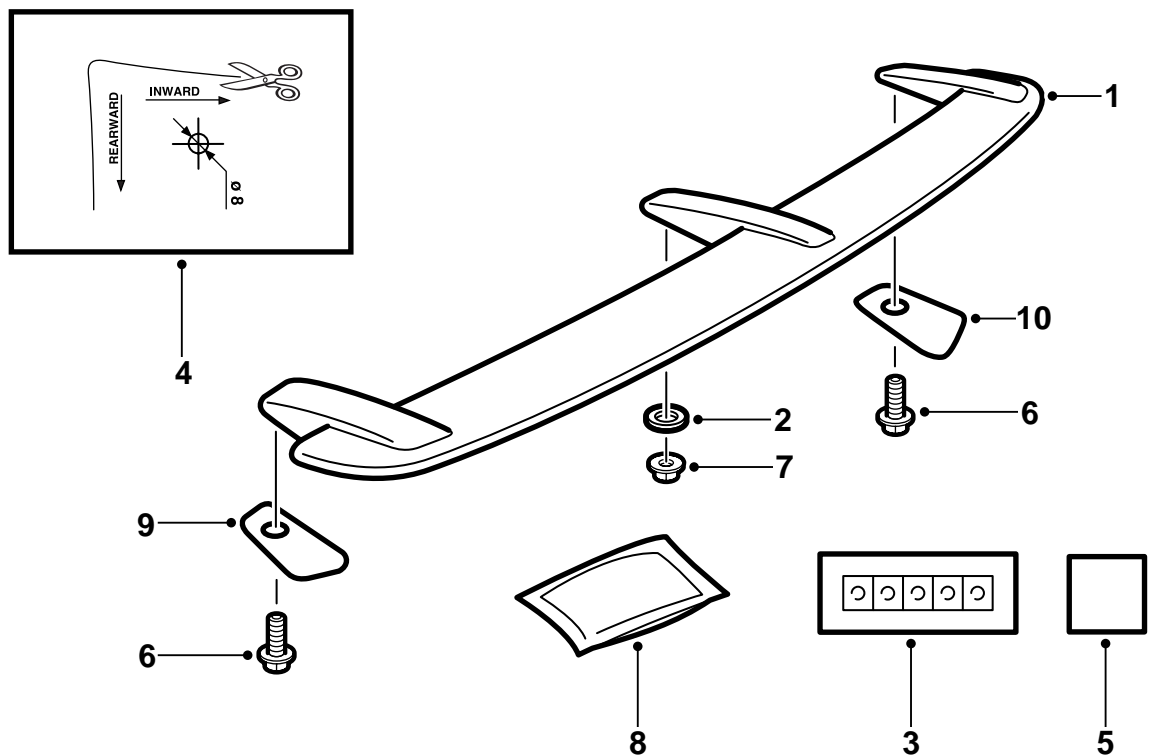

E980A406

- 1 Spoiler
- 2 Joints
- 3 Ruban en zinc (x3)
- 4 Gabarit de perçage
- 5 Ruban adhésif double-face
- 6 Vis (x2)
- 7 Ecrou
- 8 Chiffon de nettoyage
- 9 Joint gauche
- 10 Joint droit

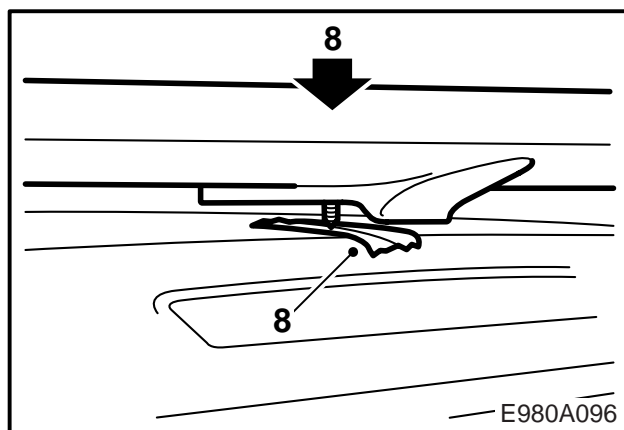
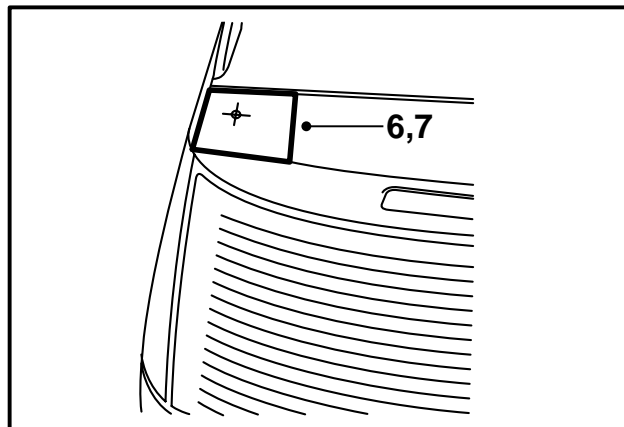
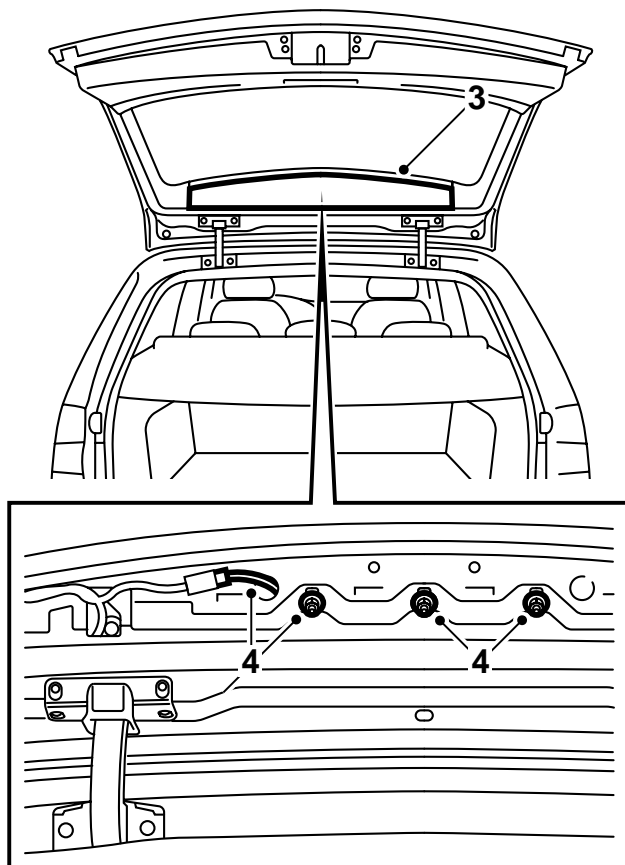

Le spoiler est traité en surface avec un apprêt noir permettant d'appliquer directement la peinture.

- 1 Peindre le spoiler de la même couleur que la carrosserie. Voir le chapitre "Consignes de vernissage pour plastique PUR-RIM apprêté" de la présente notice de montage.
- 2 Ouvrir le hayon.
- 3 Déposer le couvercle situé sur la face interne supérieure du hayon ainsi que les bouchons en caoutchouc.
- 4 Déposer le feu stop central.
- 5 Découper puis mettre le gabarit de perçage en place conformément aux instructions visibles sur le gabarit.
- 6 Repérer les trous supérieurs de perçage avec un pointeau.

Note

Procéder avec précision.

- 7 Percer conformément aux repères de perçage. Utiliser un foret de 8 mm.
- 8 Repérer la position approximative du trou centrale avec un ruban. Mettre le spoiler en place, visser les vis extérieures afin de fixer légèrement le spoiler. Appuyer au centre du spoiler. Retirer le spoiler. La vis centrale doit avoir laissé une trace sur le ruban.

- 9 Percer un trou de 8 mm sur le repère central.

Mettre le spoiler en place et contrôler que les trous du hayon correspondent aux points de fixation du spoiler. Dans le cas contraire, ovaliser les trous avec une lime.

- 10 Traiter les trous de perçage contre la corrosion de la manière suivante :
 - Ebavurer puis retirer les copeaux et les écailles de peinture à l'air comprimé.
 - Appliquer l'apprêt Standox 1K Füllprimer ou équivalent.
 - Appliquer une couche de vernis.
 - Appliquer le ruban en zinc sur les trous de perçage puis l'enfoncer avec un tournevis afin qu'il se replie sur les bords.

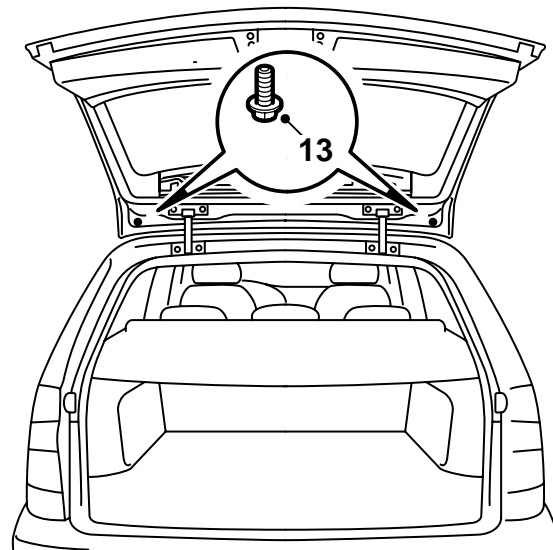
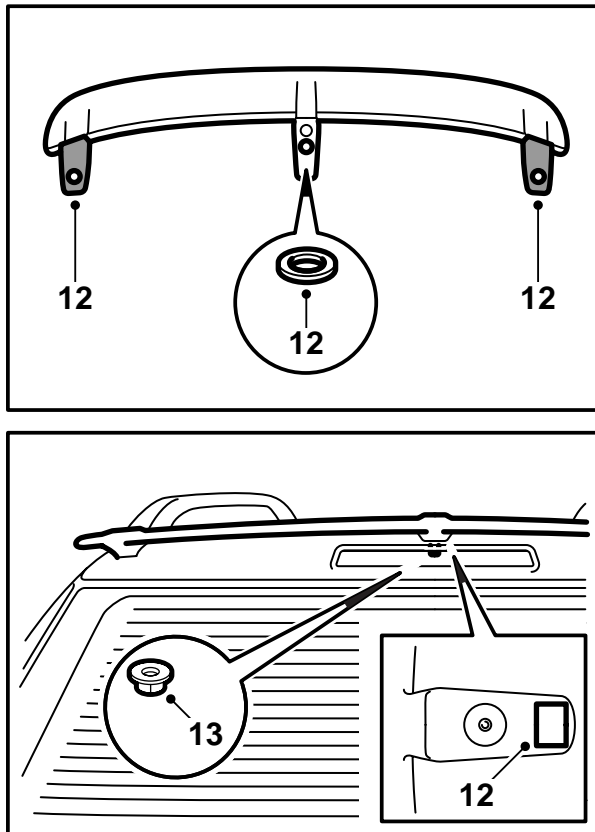

E980A407

- 11 Essuyer, avec le chiffon, les points de fixation situés sous le spoiler et les surfaces de montage du hayon.
- 12 Poser les joints puis le ruban adhésif double-face sur le point central inférieur de fixation du spoiler. Voir figure.
- 13 Retirer le film protecteur du ruban adhésif et mettre le spoiler en place en commençant par le bord arrière.

- 15 Poser le couvercle sur la face interne du hayon. Fermer le hayon.

Important

Il est très important de correctement placer le spoiler sur le bord arrière avant que le ruban n'adhère au hayon.

Appliquer le bord avant du spoiler et appuyer pendant au moins 1 minute sur le bord avant du point de fixation central du spoiler pour permettre au ruban d'adhérer correctement. Visser les vis et l'écrou qui maintiennent le spoiler, mais sans les serrer. L'écrou central se monte dans le logement situé par le feu stop déposé. Serrer d'abord l'écrou sur le point de fixation central du spoiler puis serrer les vis du bord extérieur du spoiler.

Couple de serrage 6 Nm (4.5 lbf ft)

Contrôler que le jeu est suffisant entre le hayon et les points de fixation du spoiler.

- 14 Monter le feu stop central et les bouchons en caoutchouc.

Couple de serrage 3,9 Nm (2.9 lbf ft)

Consignes de vernissage sur plastique PUR-RIM apprêté

- Avant le vernissage, placer le spoiler dans une position lui permettant de ne pas être déformé par l'opération.
- La température ne doit pas excéder +40°C (104°F).
- Le spoiler est déjà apprêté par le fournisseur.
- Utiliser des gants propres pour manipuler le spoiler.

Temps de séchage

70 minutes à 40°C (104°F).

Préparation

- Pour obtenir un bon résultat, appliquer une couche de produit de remplissage.
- Poncer en profondeur les surfaces apprêtées. Utiliser un papier abrasif 3M 1200 ou 800.