



MONTERINGSANVISNING · INSTALLATION INSTRUCTIONS
MONTAGEANLEITUNG · INSTRUCTIONS DE MONTAGE

Saab 9-5 D223L

Kit de raccordement LHD

Accessories Part No.	Group	Date	Instruction Part No.	Replaces
32 026 602 400 132 270	9:87-41	Nov 07	55 21 125	55 21 125 Mar 02

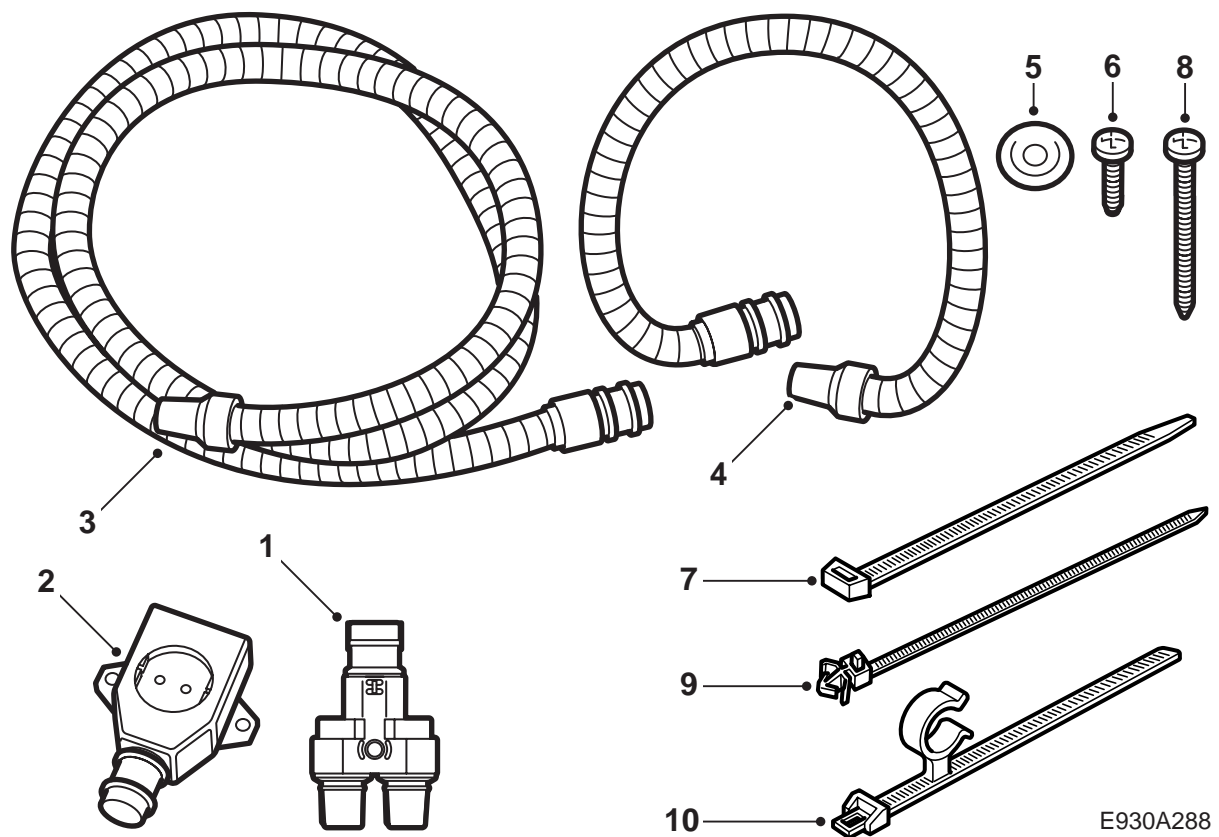

E930A288

- 1 Embranchement
- 2 Prise 230 V
- 3 Câble de connexion
- 4 Câble de connexion
- 5 Passe-câbles
- 6 Vis (2)
- 7 Bande de serrage (x10)
- 8 Vis
- 9 Bande de serrage avec clips (x2)
- 10 Bande de serrage avec pince de serrage

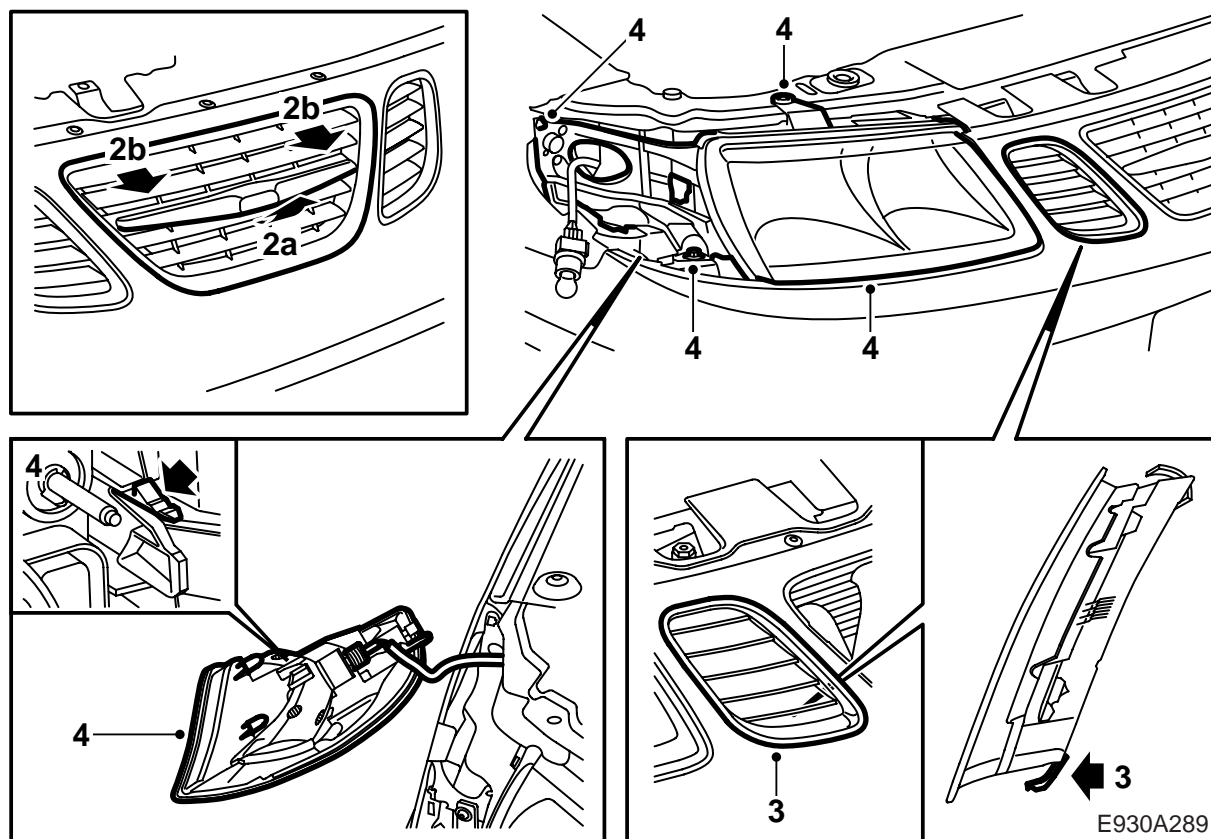

⚠ ATTENTION

Il est important que les joints toriques des câbles de raccordement soient lubrifiés avant le branchement et que tous les raccords soient bien serrés. Un mauvais contact peut provoquer un échauffement et un incendie.

- 1 Si le véhicule n'est pas équipé de la radio originale Saab, s'assurer que le client dispose du code avant de commencer.
Démonter la batterie et le support de batterie.
- 2 Déposer la partie centrale de la calandre en
 - a la soulevant légèrement de sorte que le bord inférieur se dégage
 - b la tirant vers l'avant et vers le bas de sorte que les clips à ressort se libèrent
- 3 Déposer les parties latérales en courbant, à partir de la face arrière, les clips inférieurs vers le haut de sorte qu'ils se libèrent.
- 4 Déposer le clignotant et le projecteur droit.

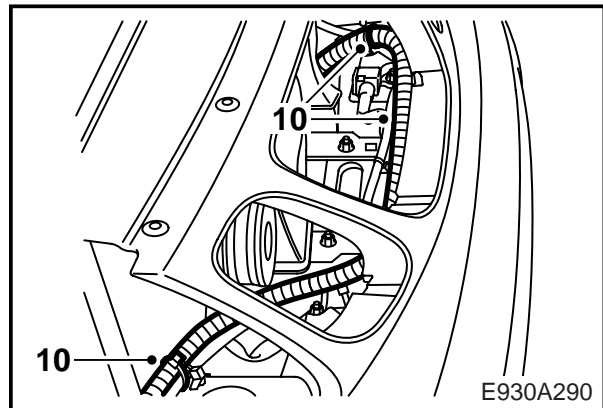
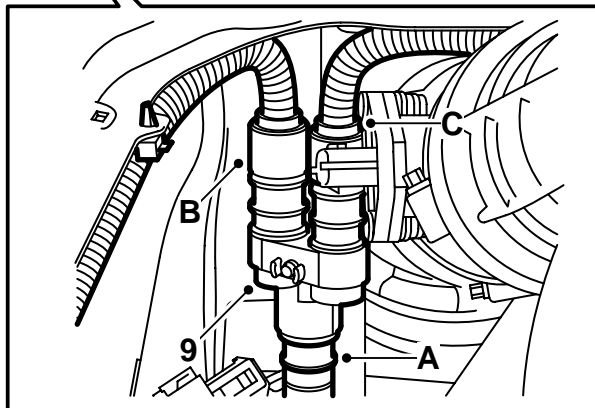
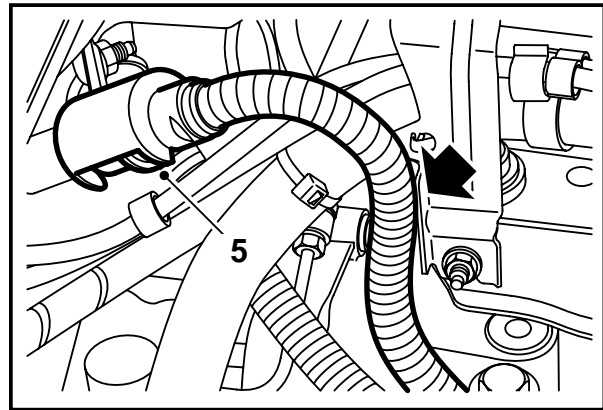
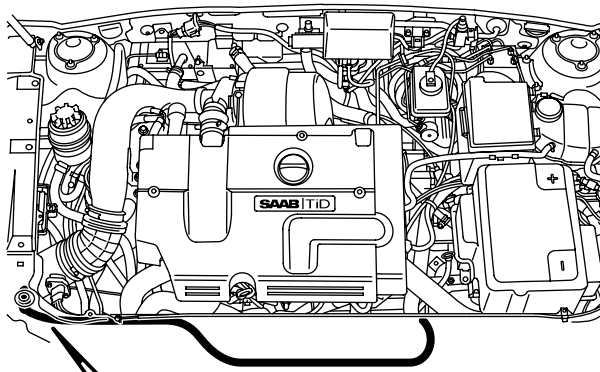

E930A290

- 5 **Si la voiture est déjà équipée d'un réchauffeur de moteur:** Débrancher le câble d'entrée du réchauffeur de moteur, le retirer et le faire passer devant les radiateurs.
- 6 Faire passer le câble d'entrée le long du câblage au dessus du rail de pare-chocs du côté droit de la voiture.
- 7 Brancher le câble d'entrée à l'embranchement (A), le câble de branchement de 2,0 m à l'embranchement (B) et le câble de branchement de 1,5 m à l'embranchement (C). Marquer la position du trou en prenant le contact comme gabarit (à 11 cm du bord).

Important

L'embranchement doit être incliné vers l'arrière autant qu'il est possible.

Percer un trou de 3,5 mm.

- 8 Ebavurer et retirer les copeaux et les écailles de peinture. Nettoyer avec du Teroson FL. Appliquer du Standox 1K Füllprimer, puis une couche de peinture. Utiliser du Terotex HV 400 ou du Mercasol 1 sur les surfaces internes.
- 9 Visser l'embranchement.
- 10 Fixer le câble d'entrée le long du câblage au dessus du rail de pare-chocs.

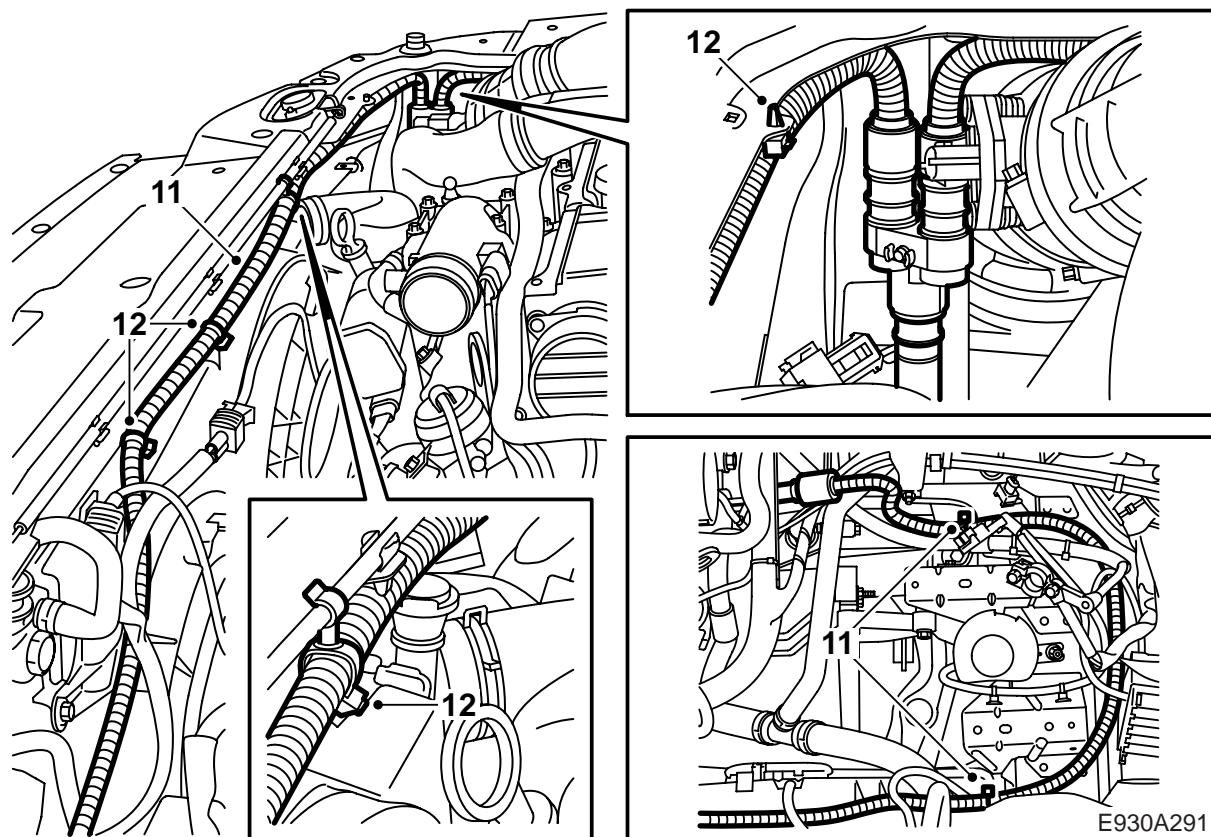

- 11 Faire passer le câble de raccordement de 2,0 m, à partir de l'embranchement (B), via les points de fixation sur la face supérieure du boîtier de ventilateur, autour de l'emplacement de la batterie, jusqu'au réchauffeur de moteur. Brancher le câble au réchauffeur de moteur et poser l'étrier de verrouillage.
- 12 Fixer le câble de raccordement au trou dans le longeron supérieur de radiateur avec une bande de serrage avec clips, au câble de verrouillage du capot avec la bande de serrage avec pince (à 50 mm de la fixation droite du câble de verrouillage du capot) ainsi qu'aux points de fixation sur la face supérieure du boîtier de ventilateur et au câblage derrière l'emplacement de batterie avec des bandes de serrage ordinaires.

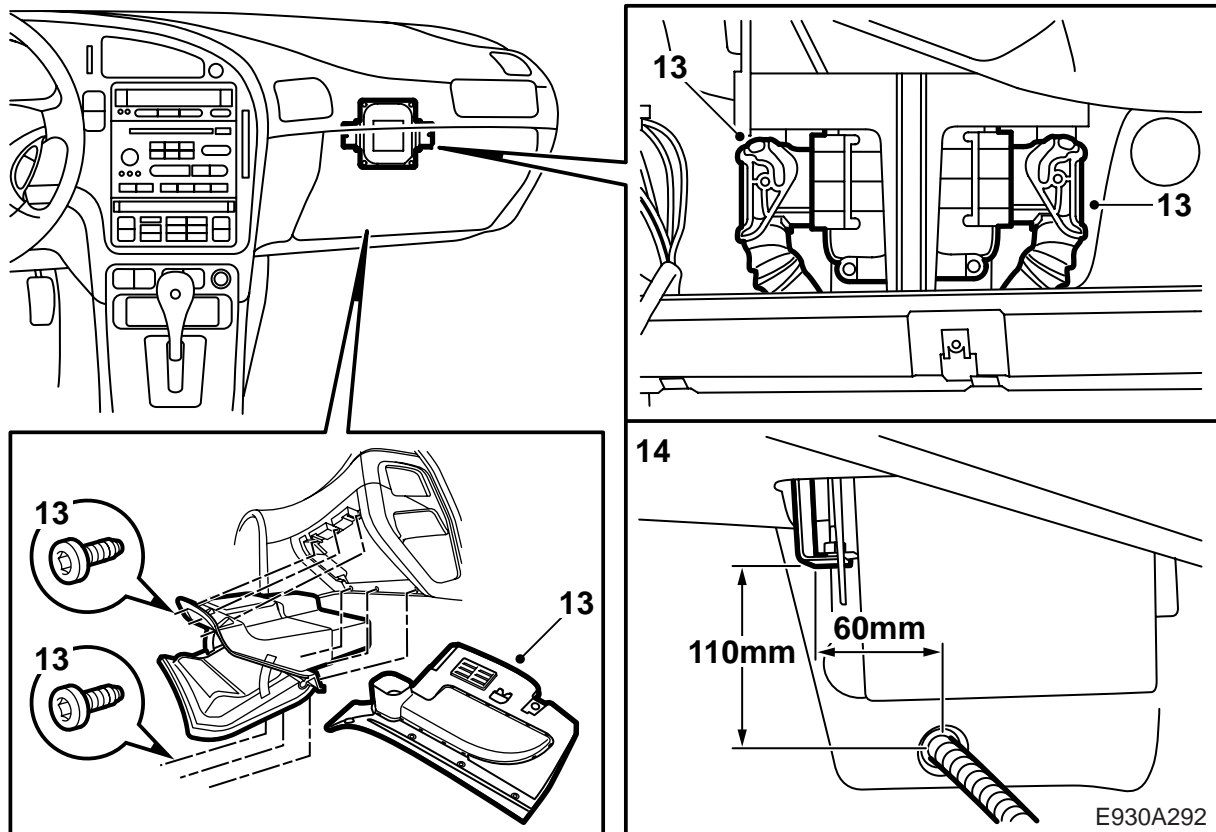

- 13 Déposer la boîte à gants et plier le tapis par son bord supérieur. Déposer le flexible de refroidissement de la boîte à gants, le cas échéant.

Véhicules à boîte de vitesse automatique:

Démonter les broches du boîtier de commande et dégager le réseau électrique.

- 14 Mesurer et percer un trou de 22 mm avec une scie-cloche, voir illustration. Découper un peu de l'isolant sur l'extérieur de la paroi de tablier.
- 15 Ebavurer et retirer les copeaux et les écailles de peinture. Nettoyer avec du Teroson FL. Appliquer du Standox 1K Füllprimer, puis une couche de peinture. Utiliser du Terotex HV 400 ou du Mercasol 1 sur les surfaces internes.

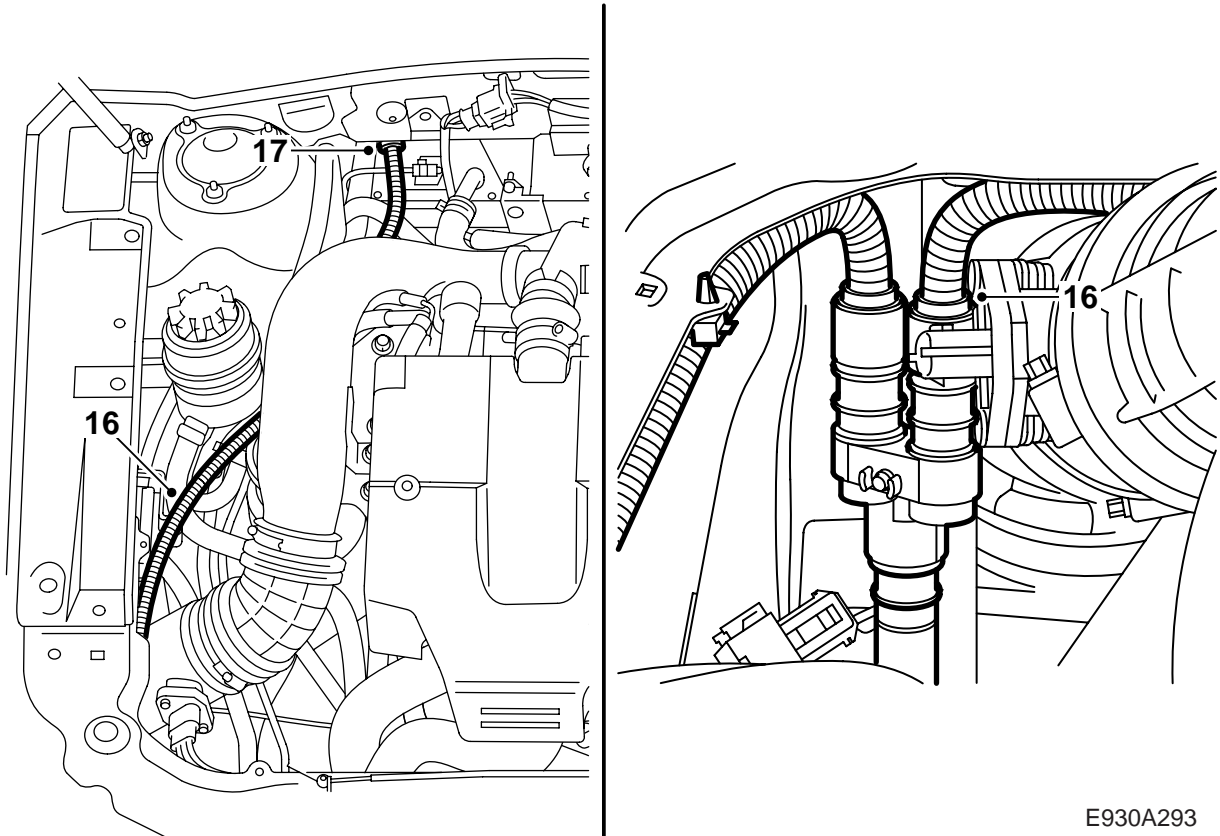

E930A293

- 16 Faire passer le câble de raccordement de 1,5 m le long des flexibles de commande servo jusqu'à la paroi de tablier.
- 17 Passer le câble de raccordement à travers le passe-câbles.

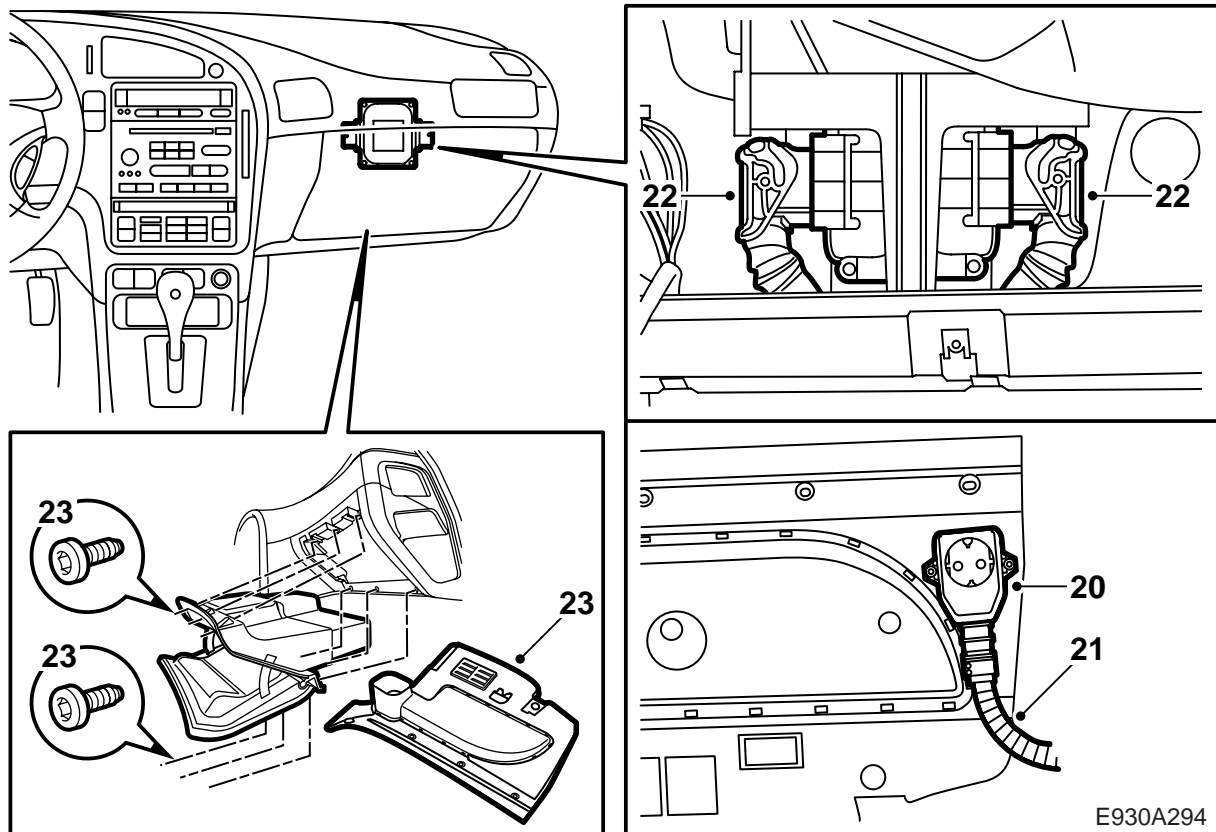

- 18 Faire passer le câble de raccordement par le passe-câble de tablier jusqu'à l'endroit où la prise d'habitacle doit être posée. Fixer le câble avec une bande de serrage.
- 19 Poser le passe-câble du kit dans la paroi de tablier à partir de l'extérieur et le rendre étanche avec du Teroson T 242 (réf. 30 15 781) ou un produit d'étanchéité équivalent.
- 20 Placer la prise 230 V sur le panneau de protection de genou près du montant A, voir illustration. Marquer la position du trou avec un poinçon.
- 21 Brancher le câble de raccordement à la prise 230 V et visser la prise.
- 22 **Véhicules à boîte de vitesse automatique:**
Brancher le boîtier de commande.
- 23 Poser le flexible de refroidissement de la boîte à gants, le cas échéant. Poser la boîte à gants.

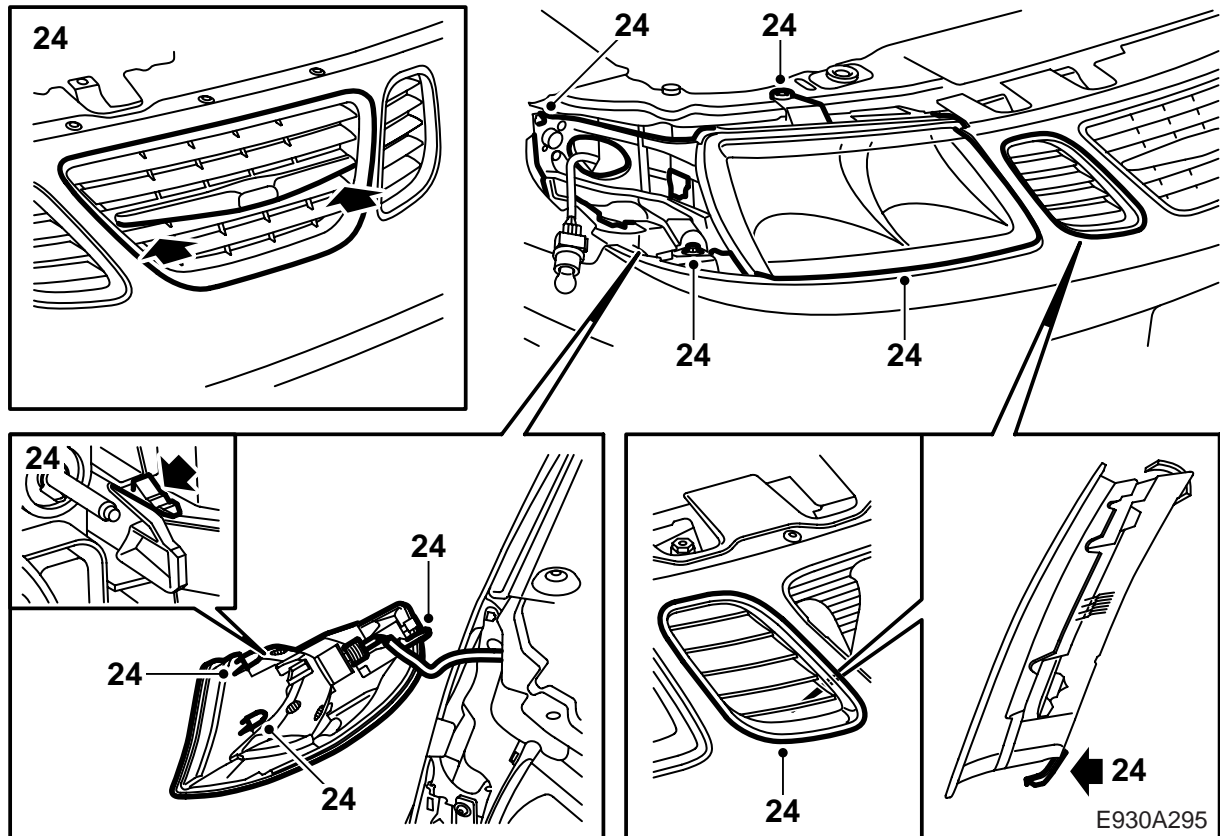

- 24 Poser le projecteur et le clignotant droit et les parties de la calandre.
- 25 Vérifier qu'aucun câble dans le compartiment moteur n'est en contact avec des éléments chauds ou coupants. Fixer les câbles près des éléments immobiles avec des bandes de serrages.
- 26 Brancher l'équipement au 230 V et contrôler la prise 230 V avec un voltmètre.
- 27 Poser le plateau de batterie, la batterie et brancher cette dernière. Ajuster l'heure et la date dans la voiture et programmer le code radio, si la radio n'est pas une radio originale Saab.