



**MONTERINGSANVISNING · INSTALLATION INSTRUCTIONS  
MONTAGEANLEITUNG · INSTRUCTIONS DE MONTAGE**

## Saab 9-3 M03-

### Hinterer Spoiler

Accessories Part No.	Group	Date	Instruction Part No.	Replaces
12 786 790	9:84-15	Oct 02	12 789 096	12 789 096 Mar 02

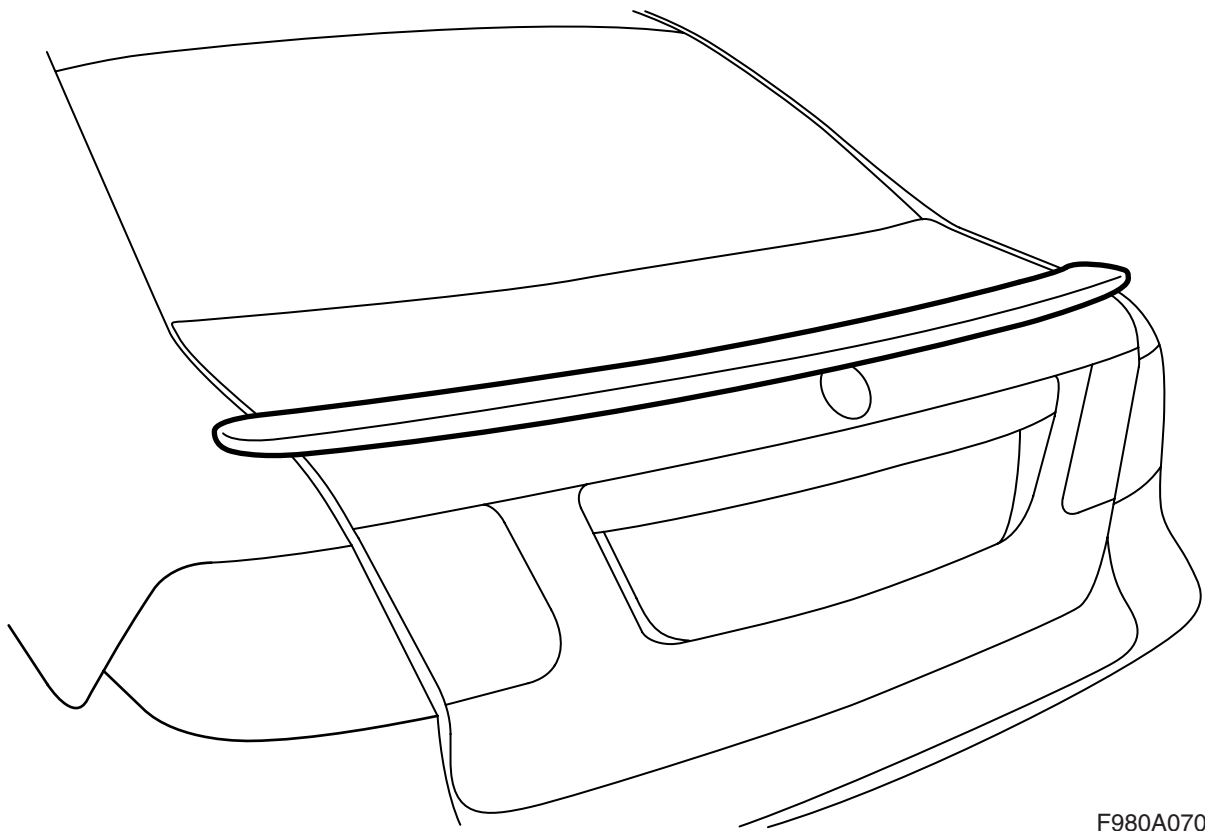

F980A070

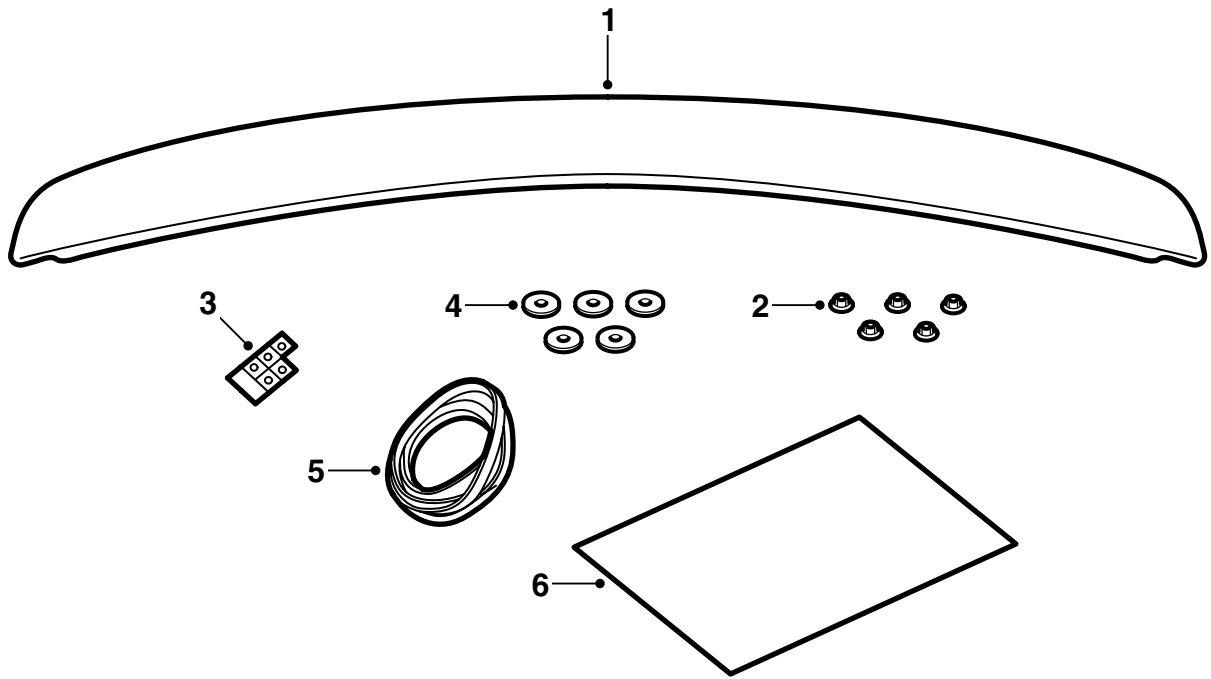

F980A009

- 1 Spoiler
- 2 Mutter (x5)
- 3 Zinkband (x5)
- 4 Dichtungen (x5)
- 5 Dichtungsleiste
- 6 Schablone (2 Teile)

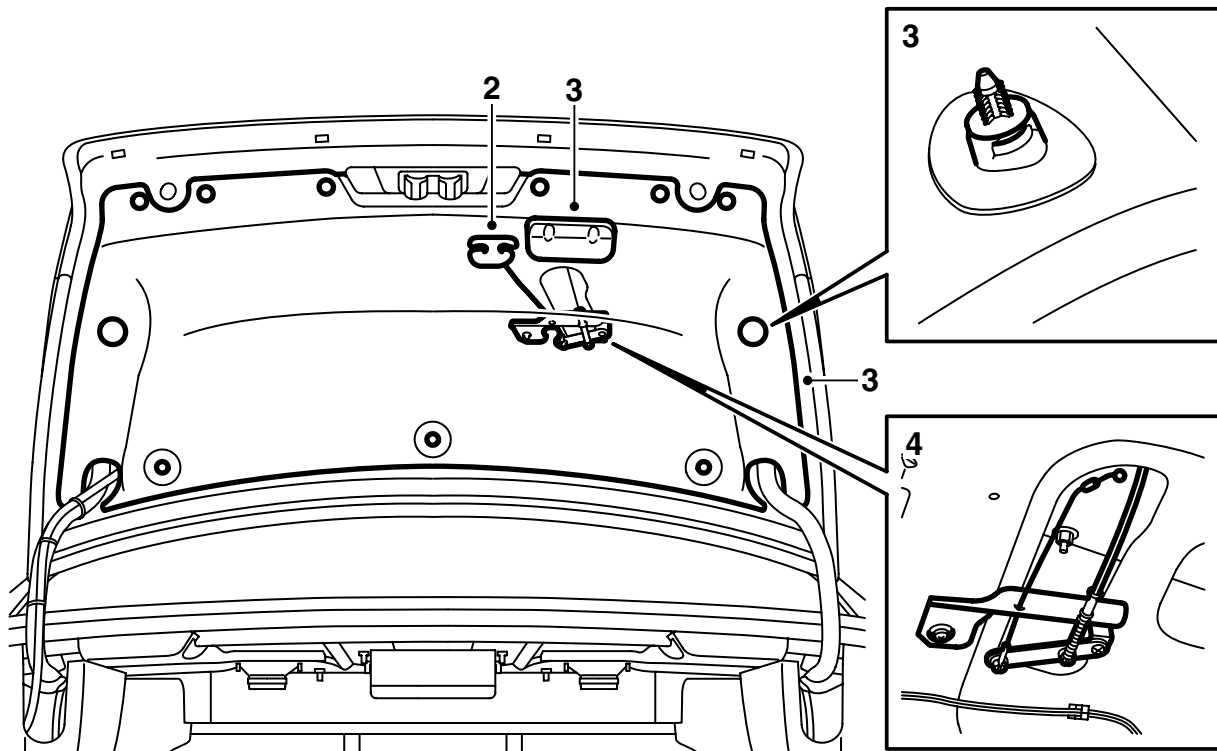

F980A010

Die Oberfläche des Spoilers ist mit grauer Grundierung behandelt und damit für die Lackierung vorbereitet.

- 1 Den Spoiler in der Farbe der Karosserie lackieren, siehe "Vorschriften für die Lackierung von vorgrundiertem Kunststoff" in dieser Montageanleitung.
- 2 Kofferraum öffnen.  
**US:** Den Notöffnungshandgriff demontieren.
- 3 Den Schließhandgriff auf der Innenseite der Heckklappe demontieren, die 2-stufigen Nieten demontieren und die Kofferraumverkleidung demontieren.
- 4 **US:** Die Schraube für den Notöffnungsmechanismus demontieren und den Mechanismus zur Seite führen.

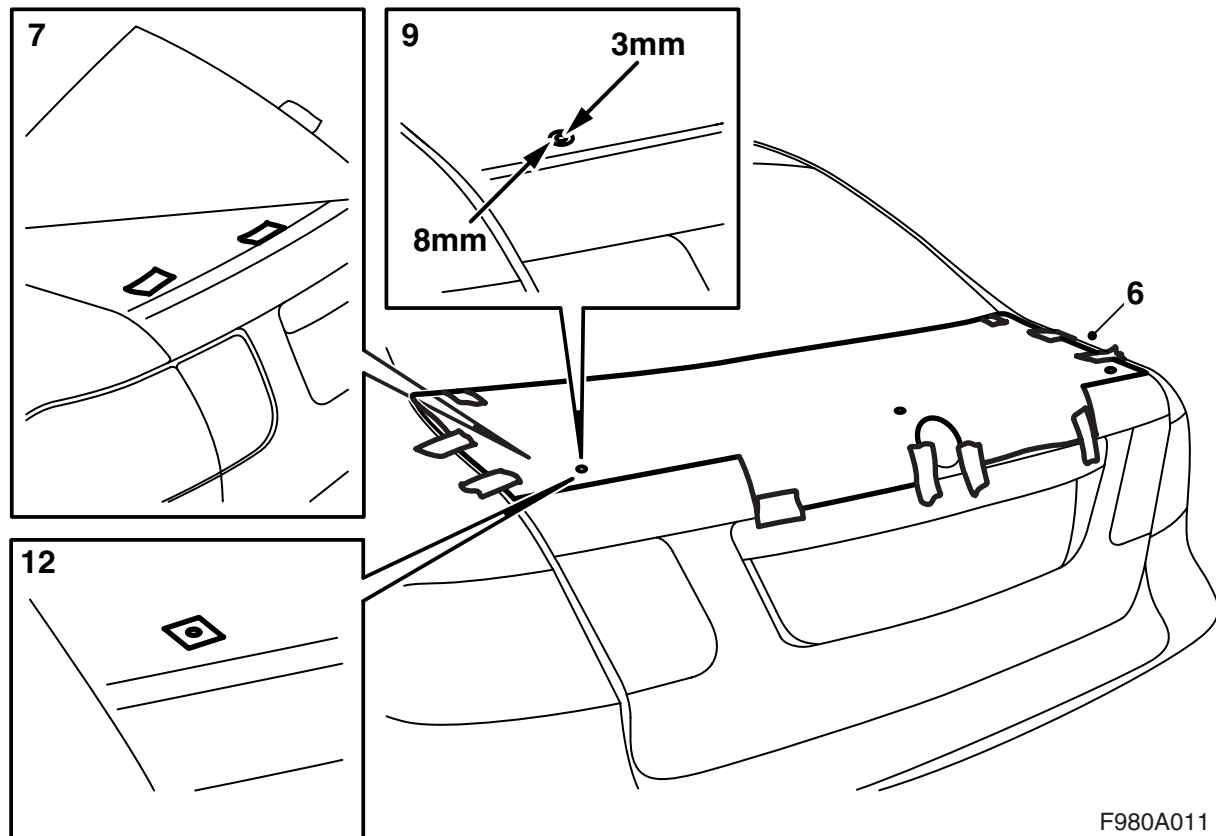

F980A011

- 5 Die Teile der Schablone ausschneiden, diese zusammenfügen und mit Hilfe von Klebebandstücken zusammenmontieren.
- 6 Die Schablone bei dem Emblem auf der Heckklappe sowie an den vorderen Ecken der Heckklappe einpassen. Die Schablone mit Klebeband am Emblem auf der Heckklappe sowie an den vorderen Ecken der Heckklappe befestigen.
- 7 Die Schablone am Emblem abheben und Klebebandstücke dort anbringen, wo Löcher gebohrt werden sollen (5 St.).
- 8 Die Schablone wieder einpassen und mit Klebeband befestigen.
- 9 Die Löcher entgraten und lose Späne und Farbsplinter entfernen. Mit Terosonsreiniger FL reinigen. Stadox 1K Füllprimer auftragen. Decklack auftragen. Hohraumversiegelung Terotex HV 400 oder Mercasol 1 auf die inneren Flächen auftragen.
- 10 Die beigefügten Zinkbandstücke auf die Heckklappe montieren.

### Achtung

Die Lage der Schablone kontrollieren und bei Bedarf korrigieren.

- 9 Gemäß Kennzeichnung Löcher bohren.

### Achtung

Für die Markierung der Lage der Löcher keinen Körner verwenden.

Die Bohrmaschine beim Bohren nicht gegen die Heckklappe drücken.

Erst mit einem 2 mm Bohrer bohren, dann mit einem 5 mm Bohrer und zum Schluss mit einem 8 mm Bohrer.

- 10 Die Schablone und die Klebebandstücke entfernen.

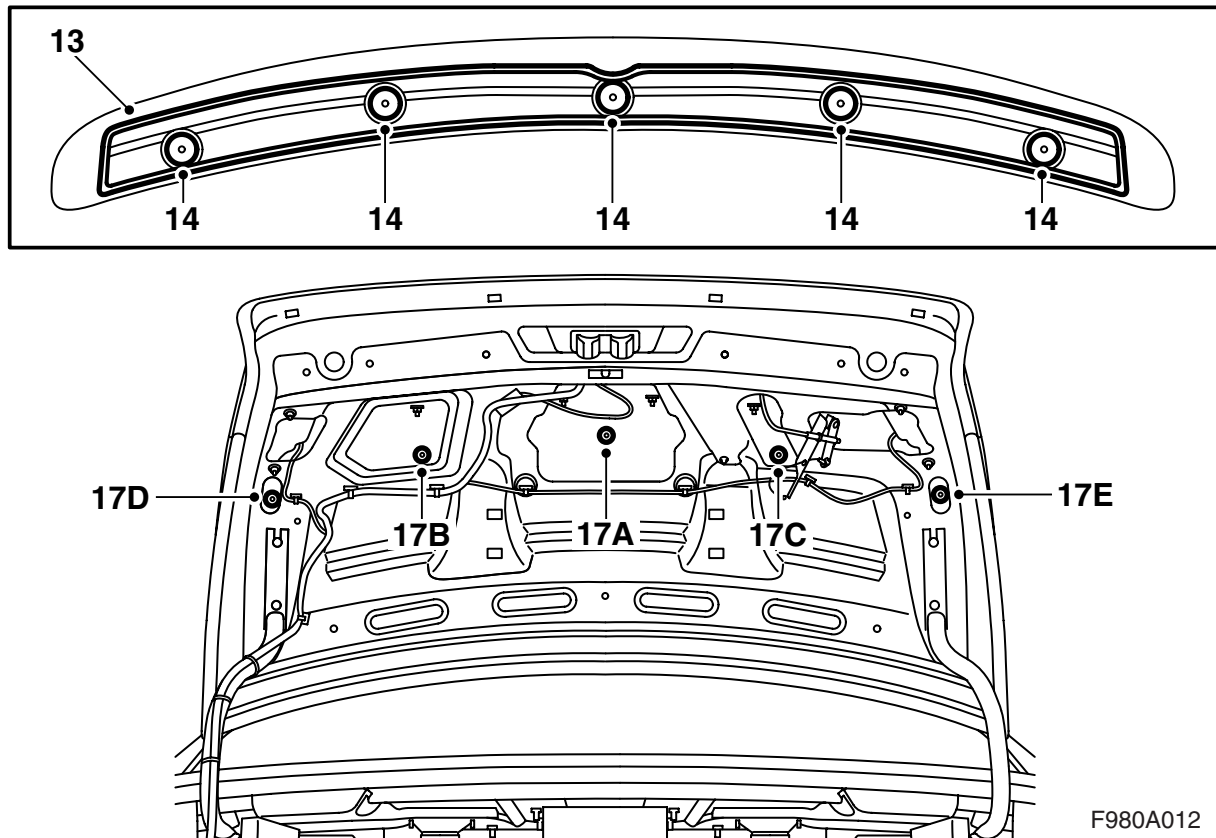

F980A012

- 13 Die Dichtungsleiste hinter die Kante auf der Unterseite des Spoilers montieren, beginnend an der Aussparung für das Emblem.
- 14 Die Dichtungen auf die Schrauben montieren.
- 15 Den Spoiler auf der Heckklappe anordnen.
- 16 Den Spoiler an seinem Platz halten und vorsichtig die Heckklappe öffnen.
- 17 Den Spoiler zuerst mit den fünf Muttern befestigen. Dann die Muttern vorsichtig einige Umdrehungen entsprechend der Reihenfolge auf der Abbildung (A, B, C, D, E) anziehen.

**Anzugsdrehmoment 6 Nm (4.5 lbf ft)**

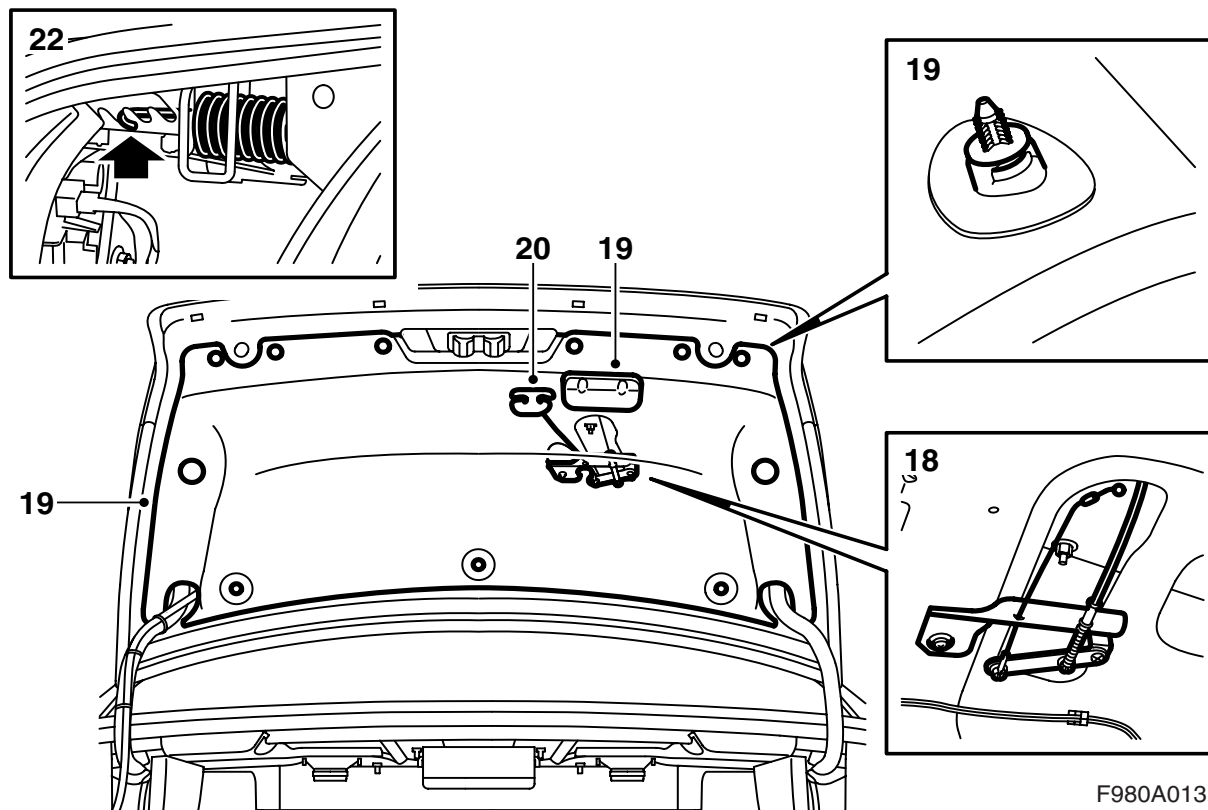

- 18 **US:** Den Notöffnungshandgriff montieren.
- 19 Die Verkleidung auf der Innenseite der Heckklappe montieren, die 2-stufigen Nieten montieren und den Schließhandgriff montieren
- 20 **US:** Den Notöffnungshandgriff montieren.
- 21 Die Klappen der Kofferraumverkleidung auf der rechten und linken Seite herunterklappen.
- 22 Die rechte und linke Feder eine Raste spannen.
- 23 Beide Klappen hochklappen.
- 24 Die Heckklappe schließen.

**⚠️ WARNUNG**

Da der Spoiler über die Seiten der Heckklappe herausragt, besteht zwischen dem Spoiler und den hinteren Kotflügeln des Fahrzeugs Einklemmgefahr.

Dem Kunden mitteilen, dass eine Einklemmgefahr vorliegt.

### **Vorschriften für die Lackierung von vor- grundiertem ABS-Kunststoff**

- Der Spoiler muß während des Lackiervorgangs so plaziert sein, daß er nicht deformiert wird.
- Die Temperatur darf +40°C (104°F) nicht überschreiten.
- Der Spoiler ist vom Hersteller grundiert.
- Bei der Bearbeitung des Spoilers müssen saubere Handschuhe getragen werden.

#### **Trockenzeit**

70 Minuten bei +40°C (104°F).

#### **Vorbereitung**

- Grundierte Flächen gründlich schleifen. Schleifpapier 3M 1200 oder 800 verwenden.