

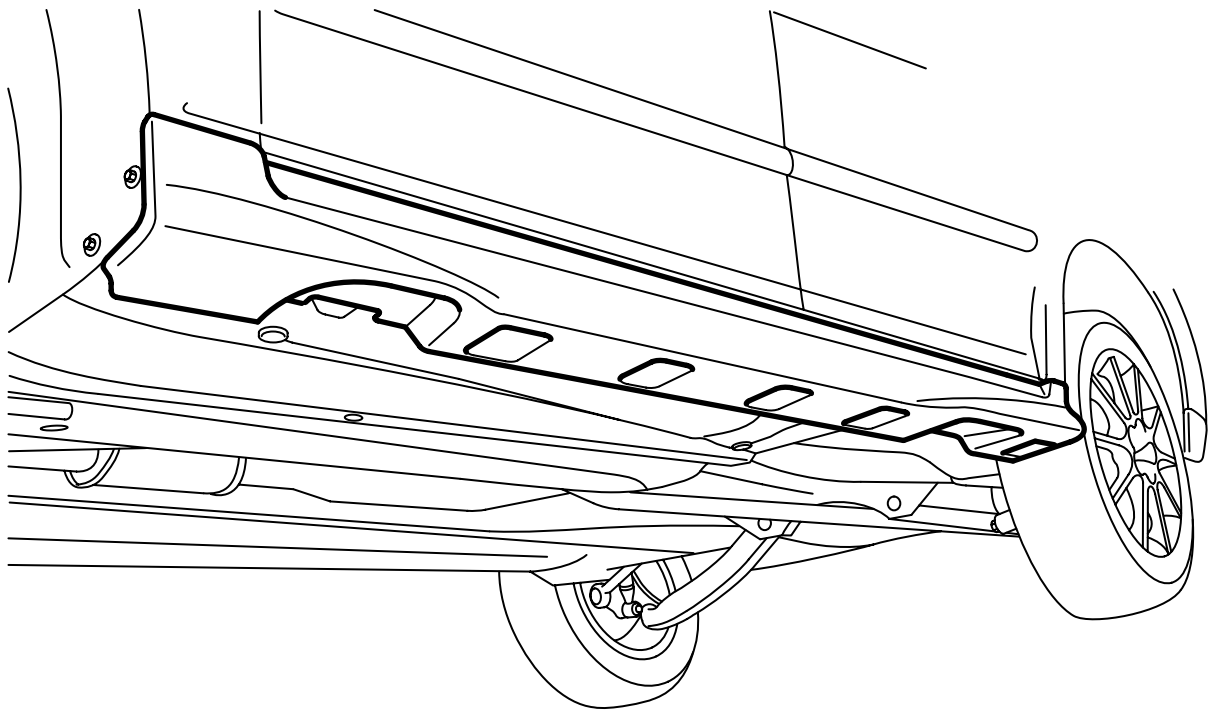

**MONTERINGSANVISNING · INSTALLATION INSTRUCTIONS
MONTAGEANLEITUNG · INSTRUCTIONS DE MONTAGE**

**Saab 9-3 M03-
Schwellerverbreiterung**

Accessories Part No.	Group	Date	Instruction Part No.	Replaces
12 787 094	9:84-16	Sep 02	12 798 025	12 798 025 Mar 02



F980A056

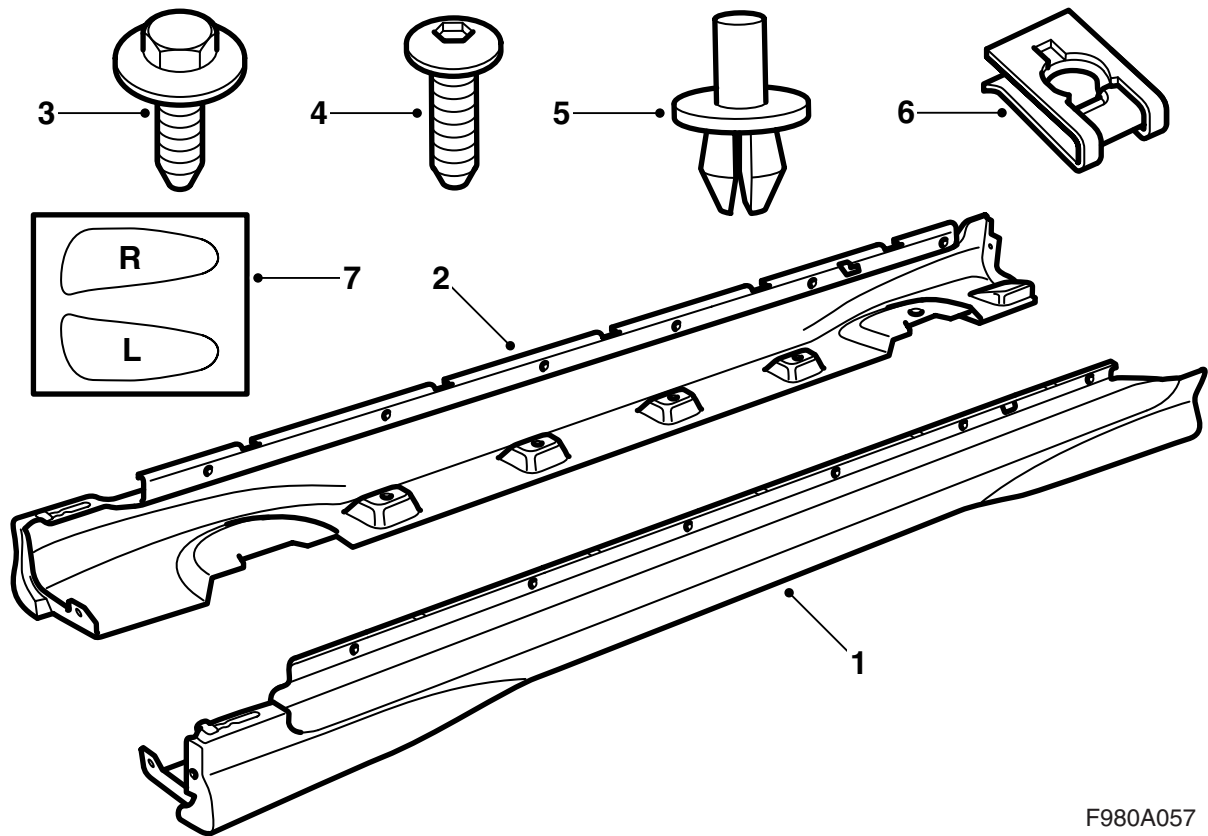

F980A057

- 1 Schwellerverbreiterung L
- 2 Schwellerverbreiterung R
- 3 Schraube mit Unterlegscheibe (x6)
- 4 Schraube (x12)
- 5 Kunststoffniete (x12)
- 6 Clipmutter (6x)
- 7 Steinschlagschutzband, rechts (R) bzw. links (L)

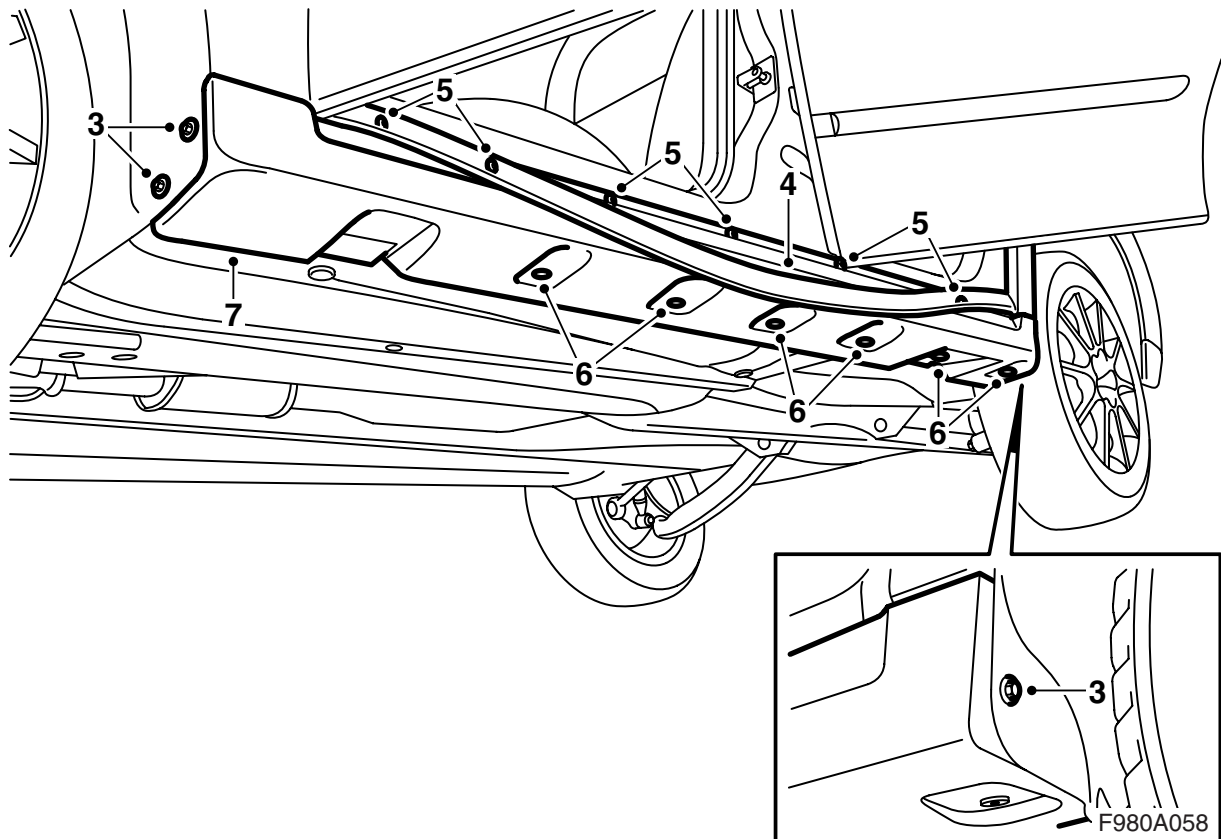

Die Oberflächen der Schwellerverbreiterungen sind mit grauer Grundierung behandelt und damit für die Lackierung vorbereitet.

- 1 Den Schwellerverbreiterungen in der Farbe der Karosserie lackieren, siehe "Vorschriften für die Lackierung von vorgrundiertem PP/EPDM-Kunststoff" in dieser Montageanleitung.
- 2 Das Fahrzeug anheben.
- 3 Die Schrauben am Radkasten auf der linken Seite des Fahrzeugs demontieren.
- 4 Die Gummileiste der Schwellerabdeckung von der Schwellerabdeckung demontieren, jedoch nicht vom Vorderkotflügel.

Achtung

Die Gummileiste nicht vom Vorderkotflügel abziehen, da der Innenkotflügel sonst demontiert werden muss, damit die Gummileiste montiert werden kann.

- 5 Die Schrauben der Schwellerabdeckung hinter der Gummileiste demontieren.
- 6 Die Kunststoffnieten demontieren, indem die Mittelstifte der Nieten eingedrückt werden.
- 7 Den Schwellerschutz demontieren, indem er an der Hinterkante losgezogen und nach vorne gedrückt wird, so dass er sich vom Vorderkotflügel löst. Den Mittelstift des Clips einsammeln.

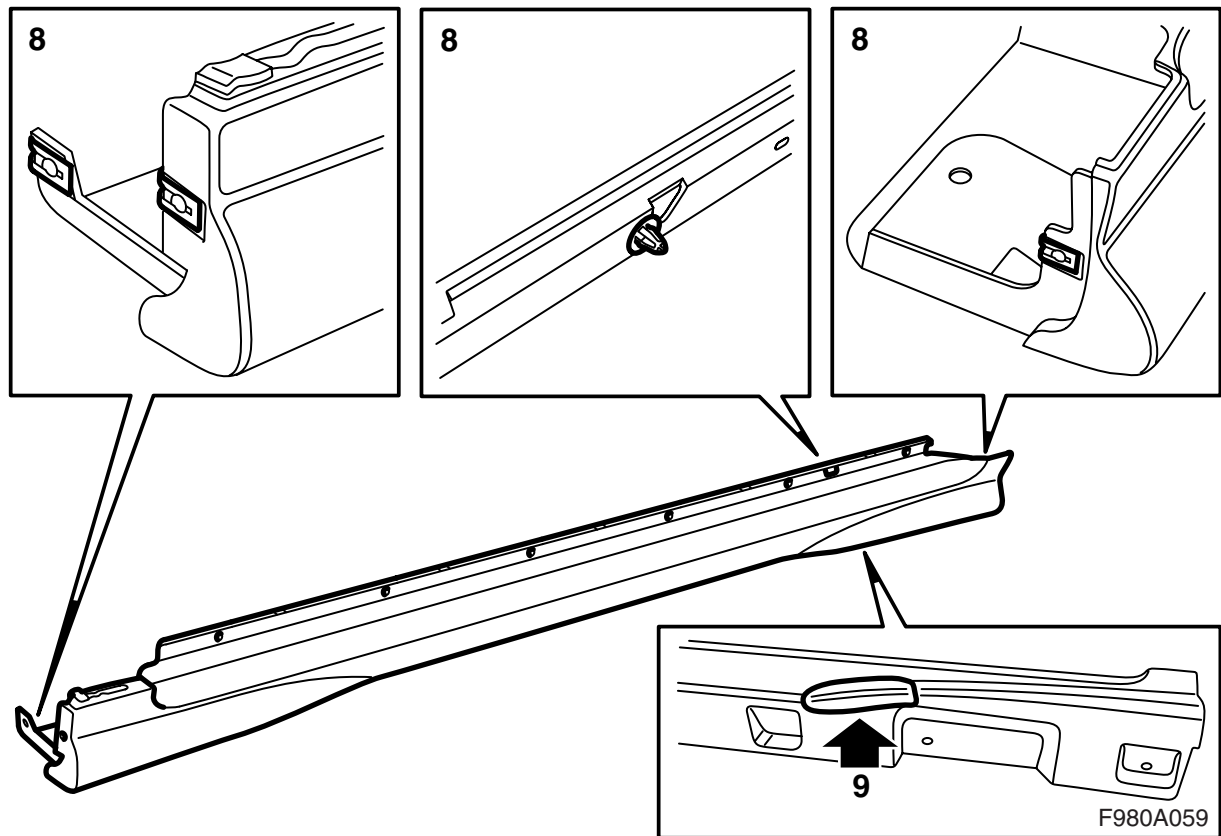

- 8 Den Kunststoffclip von der Schwellerabdeckung demontieren und an die entsprechende Stelle an der Schwellerverbreiterung montieren. Die Clipsmuttern in die Vorder- und Hinterkanten der Schwellerverbreiterungen montieren.
- 9 Das Steinschlagschutzband folgendermaßen montieren:
- Die Fläche, an die das Steinschlagschutzband montiert werden soll, abwischen.
 - Die Fläche, an die das Steinschlagschutzband montiert werden soll, mit Seifenwasser bepinseln.
 - Das Steinschlagschutzband vom Schutzpapier lösen und auf die Schwellerverbreiterung platzieren.
 - Das Steinschlagschutzband an der Unterkante einpassen, das Band nach oben biegen und beginnen, das Seifenwasser im oberen Teil des Steinschlagschutzbandes herauszupressen. Luft und Seifenwasser nach unten herauspressen, damit das Steinschlagschutzband nicht haften bleibt.

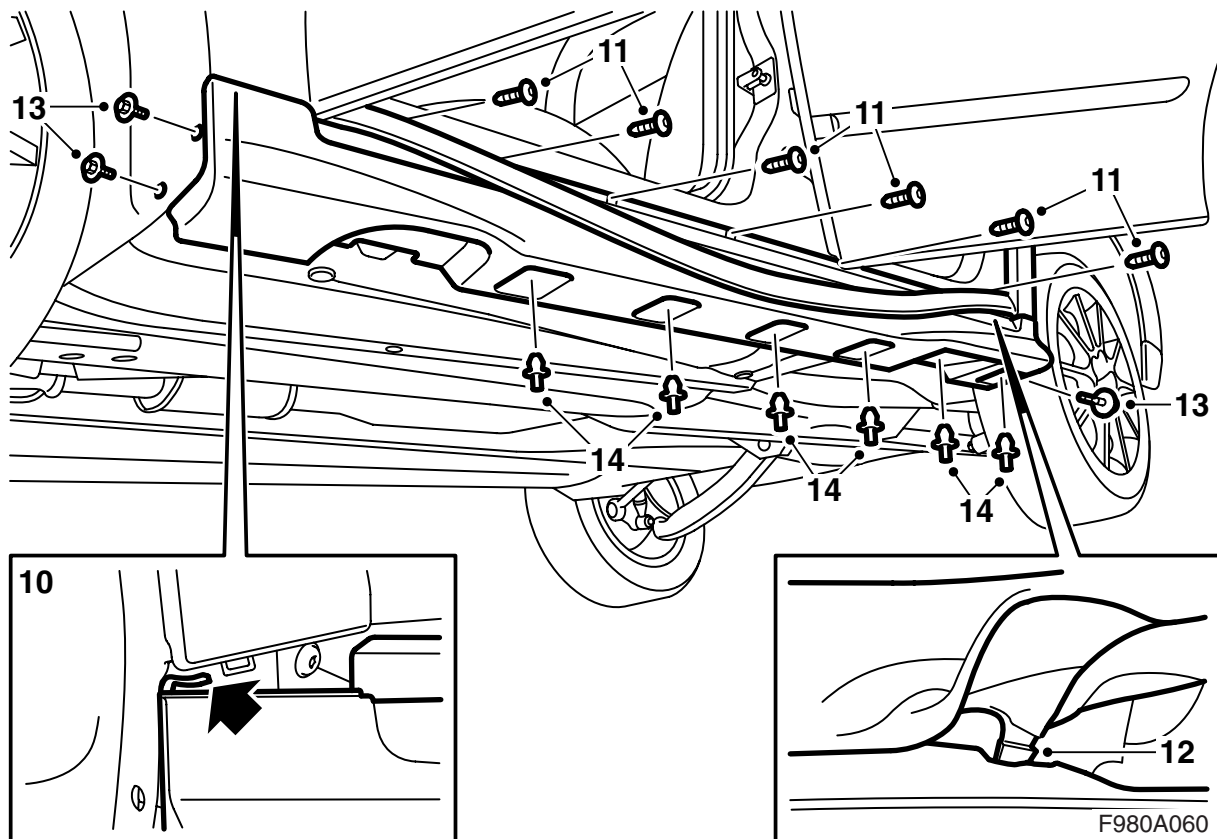

- 10 Den vorderen Kunststoffradkasten an der Hinterkante etwas herausziehen, die Schwellerverbreiterung am Vorderkotflügel festhaken und den Clip bei der Hintertüre festdrücken.
- 11 Die Schrauben hinter der Gummileiste montieren.
- 12 Die Gummileiste festdrücken und den Haken der Gummileiste in die Nut in der Hinterkante der Schwellerverbreiterung einführen, indem die Gummileiste etwas nach vorne gedehnt, der Haken in die Nut geführt und die Gummileiste zurückgeführt wird.
- 13 Die Schrauben der Schwellerverbreiterung am Radkasten montieren.
- 14 Die Kunststoffnieten montieren und die Mittelstifte einklopfen. Den Sitz der Schwellerabdeckung kontrollieren.
- 15 Die Punkte 2-14 auf der rechten Seite wiederholen.
- 16 Das Fahrzeug ablassen.

Vorschriften für die Lackierung von vor- grundiertem PP/EPDM-Kunststoff

- Die Schwellerverbreiterungen müssen während des Lackiervorgangs so plziert werden, daß sie sich nicht verformen können.
- Die Temperatur darf +40°C (104°F) nicht überschreiten.
- Die Schwellerverbreiterungen sind vom Lieferanten mit Primer grundiert.
- Bei der Bearbeitung der Schwellerverbreiterungen müssen saubere Handschuhe getragen werden.

Trockenzeit

70 Minuten bei +40°C (104°F).

Vorbereitung

- Grundierte Flächen gründlich schleifen. Schleifpapier 3M 1200 oder 800 verwenden.