

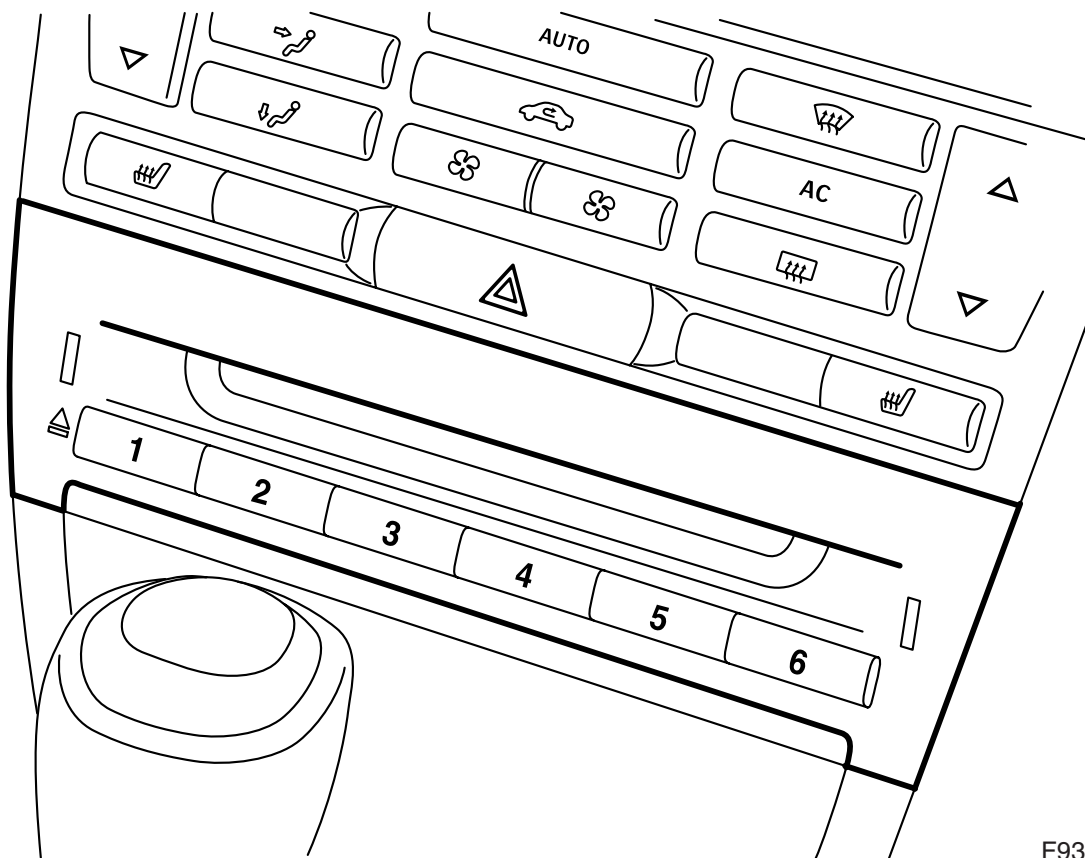

**MONTERINGSANVISNING · INSTALLATION INSTRUCTIONS  
MONTAGEANLEITUNG · INSTRUCTIONS DE MONTAGE**

**Saab 9-3 M03-**  
CD-Spieler/CD-Wechsler

Accessories Part No.	Group	Date	Instruction Part No.	Replaces
12 787 146 12 787 152	9:85-23	Jan 03	12 788 458	12 788 458 Aug 02



F930A055

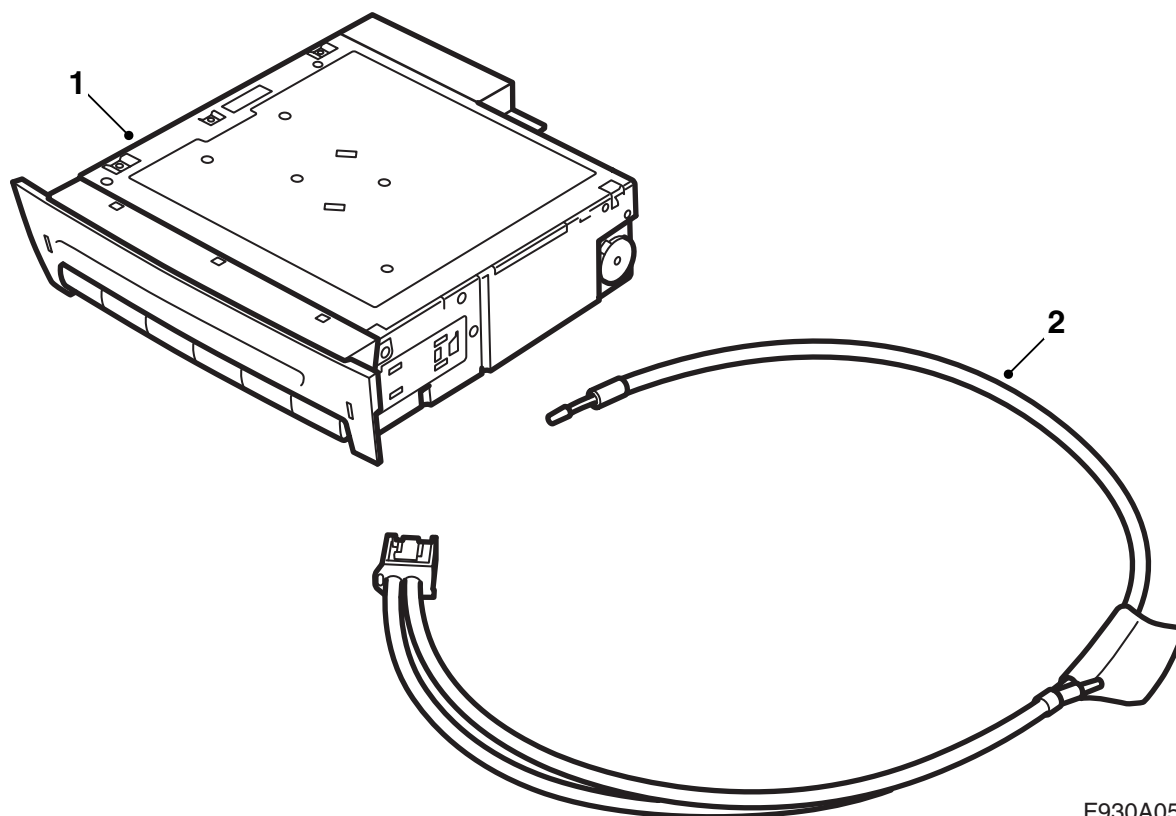

F930A056

### 12 787 146 CD-Wechslerkit

- 1 CD-Wechsler
- 2 Glasfaserkabel

### 12 787 152 CD-Spielerkit

- 1 CD-Spieler
- 2 Glasfaserkabel

Montage des CD-Spielers/CD-Wechslers,  
siehe Seite 3

Wechsel von CD-Spieler zu CD-Wechsler,  
siehe Seite 10

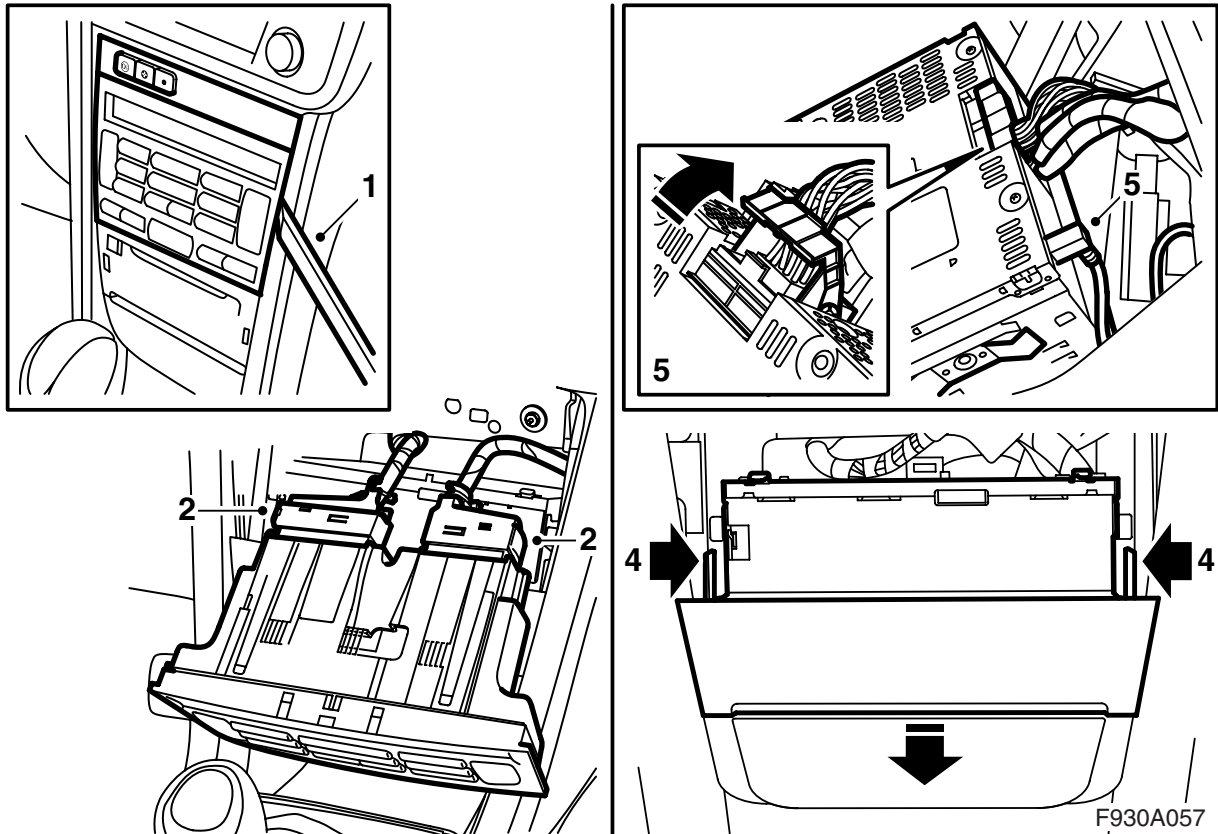

### Montage des CD-Spielers/CD-Wechslers

- 1 Das Bedienfeld der Klimaanlage ausbauen, in dem es vorsichtig nach außen gezogen wird. Ausbauwerkzeug 82 93 474 verwenden.
- 2 Den Steckverbinder des Bedienfelds ausbauen.
- 3 Die Abdeckung unterhalb der ACC- bzw. MCC-Einheit ausbauen.
- 4 Die Haupteinheit des Radios ausbauen, indem die beiden Sperren eingedrückt werden.
- 5 Den Steckverbinder der Haupteinheit ausbauen.

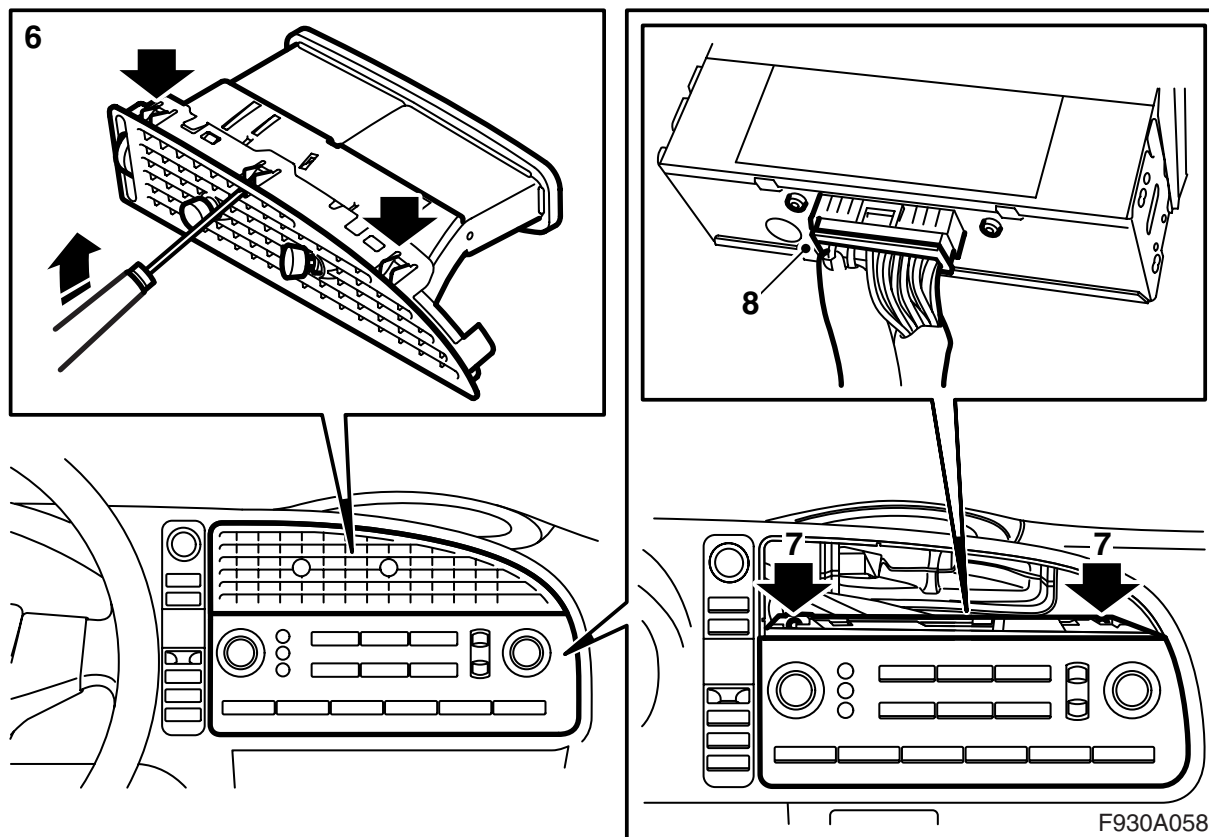

- 6 Den mittleren Armaturenbrettauslass ausbauen, indem die drei oberen Haken vorsichtig eingebogen werden, die durch das Gitter zugänglich sind. Gleichzeitig den Führungsstift gerade nach außen ziehen.

### Achtung

Es ist wichtig, die richtigen Haken einzubiegen. Die Haken, welche den Luftauslass zusammenhalten, sind auch durch die Gitter sichtbar.

- 7 Das Bedienfeld des Infotainmentsystems ausbauen.  
8 Das Bedienfeld herausnehmen und den Steckverbinder ausbauen.

### ⚠️ WARNUNG

Das rote sichtbare Licht ist Laserklasse 1. Nicht aus naher Entfernung direkt in das Glasfaserkabel oder den Steckverbinder des Steuergeräts sehen. Eine Entfernung von weniger als 20 mm zwischen Auge und Lichtquelle bedeutet, dass das Licht das Auge verletzen kann.

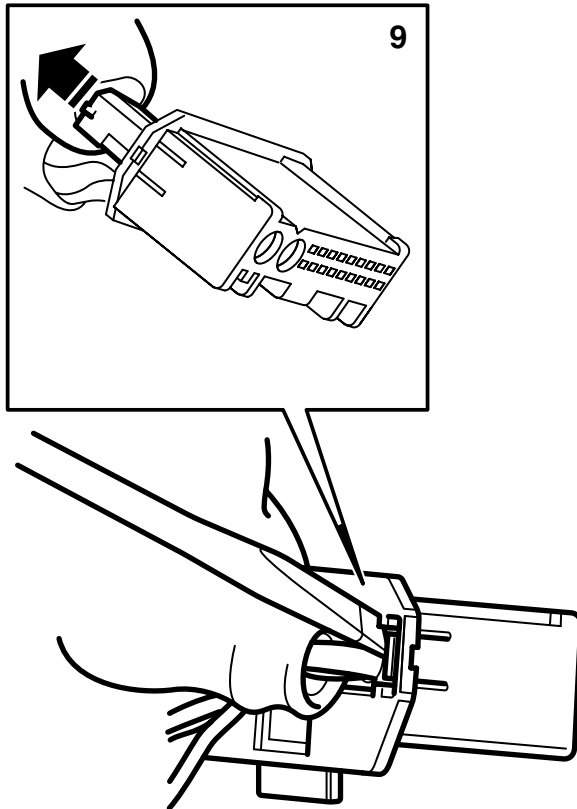

- 9 Den Steckverbinder des Glasfaserkabels (der kleine Steckverbinder) vom Steckverbinder der Steuereinheit abbauen.

### Achtung

Die Glasfaserkabel müssen vorsichtig gehandhabt werden, damit das Signal nicht verzerrt wird.

- Es ist sehr wichtig, dass die beiden Leitungen im Steckverbinder nicht verwechselt werden.
- Die Kabel können nicht verlängert werden.
- Die Leitung darf nicht mit einem kleineren Radius als 25 mm gebogen werden.
- Die Leitung darf keinen höheren Temperaturen als 85 °C ausgesetzt werden.
- Die Enden der Leitung müssen frei von Verschmutzungen sein.
- Die Leitung darf keinen Schlägen ausgesetzt werden, durch die der durchsichtige Kunststoff weiß wird, was die Lichtstärke dämpft. Das kann zu Unterbrechungen der Kommunikation führen.
- Die Leitung darf nicht an irgendwelchen scharfen Kanten anliegen, was zu einer erhöhten Dämpfung des Signals führt.

- 10 Das an Position 1 angeschlossene Glasfaserkabel ausbauen, indem die Verriegelung im Steckverbinder geöffnet und der Haken vorsichtig angehoben wird.

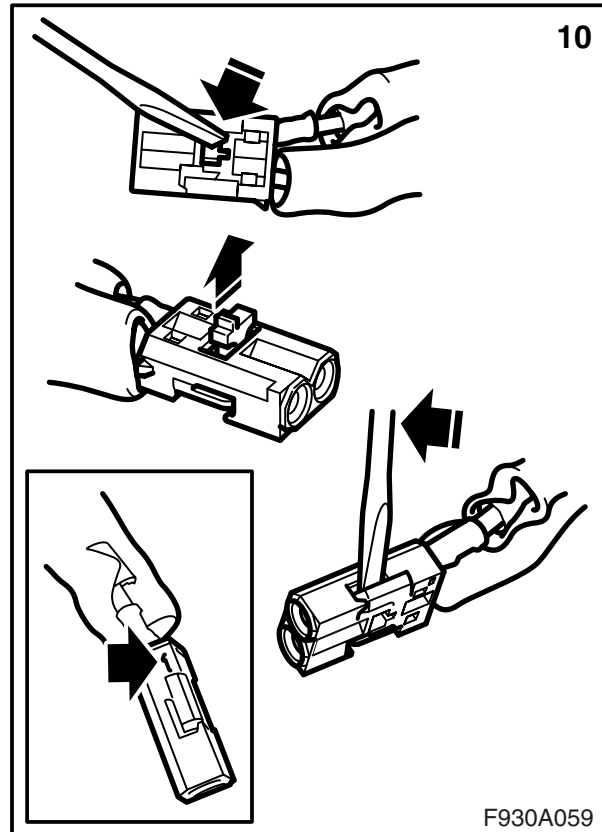

- 11 Das lange Teil des Glasfaserkabels aus dem Zubehörkit längs des normalen Kabelbaums des Fahrzeugs in das Armaturenbrett hochführen.
- 12 Den Schutz vom Anschluss an das Glasfaserkabel des Zubehörkits entfernen.
- 13 Den Schutz an den Anschluss des ausgebauten Glasfaserkabels montieren und das Glasfaserkabel vorsichtig beiseite führen, damit es nicht beschädigt werden kann.
- 14 Den Anschluss des Glasfaserkabels aus dem Zubehörkit in Position 1 in den kleinen Steckverbinder der Steuereinheit montieren. Die Verriegelung schließen.
- 15 Den kleinen Steckverbinder an den großen Steckverbinder montieren.

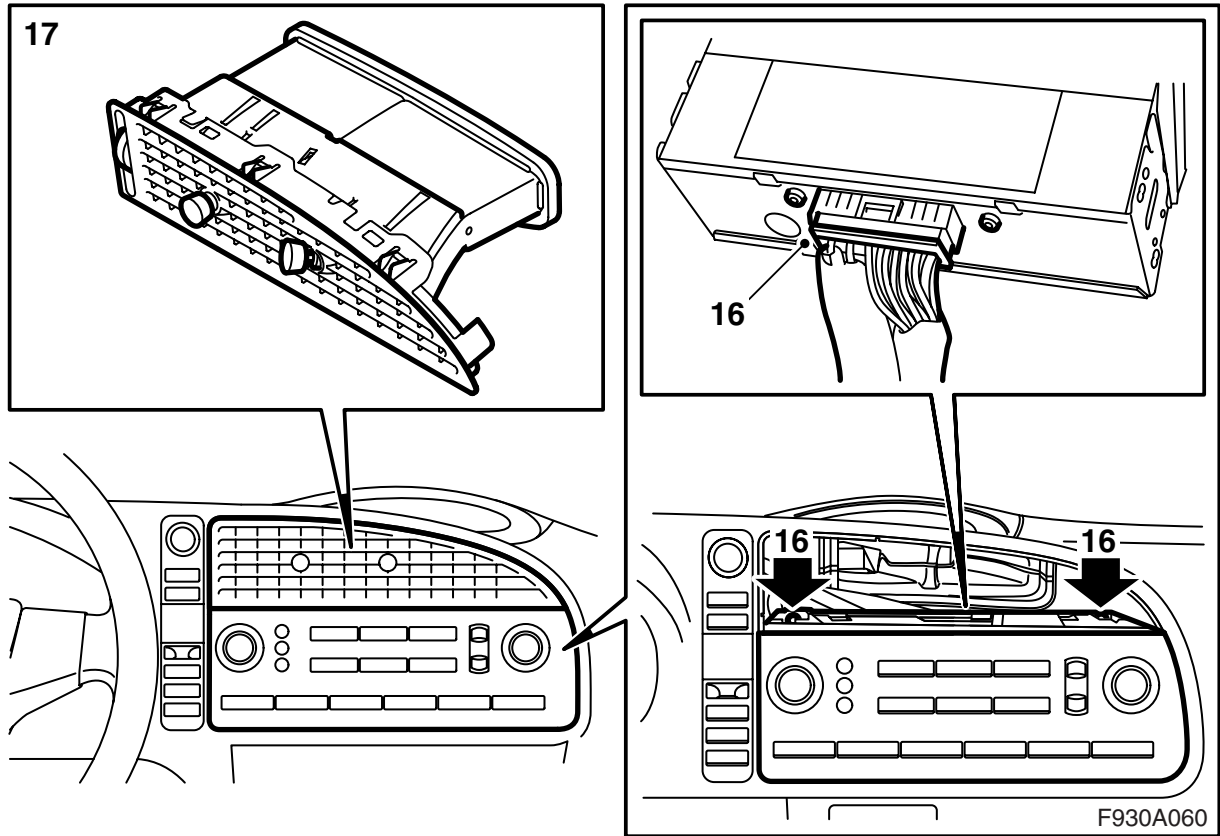

16 Den Steckverbinder an das Armaturenbrett anschließen und dieses montieren.

17 Den Armaturenbrettauslass montieren.

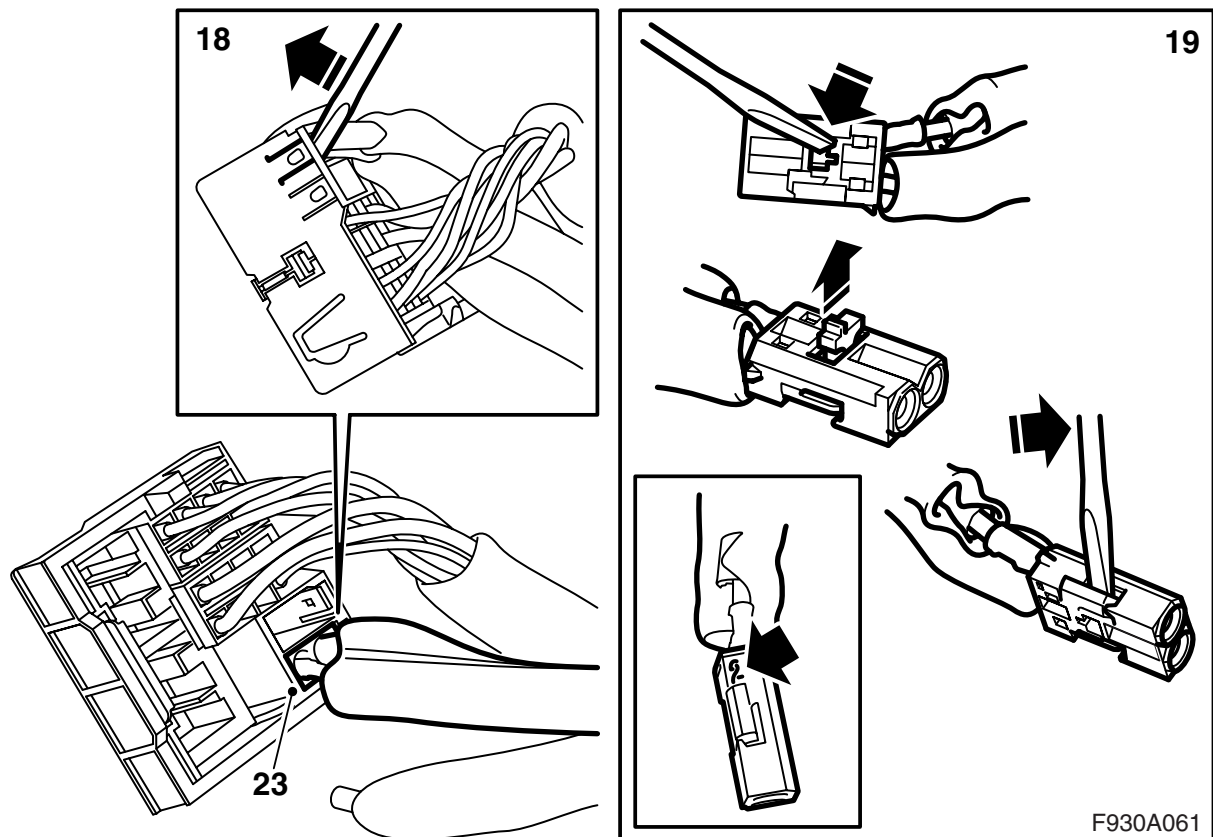

- 18 Den kleinen Steckverbinder vom großen Steckverbinder der Haupteinheit des Radios abbauen.

### Achtung

Die Anordnung des kleinen Steckverbinders notieren, da dieser sehr leicht falsch eingebaut werden kann.

- 19 Das an Position 2 angeschlossene Glasfaserkabel ausbauen, indem die Verriegelung im Steckverbinder geöffnet und der Haken vorsichtig angehoben wird.
- 20 Den Schutz vom Anschluss an das Glasfaserkabel des Zubehörkits entfernen.
- 21 Den Schutz an den Anschluss des ausgebauten Glasfaserkabels montieren.
- 22 Den Anschluss des Glasfaserkabels aus dem Zubehörkit in Position 2 in den kleinen Steckverbinder der Steuereinheit montieren. Die Verriegelung schließen.
- 23 Den kleinen Steckverbinder an den großen Steckverbinder montieren.

### Achtung

Die Anordnung des kleinen Steckverbinders notieren, da dieser sehr leicht falsch eingebaut werden kann.

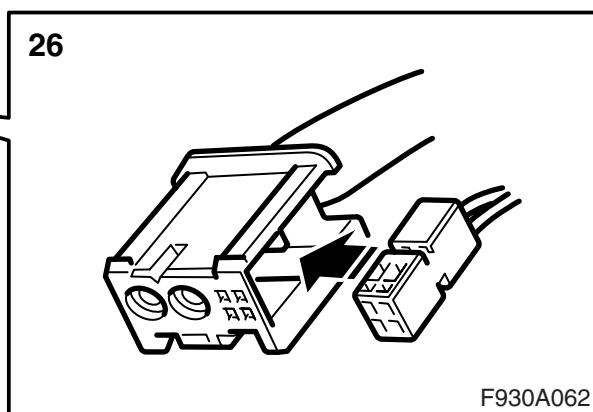
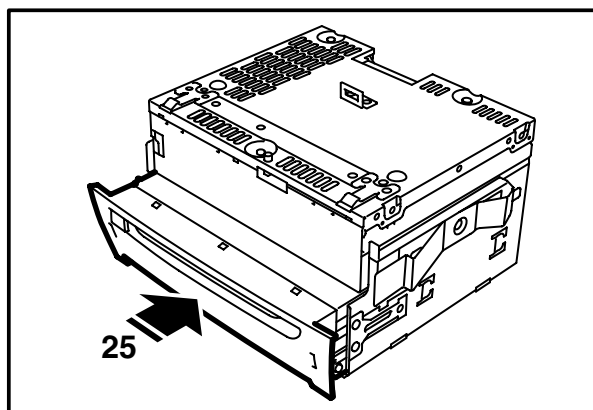
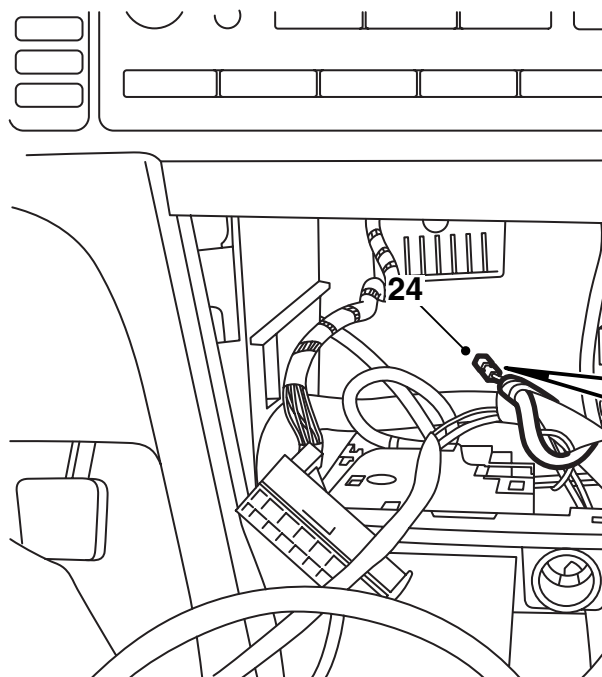

- 24 Den Kabelbaum mit der Spannungsversorgung für den CD-Spieler/CD-Wechsler finden. Der Steckverbinder ist mit einem Stück Klebeband am Kabelbaum hinter dem Platz für die Haupteinheit des Radios befestigt. Das Klebeband entfernen und den Kabelbaum vorziehen.
- 25 Die Transportsicherung entfernen, die sich auf der Oberseite von CD-Spieler/CD-Wechsler befindet. Den CD-Spieler/CD-Wechsler an seinen Platz in der Konsole für die Haupteinheit des Radios einführen und montieren.
- 26 Den Steckverbinder der Spannungsversorgung für den CD-Spieler/CD-Wechsler in den Steckverbinder des Glasfaserkabels aus dem Zubehörkit montieren.



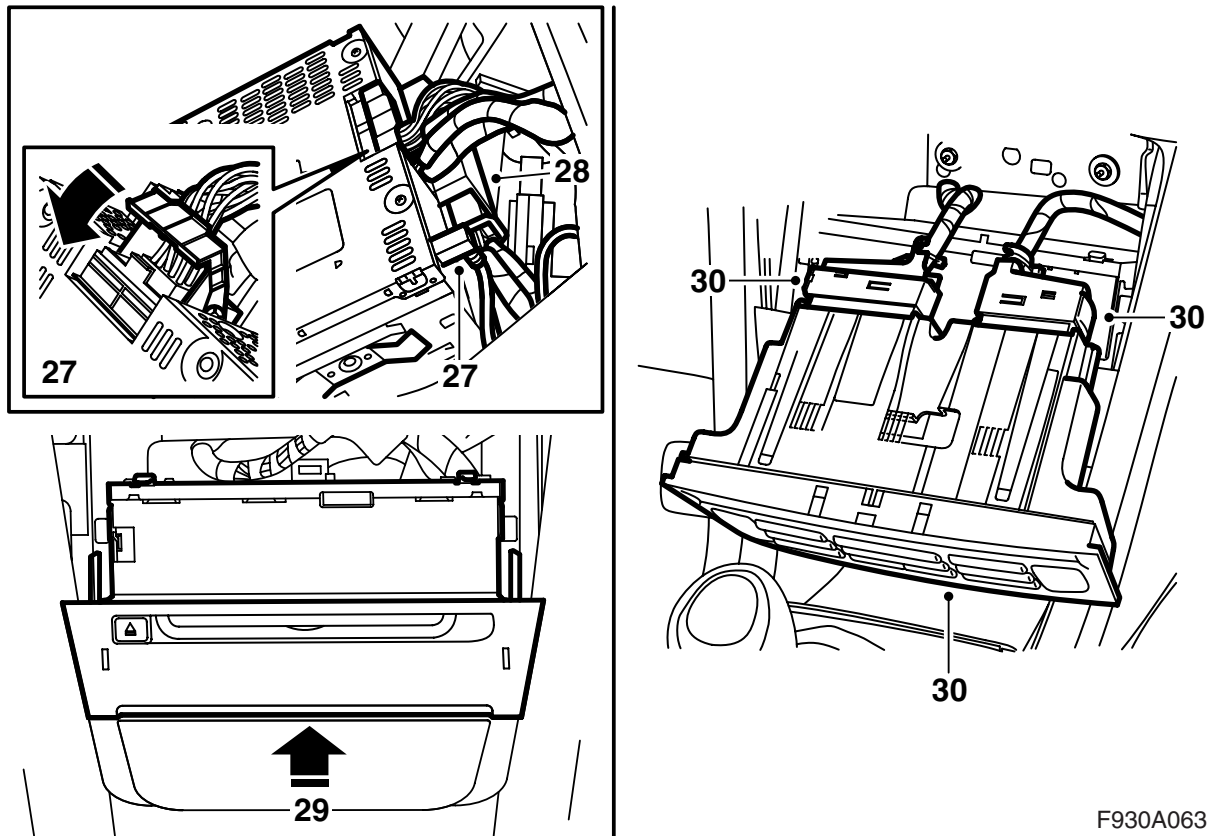

F930A063

- 27 Den Steckverbinder an die Haupteinheit des Radios anschließen.
- 28 Den Steckverbinder an den CD-Spieler/ CD-Wechsler anschließen.
- 29 Die Haupteinheit des Radios montieren.
- 30 Das Bedienfeld der Klimaanlage anschließen und montieren.
- 31 Das Diagnosewerkzeug anschließen, "Alle" wählen, "Hinzufügen/Entfernen" wählen, das Zubehör wählen und "Hinzufügen" wählen.
- 32 Die Funktion des CD-Wechslers/CD-Spielers kontrollieren.

### **Wechsel von CD-Spieler zu CD-Wechsler**

- Das Diagnosewerkzeug anschließen, Fahrzeugmodell und Modelljahr wählen, "Alle" wählen, "Hinzufügen/Entfernen" wählen, das Zubehör wählen und "Entfernen" wählen.
- Die Punkte 1-5 in dieser Montageanleitung ausführen.
- Den Steckverbinder vom CD-Spieler entfernen.
- Den CD-Spieler mithilfe des Ausbauwerkzeugs 84 71 203 ausbauen.
- Die Punkte 25 sowie 27-32 in dieser Montageanleitung ausführen.
- Das Diagnosewerkzeug anschließen, "Alle" wählen, "Hinzufügen/Entfernen" wählen, das Zubehör wählen und "Hinzufügen" wählen.