



**MONTERINGSANVISNING · INSTALLATION INSTRUCTIONS  
MONTAGEANLEITUNG · INSTRUCTIONS DE MONTAGE**

**Saab 9-3 M03-**

**Freisprechkit, Mobiltelefon**

Accessories Part No.	Group	Date	Instruction Part No.	Replaces
12 787 155	9:39-09	Apr 03	12 788 465	12 788 465 Jan 03

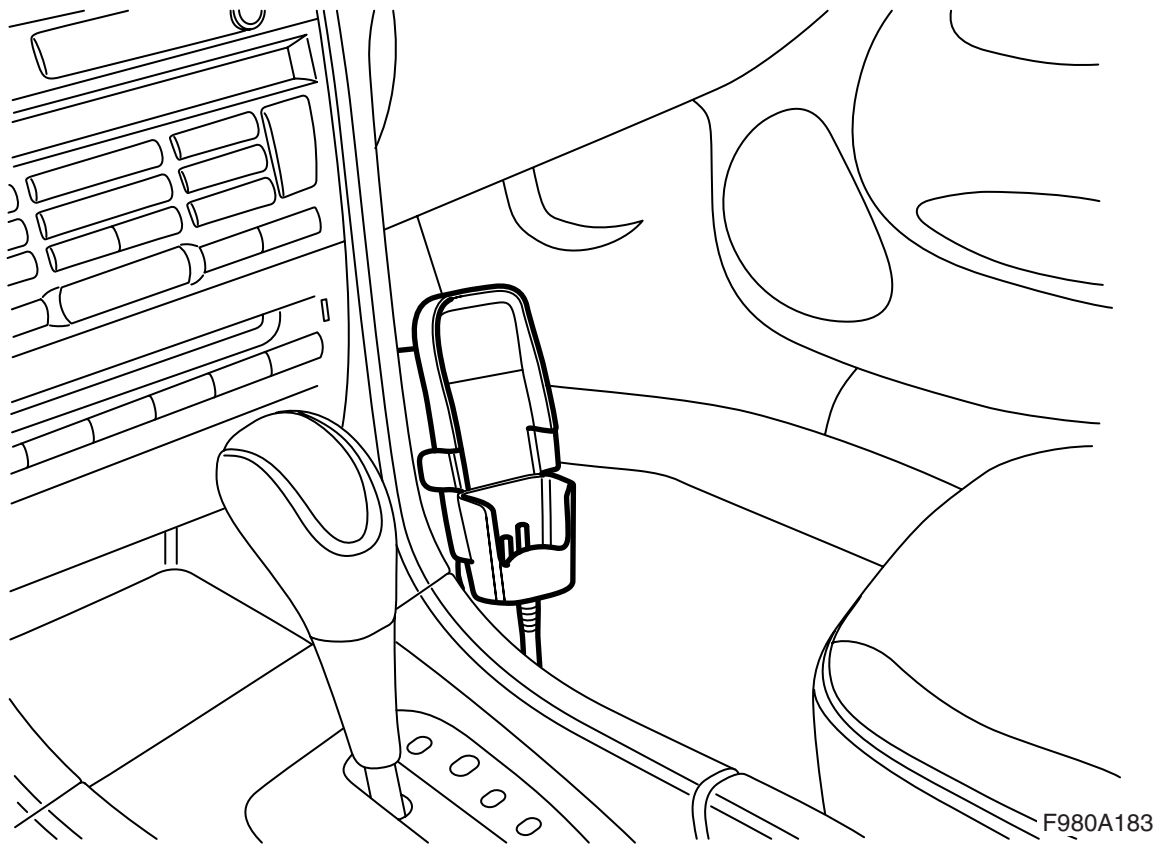

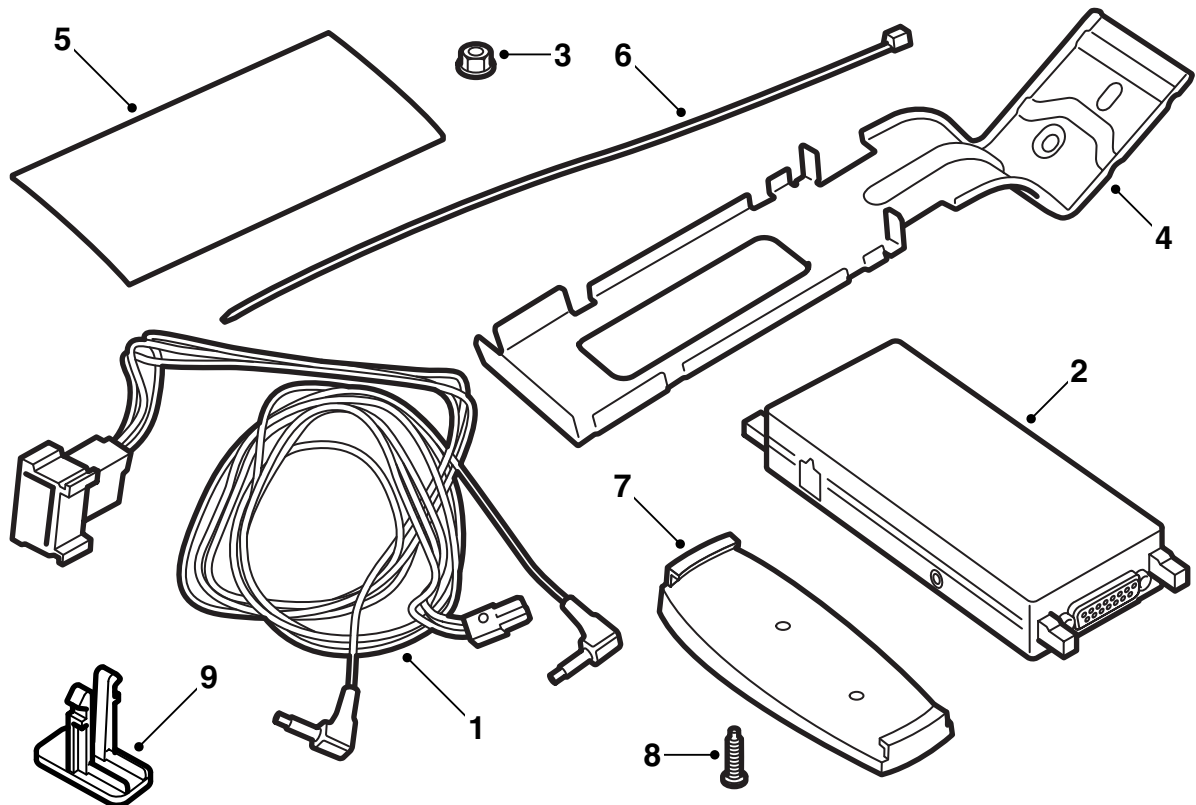

F980A184

- 1 Kabelbaum
- 2 Elektronikeinheit
- 3 Mutter
- 4 Konsole
- 5 Klebeband (x2)
- 6 Kabelbinder (x3)
- 7 Befestigung, Telefonhalterung
- 8 Schraube (x2)
- 9 Arretierung

### Achtung

Im Kit können vier Schrauben enthalten sein, die nicht verwendet werden.

### Außerdem sind folgende Artikel erforderlich (werden separat bestellt)

Telefonanschlusskit für das jeweilige Telefon

Telefonkonsole

Antennenkabel (bestimmte Fahrzeuge)

Mikrofon (bestimmte Fahrzeuge)

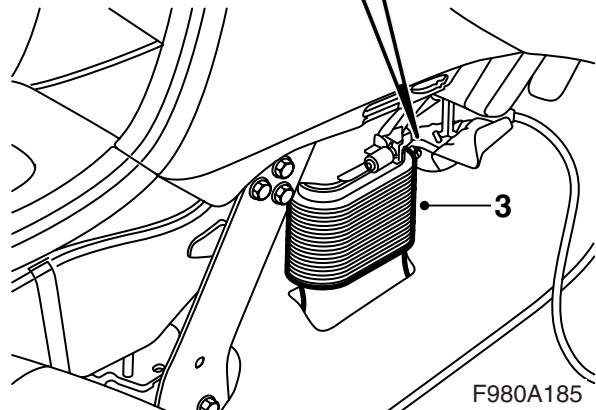
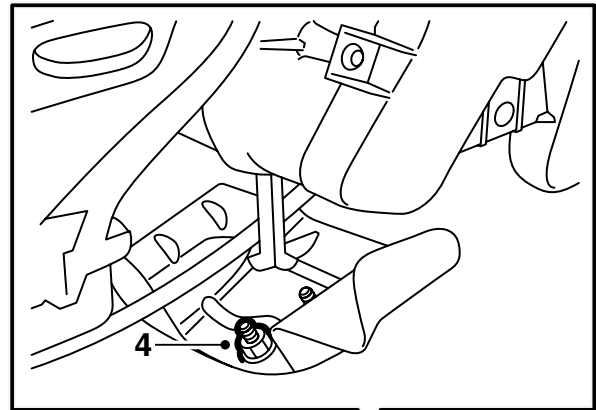
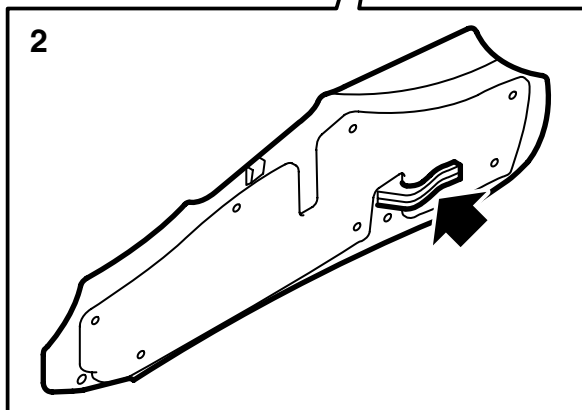
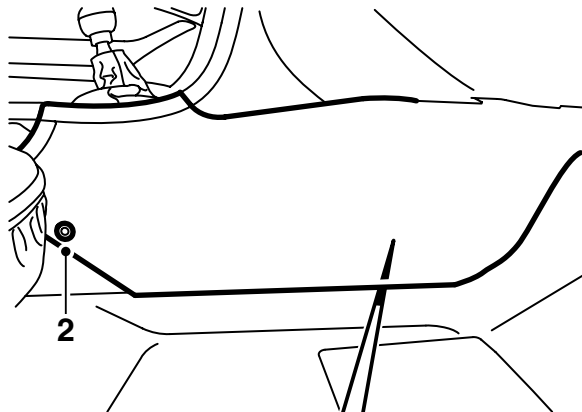

F980A185

- 1 Das Minuskabel der Batterie abklemmen und den Schlüssel aus dem Zündschloss abziehen.
- 2 **LHD:** Die rechte Seitenverkleidung der Mittelkonsole ausbauen.  
**RHD:** Die linke Seitenverkleidung der Mittelkonsole ausbauen.
- 3 **LHD:** Den rechten Luftkanalbalg ausbauen.  
**RHD:** Den linken Luftkanalbalg ausbauen.
- 4 Die M6-Mutter von der Blechkonsole entfernen, welche die Seitenverkleidungen der Mittelkonsole hält.

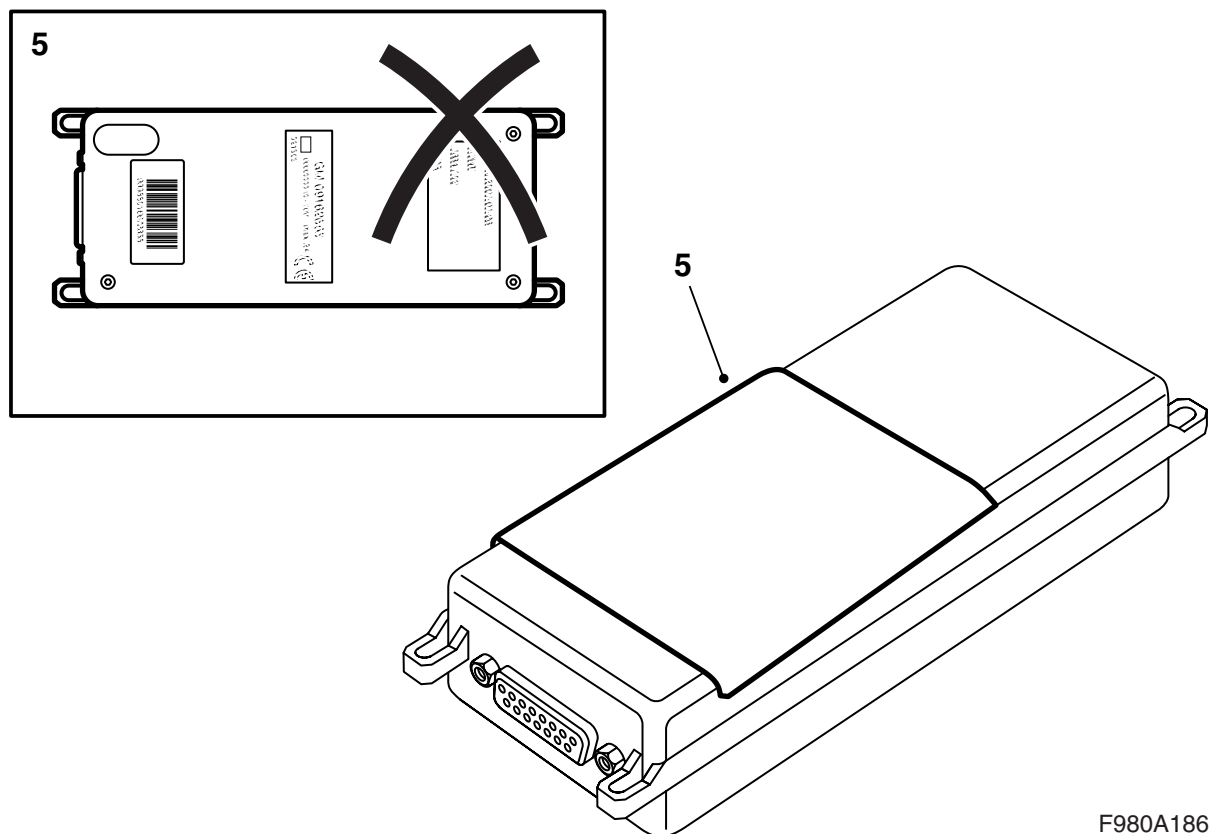

F980A186

5 Das eine Schutzklebeband in der Mittel teilen und eines der Teile auf die Elektronikeinheit montieren.

---

**Achtung**

Das Schutzklebeband muss auf der Oberseite der Elektronikeinheit angeordnet werden, wo die Schraubenköpfe nach unten gerichtet sind.

---

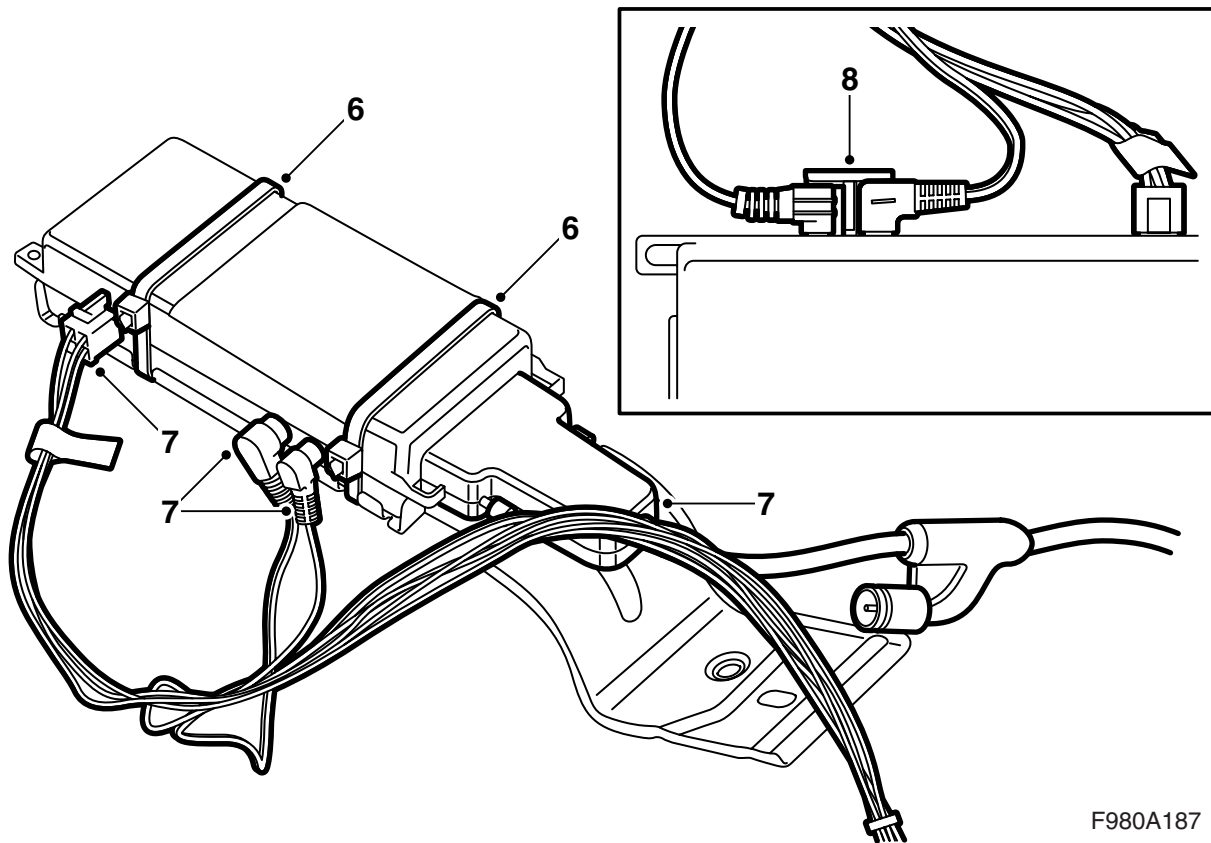

F980A187

- 6 Die Elektronikeinheit an der Halterung festdrücken, so dass die Schraubenköpfe zur Halterung gerichtet sind. 2 Kabelbinder um Elektronikeinheit und Halterung montieren. Der große Anschluss muss nach vorne gerichtet sein.
- 7 Sämtliche Kontakte an die Elektronikeinheit anschließen.
- 8 Die Arretierung zwischen die Winkelkontakte montieren.

### Anmerkung

Die Arretierung wurde unter Berücksichtigung der Größe der Winkelkontakte gestaltet.

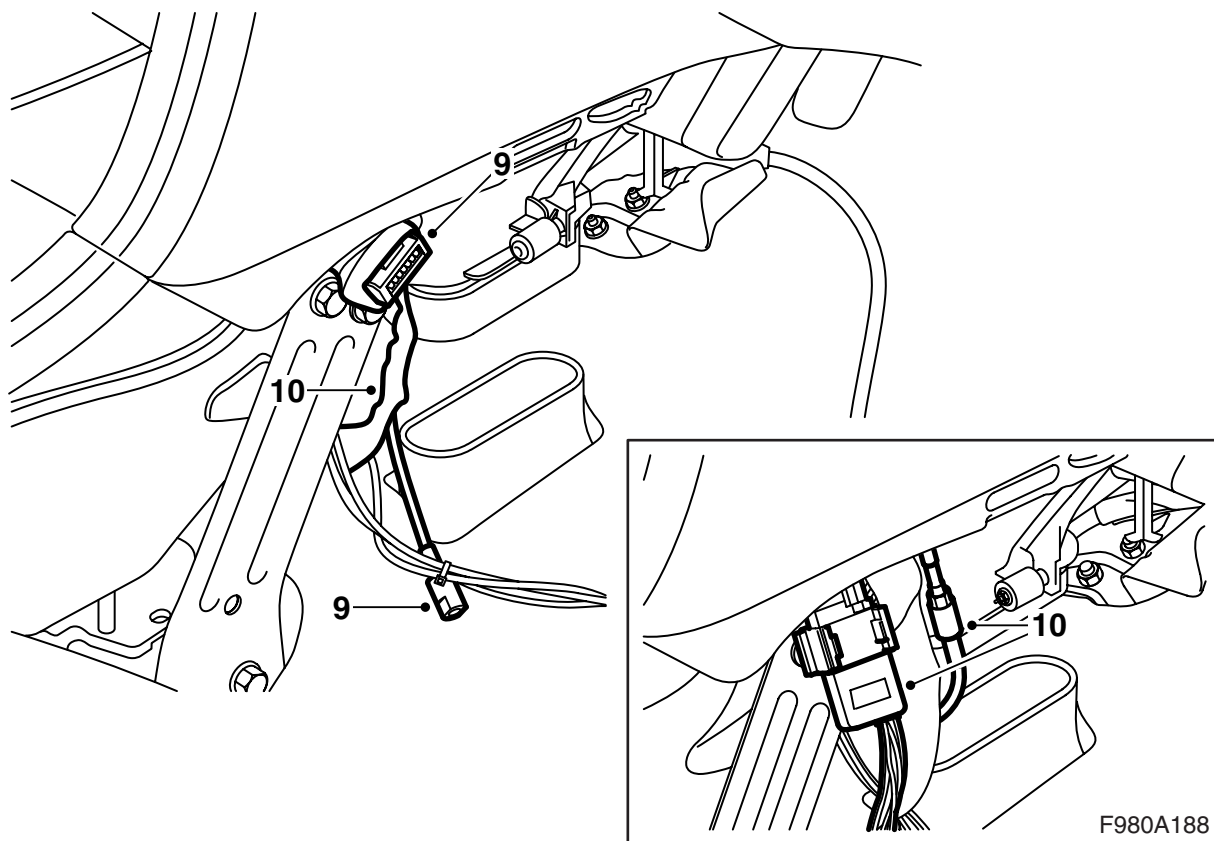

- 9 Den Telefonvorbereitungsanschluss (Steckverbinder sowie Antennenkabel) hinter der Armaturenbretthülle am rechten (LHD) bzw. linken (RHD) Stützbein ausfindig machen.
- 10 Das Antiklapperband vom Steckverbinder entfernen und das Leitungsnetz aus dem Kit an den Telefonvorbereitungsanschluss des Fahrzeugs anschließen.

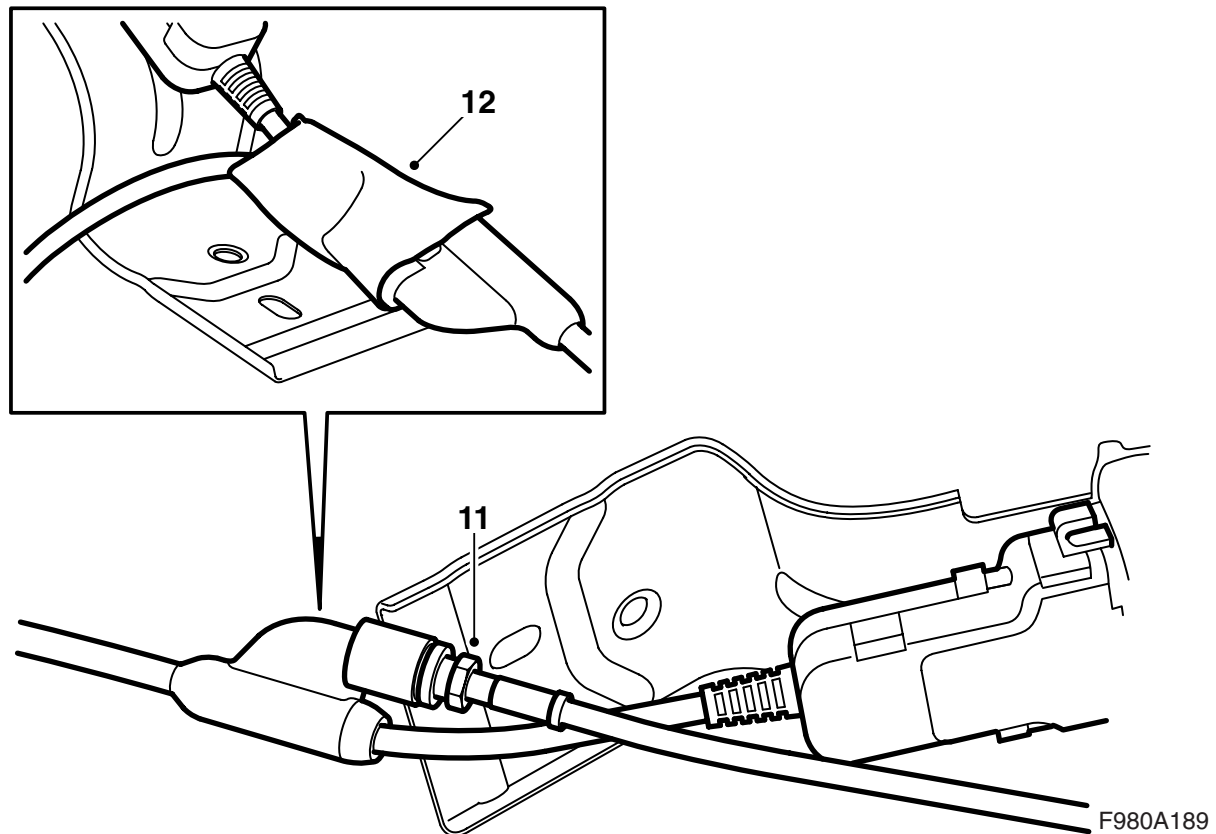

- 11 Das Antennenkabel hinter das Stützbein des Armaturenbretts führen und das Antennenkabel an den Antennenanschluss am Kabel der Telefonhalterung anschließen. Die Mutter festziehen.

### **Achtung**

In bestimmten Fahrzeugen ist eine zusätzliche Antennenkabelverlängerung zwischen Antennenkabel und Antennenanschluss am Kabel der Telefonhalterung erforderlich. Das Antennenkabel anschließen und beide Muttern festziehen.

- 12 Die andere Hälfte des geteilten Schutzbandes um den Antennenanschluss am Kabel der Telefonhalterung kleben.

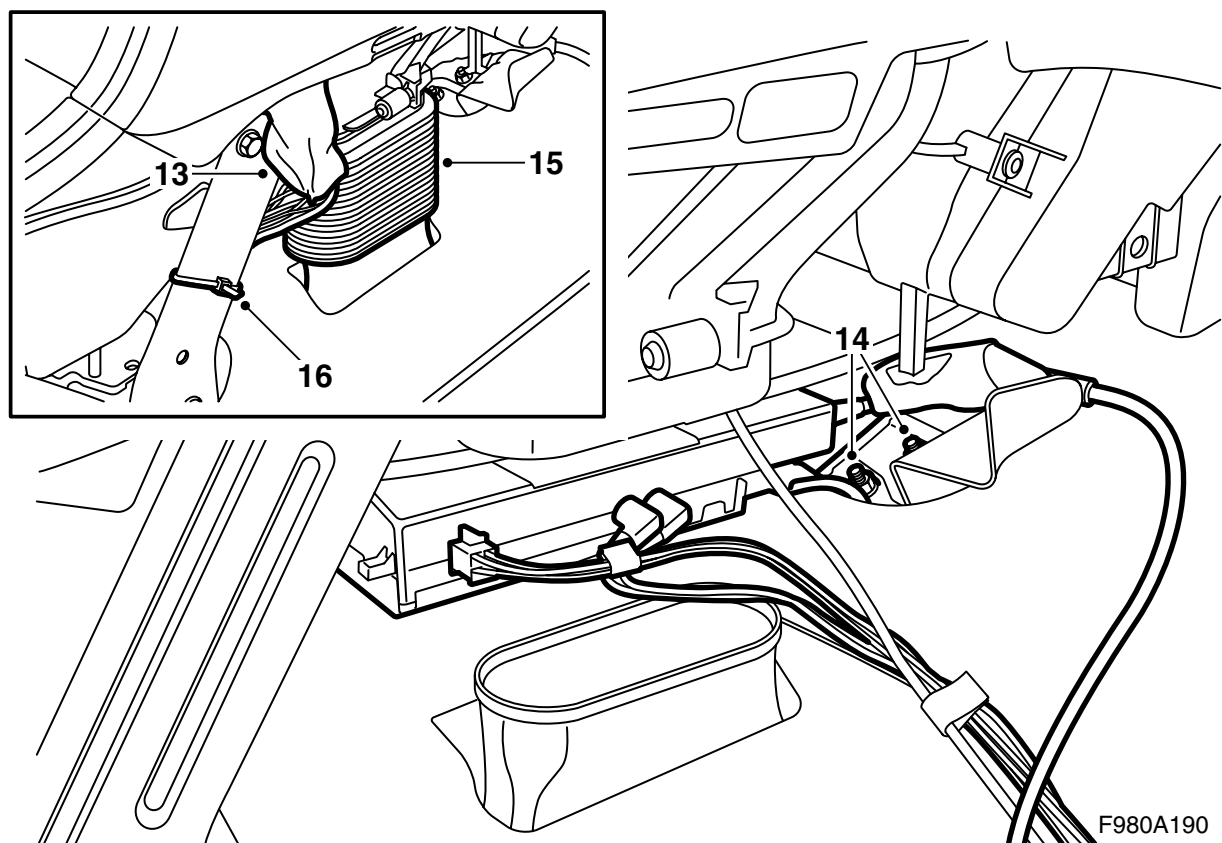

- 13 Das andere Schutzband rund um den Steckverbinder kleben, der an die Telefonvorbereitung angeschlossen wird.
- 14 Die Elektronikeinheit und deren Halterung mit zwei M6-Muttern (die vorher montierte Mutter und die Mutter aus dem Kit) an die Konsole für die Seitenverkleidungen der Mittelkonsole montieren.
- 15 Den Luftbalg montieren.

---

### Achtung

Das Kabel der Telefonhalterung muss vor dem Balg liegen.

---

- 16 Das Leitungsnetz mit Hilfe eines Kabelbinders hinter dem Stützbein des Armaturenbretts befestigen.



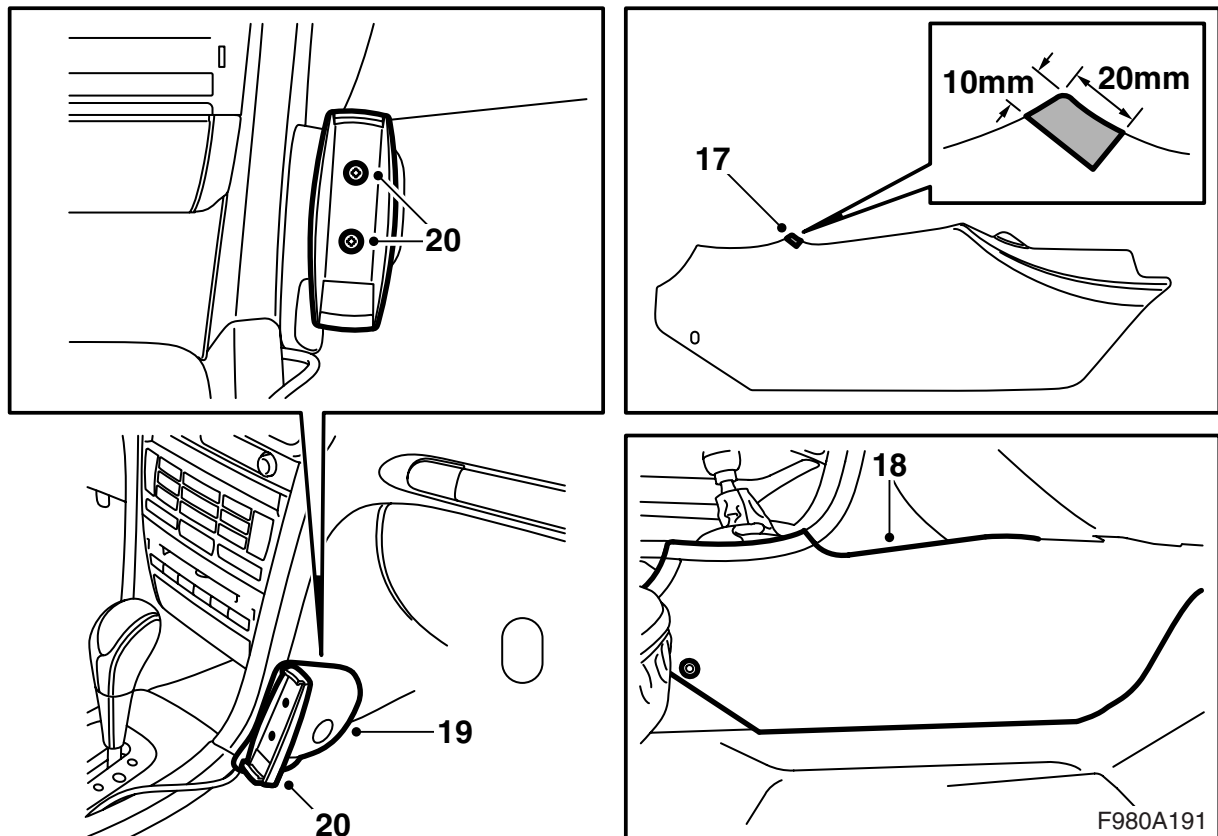

- 17 Eine Aussparung (20 mm x 10 mm) für das Telefonkabel in der ausgebaute Seitenverkleidung anbringen.
- 18 Die Seitenverkleidung montieren, gleichzeitig das Kabel der Telefonhalterung in der Aussparung der Seitenverkleidung anordnen.
- 19 Die Telefonkonsole montieren (Separates Zubehör, das entsprechend der Montageanleitung für die Telefonkonsole montiert wird).
- 20 Die Befestigung der Telefonhalterung auf die Telefonkonsole einpassen, mit der Befestigung als Schablone ein Loch in die Konsole bohren (3 mm) und diese montieren.

**4D:** Weiter mit Punkt 21.

**CV:** Weiter mit Punkt 28.

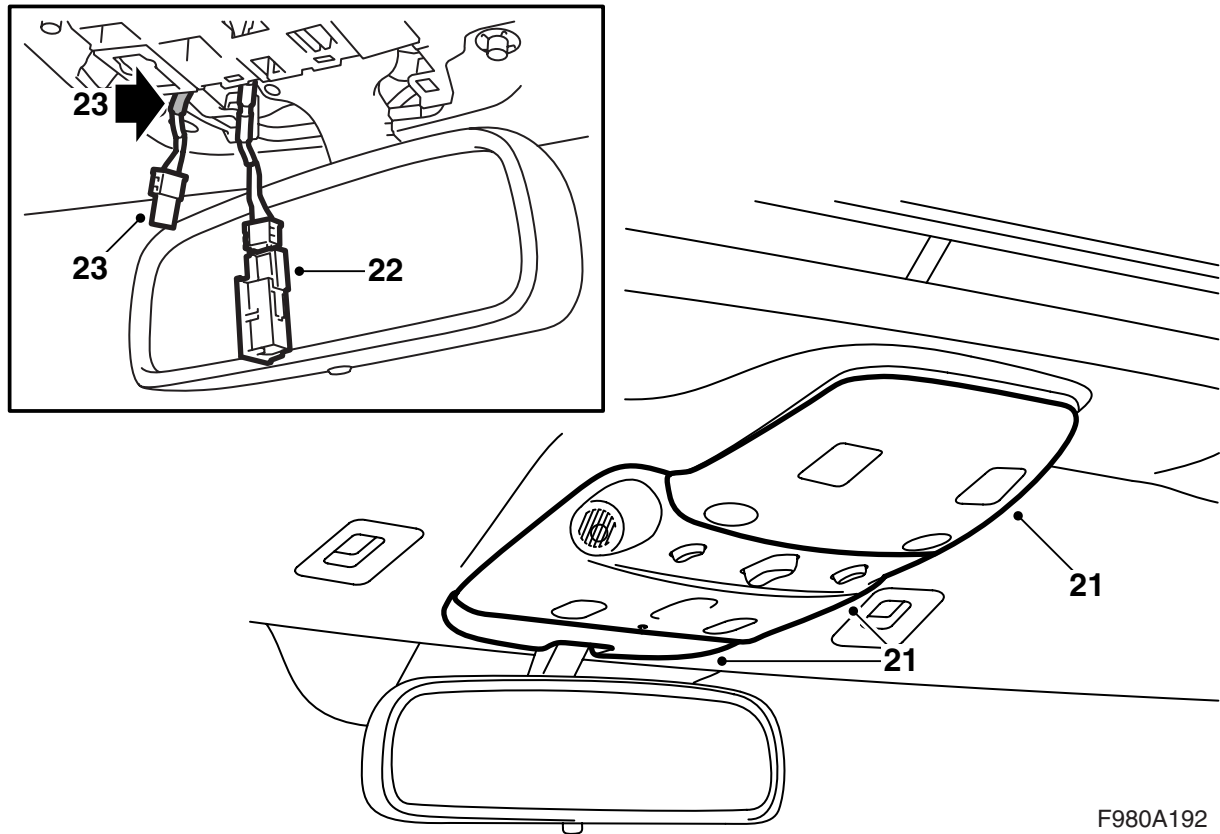

F980A192

- 21 Die hinteren, mittleren sowie vorderen Teile der Abdeckung für die Dachbeleuchtung ausbauen. Werkzeug 82 93 474 wird empfohlen.

### Achtung

Das mittlere Teil ist mit zwei Schrauben montiert.

- 22 Das Anschlusskabel vom Mikrofon in der Dachkonsole lösen.
- 23 Das neue Anschlusskabel, mit gelbem Klebeband markiert, nehmen und an das Mikrofon anschließen.
- 24 Das vorher angeschlossene Kabel an der Stelle anordnen, wo das jetzt angeschlossene Kabel angeordnet war.

**Fahrzeuge mit Navigationssystem:** Das vorher angeschlossene Kabel muss an ein neues Mikrofon angeschlossen werden, das rechts (LHD) bzw. links (RHD) in die Dachkonsole montiert wird.

### Achtung

Den schwarzen Filz am Mikrofon nicht berühren.

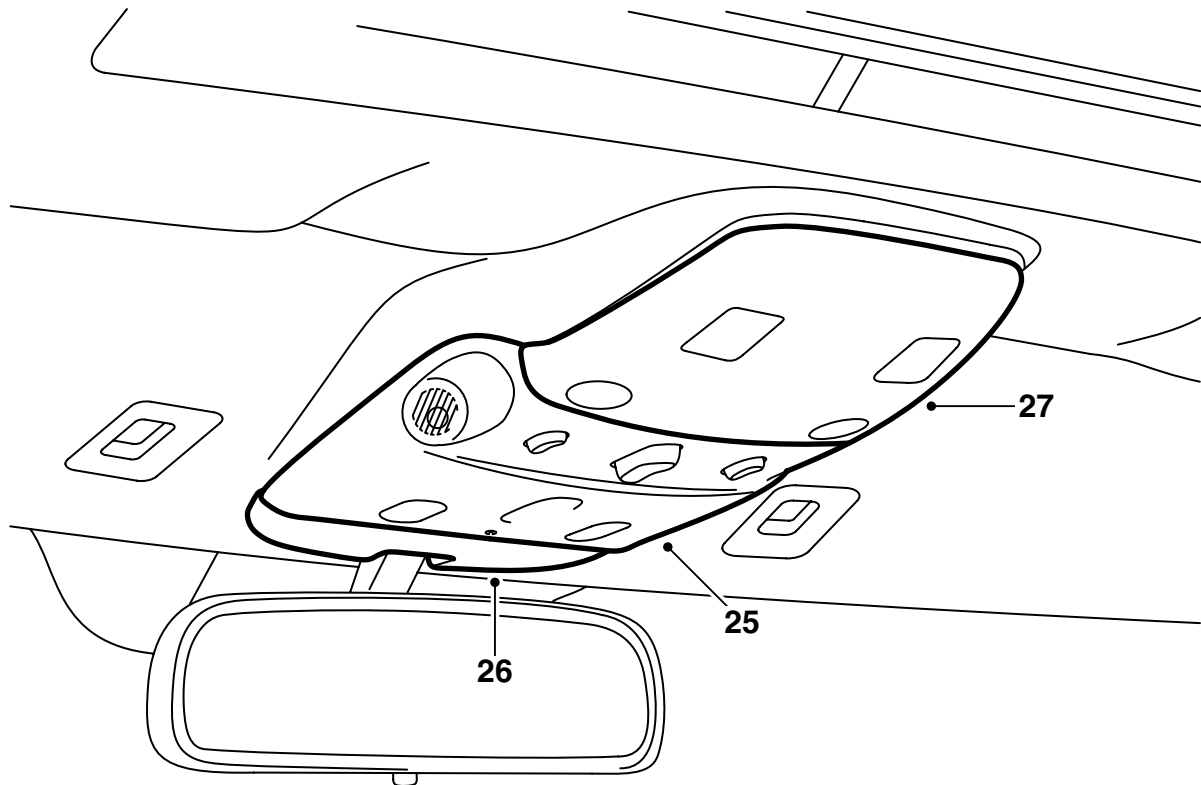

F980A193

- 25 Das Klebeband von der Öffnung in der Abdeckung entfernen, wo sich ein Mikrofon befindet, und das mittlere Teil der Abdeckung für die Dachbeleuchtung montieren.
- 26 Das vordere Teil der Abdeckung für die Dachbeleuchtung montieren.
- 27 Das hintere Teil der Abdeckung für die Dachbeleuchtung montieren.
- 28 Das Minuskabel der Batterie anschließen.
- 29 Kontrollieren, ob das Telefon funktioniert.
- 30 Zeit und Datum einstellen.
- 31 Den Code der Fernbedienung synchronisieren, indem der Schlüssel in das Zündschloss gesteckt wird.

### **Achtung**

Das muss mit sämtlichen Schlüsseln gemacht werden, sonst funktionieren die Fernbedienungen nicht.

- 32 Den Einklemmschutz der Fensterheber aktivieren, indem die Seitenscheiben zweimal nach oben und unten gefahren werden. Eine Tonquittung bestätigt, dass die Aktivierung erfolgt ist.