



**MONTERINGSANVISNING · INSTALLATION INSTRUCTIONS  
MONTAGEANLEITUNG · INSTRUCTIONS DE MONTAGE**

**Saab 9-3 4D M03-**

**Kabelbaum, Zusatzscheinwerfer**

Accessories Part No.	Group	Date	Instruction Part No.	Replaces
12 787 159	9:37-04	Apr 04	12 788 440	12 788 440 Feb 03

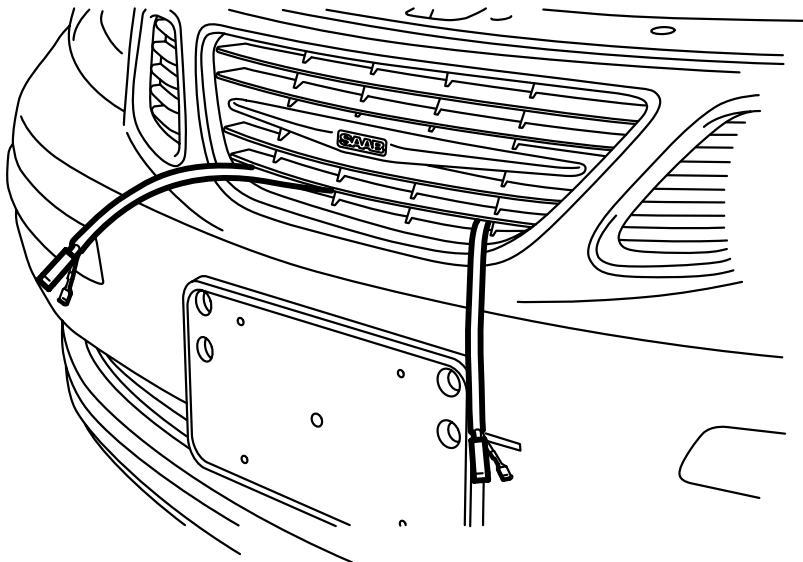

F930A041

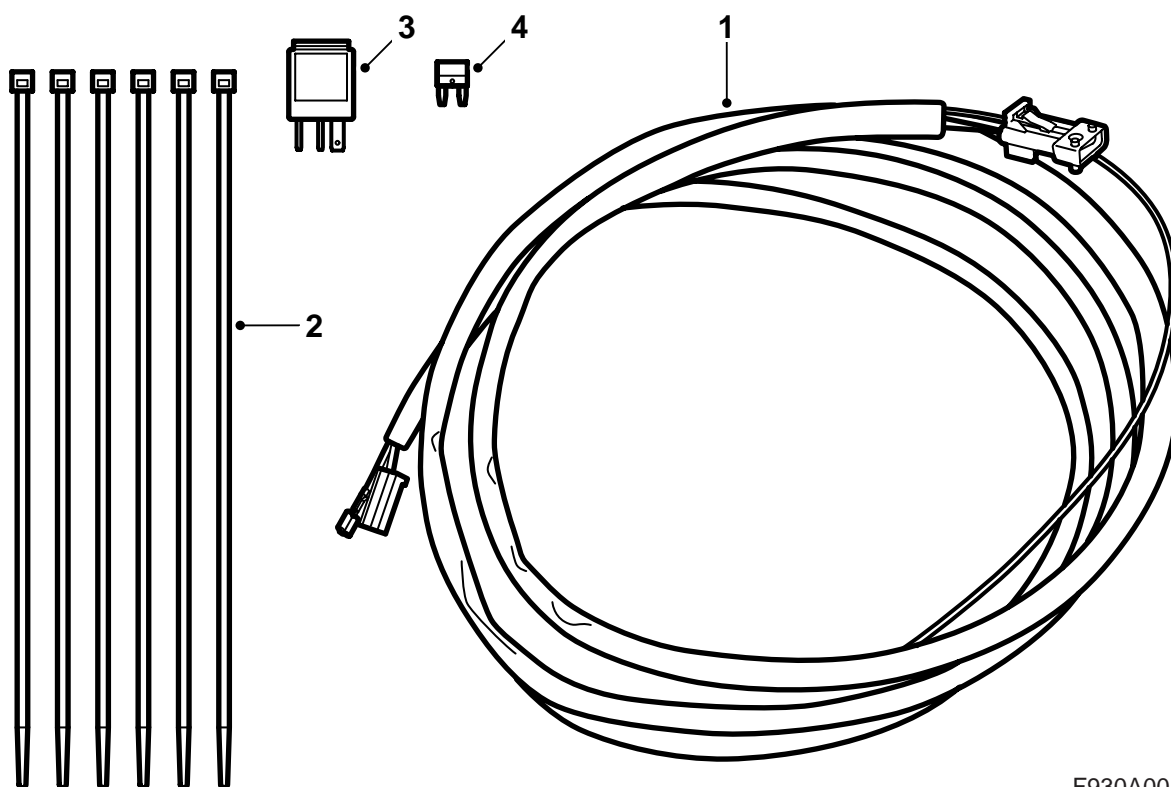

F930A001

- 1 Kabelbaum
- 2 Kabelbinder (x6)
- 3 Relais
- 4 Sicherung 15 A

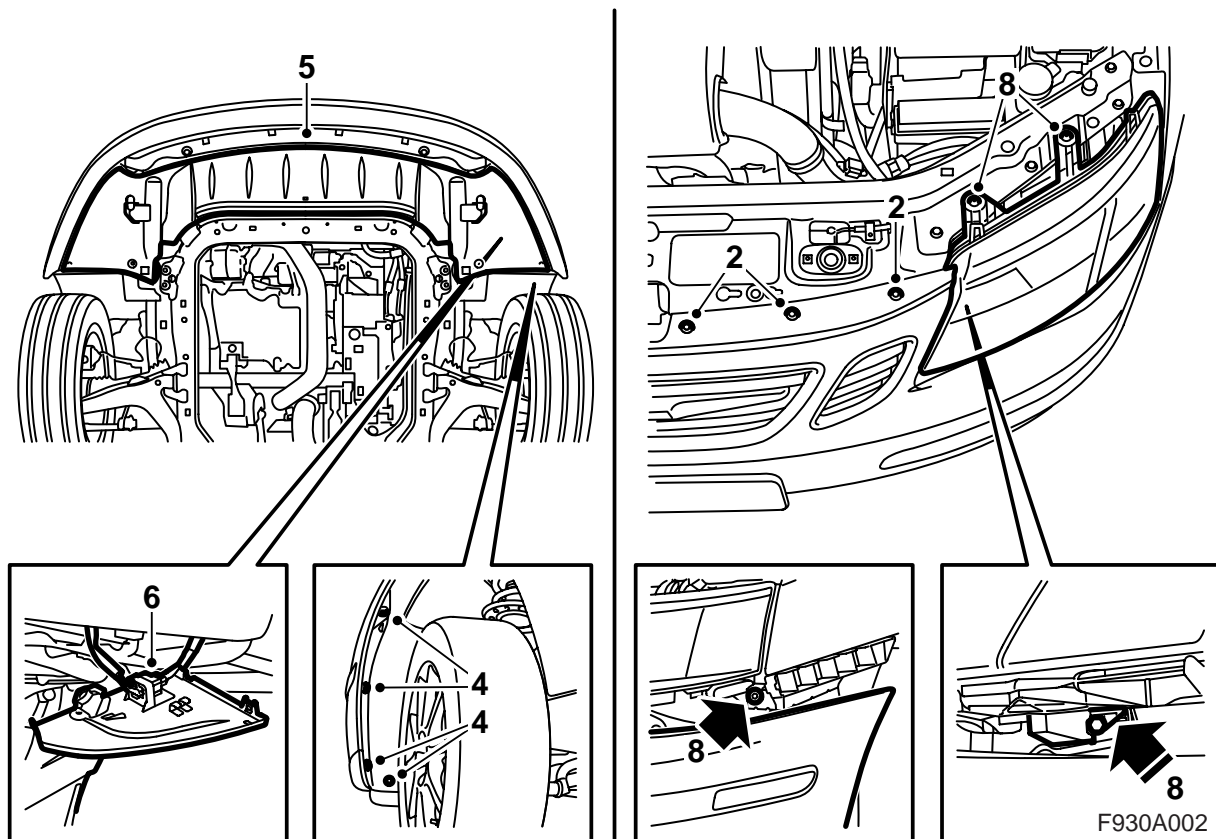

- 1 Das Minuskabel der Batterie abbauen.
- 2 Die Clips der Stoßfängerhülle vom oberen Kühlerträger abbauen.
- 3 Das Fahrzeug anheben.
- 4 Die Schrauben des Stoßfängers im Radkasten ausbauen.
- 5 Das Spoilerschild ausbauen.
- 6 Den Steckverbinder des Stoßfängers trennen und von der Halterung am Spoilerschild abbauen.  
**Fahrzeuge mit Scheinwerferreinigung:** Den Schlauch vom Spoilerschild abhaken.
- 7 Die Seitenstücke des Stoßfängers nach außen ziehen und den Stoßfänger ausbauen.  
**Fahrzeuge mit Scheinwerferreinigung:** Den Schlauch von der Verzweigung abbauen und mit einem 8,5 mm Bohrer verstopfen.
- 8 Den linken Scheinwerfer ausbauen.

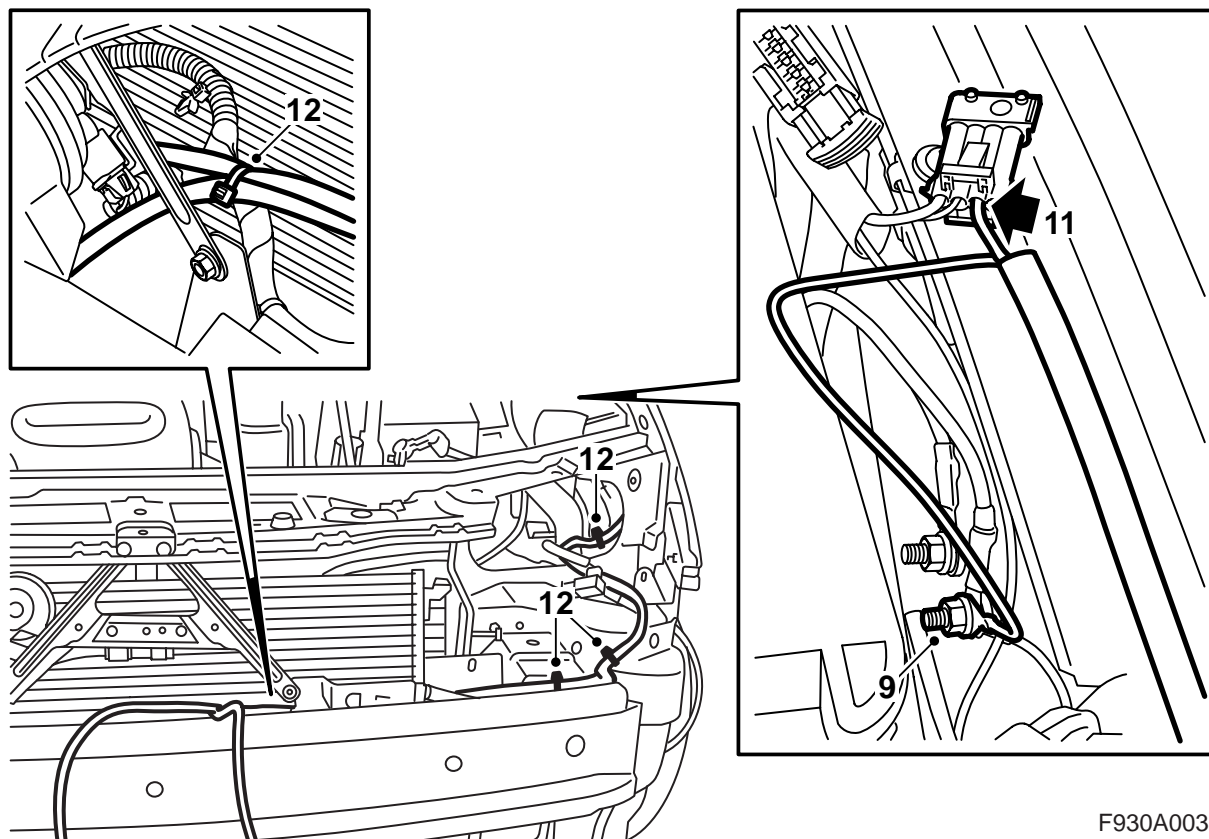

F930A003

- 9 Das Massekabel an den vorderen Massepunkt (G30A) an der Zentralelektrik im Motorraum anschließen.
- 10 Den "Pre-Acc-Anschluss" zwischen der Zentralelektrik im Motorraum und dem Vorderkotflügel lokalisieren und evtl. Klebeband und Blindanschluss entfernen.
- 11 Den Kabelbaum an den vierpoligen "Pre-Acc-Anschluss" anschließen.

### Anmerkung

Wenn der vierpolige "Pre-Acc-Anschluss" bereits benutzt wird, schließt man an den vorhandenen Steckverbinder an, indem man

- "Pre-Acc" trennt.
- die Dichtung aus dem Steckverbinder vom Kabelbaum, Zusatzscheinwerfer ausbaut und das Kabel entfernt.
- das Kabel in dem Steckverbinder, der in Position 3 von "Pre-Acc" angeschlossen war, anschließt.
- den Steckverbinder an "Pre-Acc" anschließt.

- 12 Den Kabelbaum durch die Öffnung für den Scheinwerfer führen und den Kabelbaum zum Signalhorn folgen lassen. Den Kabelbaum, Zusatzscheinwerfer an den selben Befestigungspunkten wie für den Kabelbaum zum Signalhorn befestigen (5 St.).

### Achtung

Den Kabelbaum für die Zusatzscheinwerfer muss in der Öffnung für den Scheinwerfer neben dem Kabelbaum für das Signalhorn angeordnet werden.

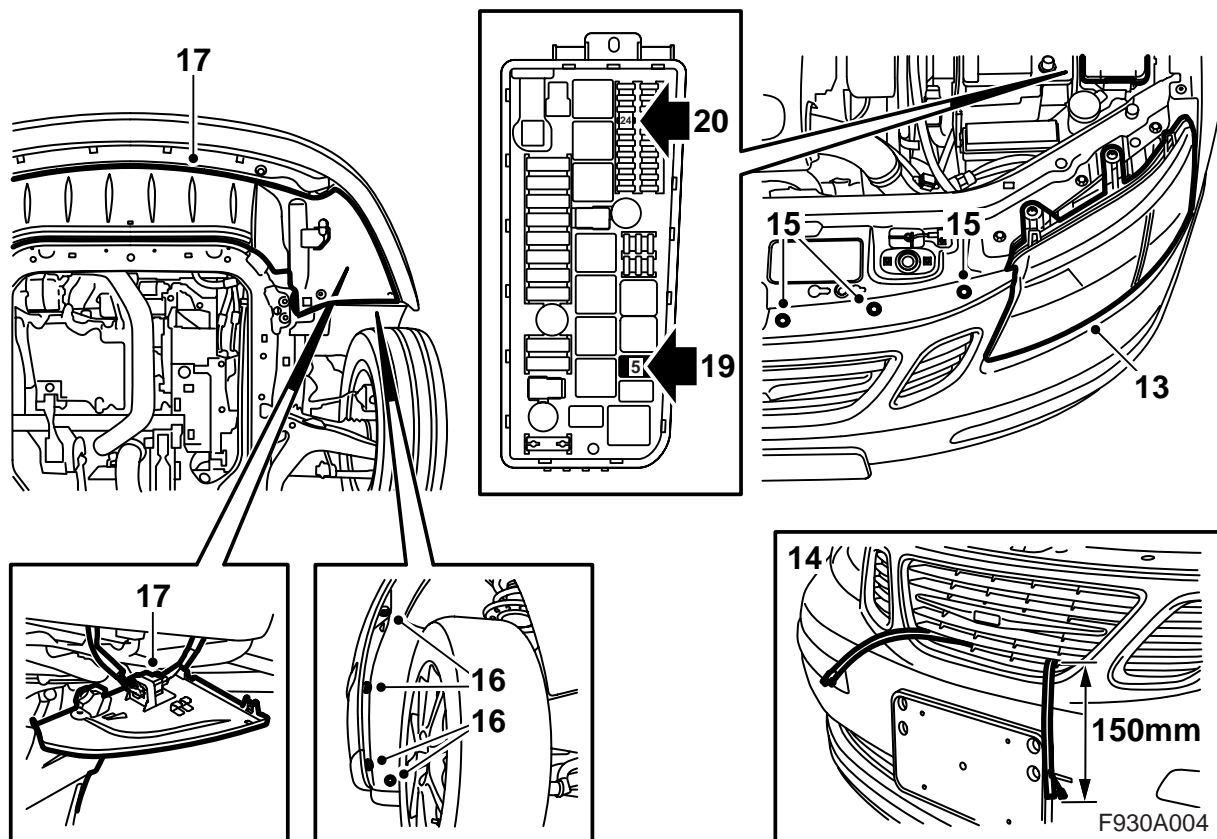

13 Den Scheinwerfer anschließen und montieren.

14 Den Stoßfänger anheben.

**Fahrzeuge mit Scheinwerferreinigung:** Den Schlauch der Scheinwerferreinigung an die Verzweigung anschließen.

**Alle:** Den Stoßfänger einpassen und gleichzeitig den Kabelbaum der Zusatzscheinwerfer durch das mittlere Kühlergrillteil führen. Der Kabelbaum muss 150 mm aus dem Grill herausragen. Die Hülle nach hinten drücken, so dass sie an der Befestigung der Halterung befestigt wird.

### ⚠️ WARNUNG

Kontrollieren, ob der Kabelbaum eingeklemmt wird. Eine falsche Montage kann Schäden an Kabelbaum und Kurzschluss/Brand verursachen.

15 Die Clips an den oberen Kühlerträger montieren.

16 Das Fahrzeug anheben und die Schrauben des Stoßfängers im Radkasten montieren.

17 Das Spoilerschild anheben, den Steckverbinder des Stoßfängers in die Halterung montieren und anschließen.

**Fahrzeuge mit Scheinwerferreinigung:** Den Schlauch am Spoilerschild festhaken.

**Alle:** Das Spoilerschild montieren.

18 Das Fahrzeug absenken und den Sitz des Stoßfängers kontrollieren.

19 Das Relais in die Zentralelektrik des Motorraums, Position R5, montieren.

20 Die Sicherung in die Zentralelektrik des Motorraums, Position F24, montieren.

21 Das Minuskabel der Batterie anschließen.

22 Zeit und Datum einstellen.

23 Den Code der Fernbedienung synchronisieren, indem der Schlüssel in das Zündschloss gesteckt wird.

### Achtung

Das muss mit sämtlichen Schlüsseln gemacht werden, sonst funktionieren die Fernbedienungen nicht.

24 Den Einklemmschutz der Fensterheber aktivieren, indem die Seitenscheiben zweimal nach oben und unten gefahren werden. Eine Tonquittung bestätigt, dass die Aktivierung erfolgt ist.

25 Kontrollieren, ob an den Anschlüssen für die Zusatzbeleuchtung Spannung ansteht. Um die Zusatzbeleuchtung zu aktivieren, muss die mit "-" markierte Taste eingedrückt werden.

26 **Fahrzeuge mit Scheinwerferreinigung:** Die Funktion der Scheinwerferreiniger kontrollieren.

27 Das Diagnosewerkzeug anschließen, "Alle" wählen, "Hinzufügen/Entfernen" wählen, das Zubehör wählen und "Hinzufügen" wählen.

### Anmerkung

Das Diagnosewerkzeug muss unter bestimmten Umständen einen Sicherheitscode von TIS holen. Informationen über die Vorgehensweise werden auf dem Bildschirm des Diagnosewerkzeugs gezeigt.

Schaltplan

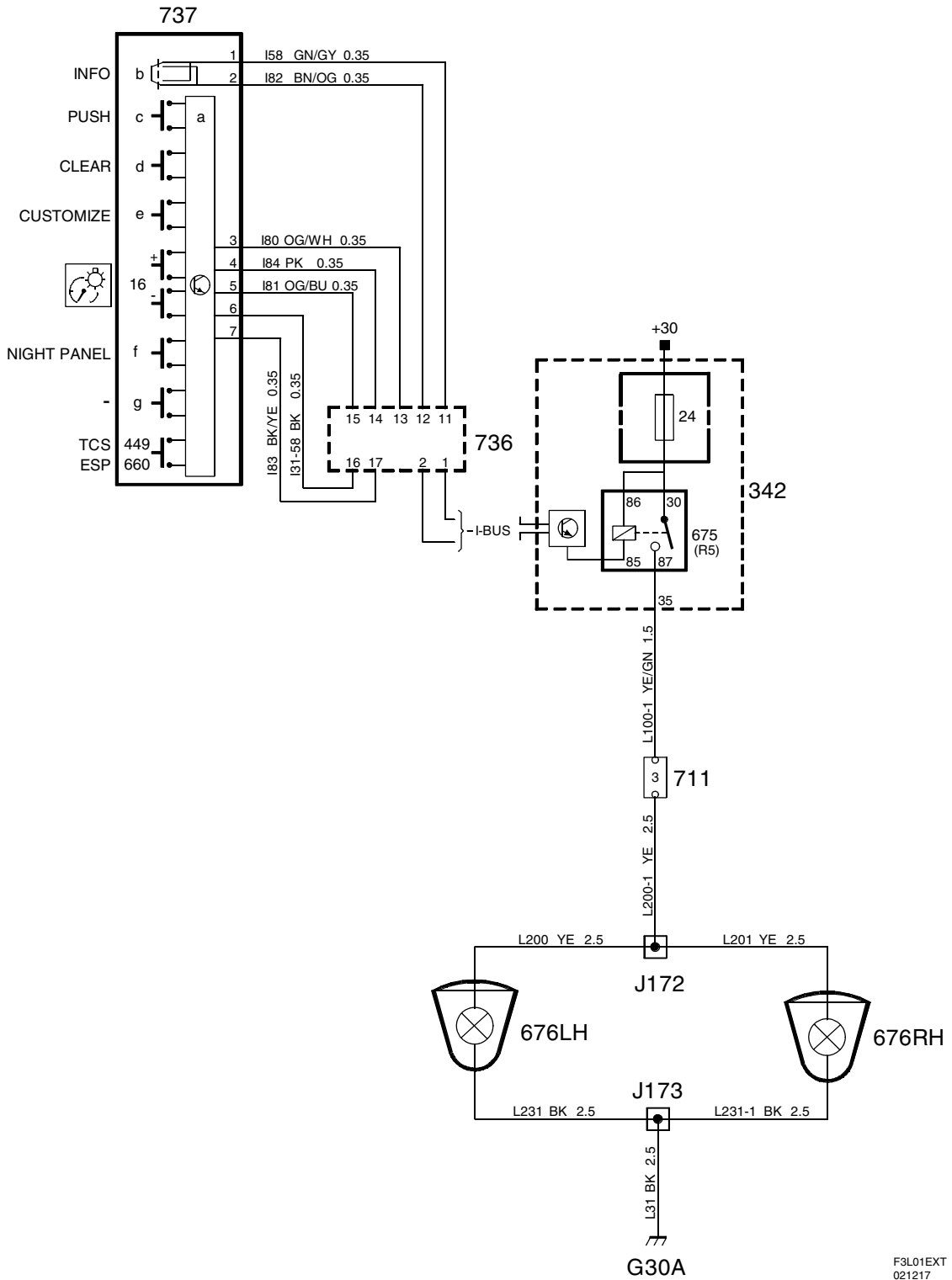

F3L01EXT  
021217

## Komponentenverzeichnis

<b>Nr.</b>	<b>Name Anordnung</b>
<b>Komponenten</b>	
342	Zentralelektrik, Motorraum, neben der Batterie
675	Relais, Zusatzbeleuchtung, In der Zentralelektrik Motorraum
676LH	Glühlampe, Zusatzbeleuchtung, links, vor dem Kühlergrill
676RH	Glühlampe, Zusatzbeleuchtung, rechts, vor dem Kühlergrill
711	Anschluss, Zubehör, im Motorraum am linken Federbeinturm
736	Bedienfeld, Infotainment, unter SID
737	Bedienfeld, SID, auf dem Armaturenbrett neben dem Hauptinstrument
<b>Crimps</b>	
J172	Ca. 400 mm von der Abzweigung Massepunkt G30A zur Zusatzbeleuchtung
J173	Ca. 350 mm von der Abzweigung Massepunkt G30A zur Zusatzbeleuchtung
<b>Massepunkte</b>	
G30A	Vorderer Massepunkt am Seitenblech oberhalb des rechten Radkastens