



**MONTERINGSANVISNING · INSTALLATION INSTRUCTIONS
MONTAGEANLEITUNG · INSTRUCTIONS DE MONTAGE**

Saab 9-3 M03-

Steuerrelais Motorheizung (Fahrzeuge mit MCC)

Accessories Part No.	Group	Date	Instruction Part No.	Replaces
12 798 934	9:87-43	Oct 03	12 800 444	12 800 444 May 03

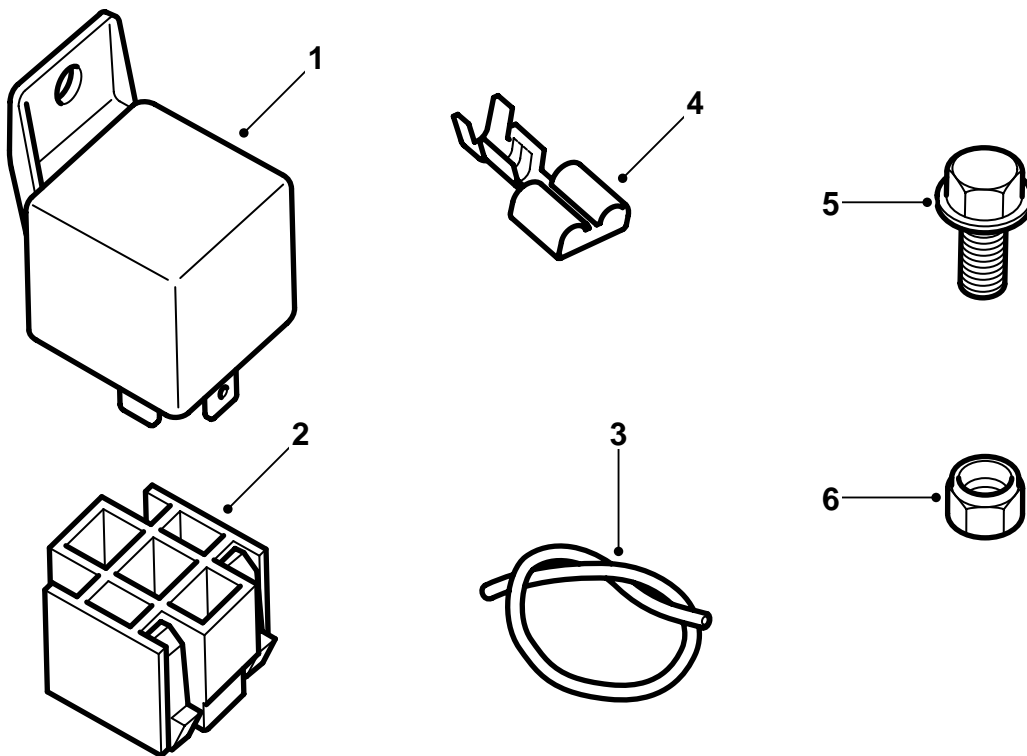

F980A194

- 1 Relais
- 2 Relaissockel
- 3 Kabel (wird nicht verwendet, wenn Kabelbaumsatz 12 805 414 montiert werden soll)
- 4 Kabelschuh (x5) (wird nicht verwendet, wenn Kabelbaumsatz 12 805 414 montiert werden soll)
- 5 Schraube
- 6 Mutter

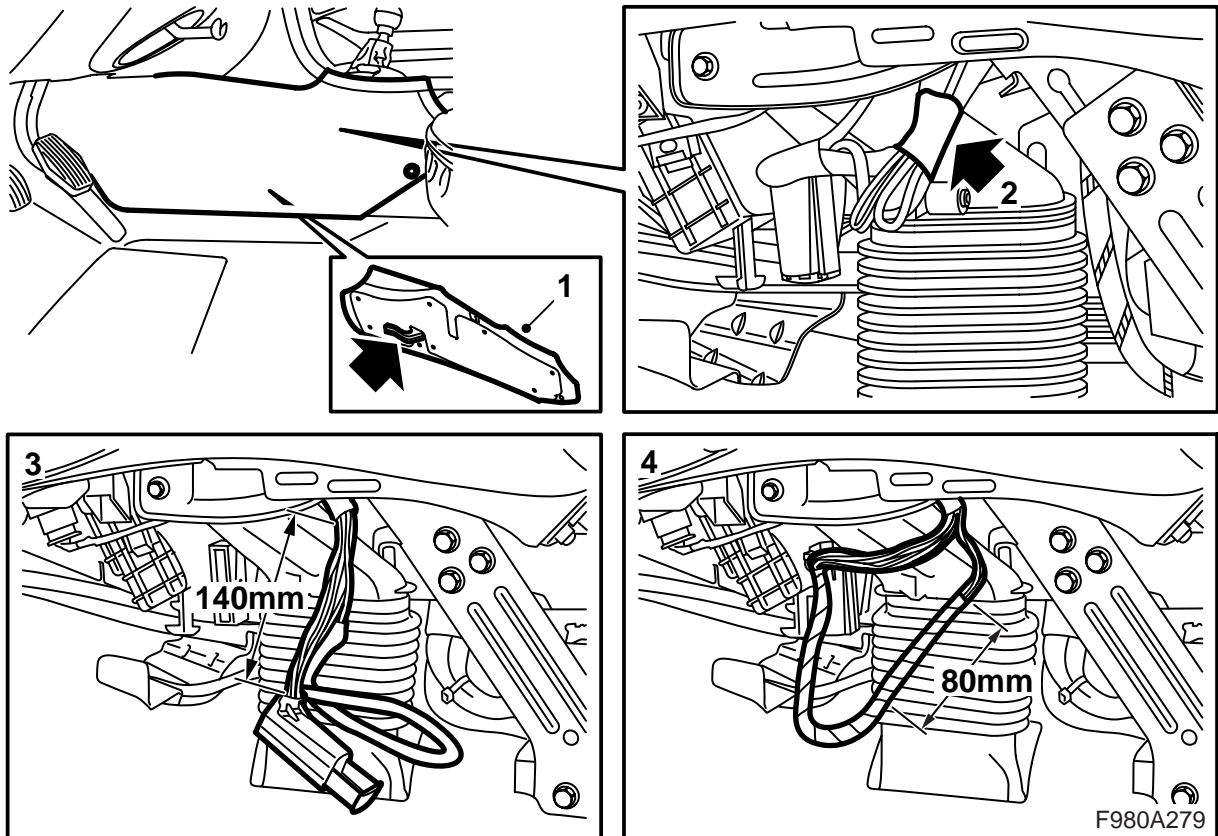

Um diese Arbeit ausführen zu können, sind eine Abisolierzange und eine Kabelschuhzange aus dem Spezialwerkzeug "Werkzeugkasten, Leitungsnetz" erforderlich (Artikelnummer 86 12 079 und 86 12 939).

Achtung

Wenn Kabelbaumsatz 12 805 414 montiert werden soll, muss statt dieser Montageanweisung die Montageanweisung des Kabelbaumsatzes verwendet werden.

- 1 Das vordere Seitenstück der Bodenkonsole auf der linken Seite ausbauen.
- 2 Die Vorbereitung für das Leitungsnetz suchen und das Befestigungsband entfernen.
- 3 Den Steckverbinder vom Klimagehäuse abbauen und das Klebeband 140 mm von der Kante des Steckverbinders öffnen.



WARNUNG

Vorsichtig arbeiten, damit kein Kabel beschädigt wird, da das zu Kurzschluss/Brand führen kann.

Ausreichend Klebeband zum Steckverbinder hin abwickeln, damit der Vorbereitungskabelbaum freigelegt wird.

- 4 Den Steckverbinder an das Klimagehäuse anschließen und das Klebeband eine 80 mm lange Strecke vom Vorbereitungskabelbaum an dem Ende abwickeln, das dem MCC-Bedienfeld am nächsten ist. Das Klebeband abschneiden.

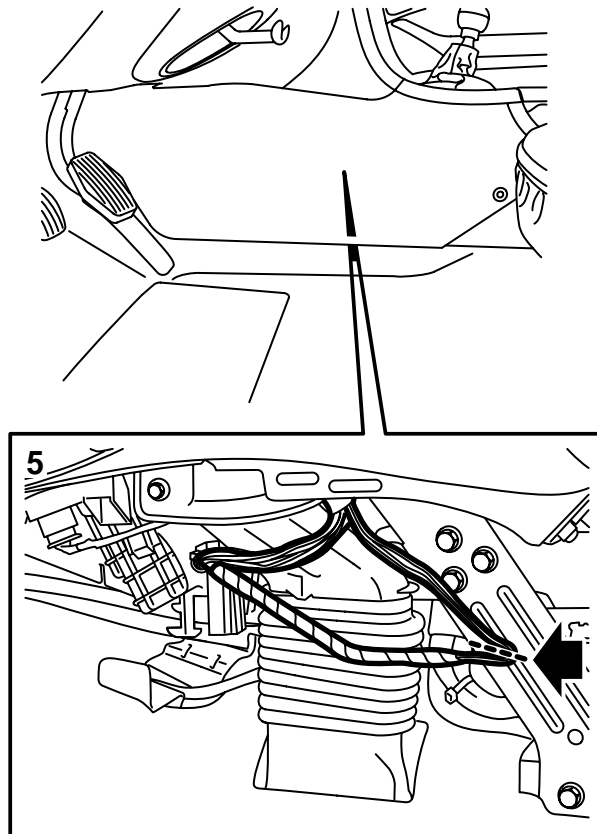

5 Den Vorbereitungskabelbaum zur Mitte des Stützbeines strecken und so biegen, dass er nahe der Mitte ist. Alle Kabel des Vorbereitungskabelbaums abschneiden und alle Enden mit einer Abisolierzange abisolieren.

Achtung

Das rot/weiße (RD/WH) Kabel, das an den Steckverbinder des Klimagehäuses angeschlossen ist, wird nicht angeschlossen, sondern an der Klebebandkante abgeschnitten.

6 Das orangefarbene Kabel (OG) des Kits nehmen und seine beiden Enden mit einer Abisolierzange abisolieren. Das eine Ende des Kabels mit den beiden roten (RD) Kabeln zusammenlegen und mit Hilfe einer Kabelschuhzange einen Kabelschuh montieren.

An sämtliche Kabelenden Kabelschuhe montieren. Eine Kabelschuhzange verwenden.

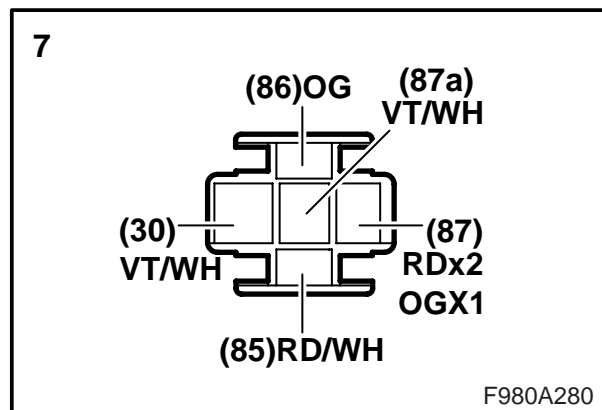
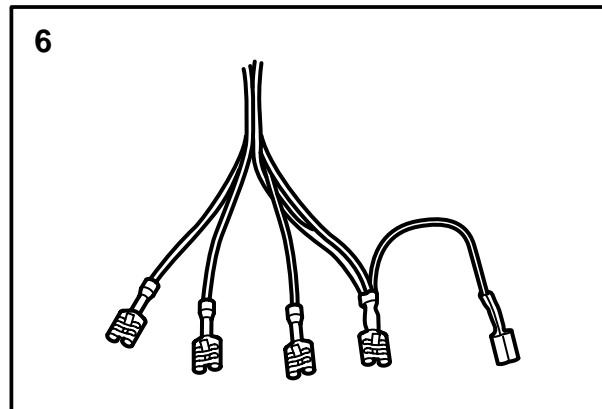

7 Die Kabelschuhe folgendermaßen in den Relaissockel montieren:

Stift	Farbe
85	RD/WH
30	VT/WH (das Kabel, das an das MCC-Bedienfeld angeschlossen ist)
87a	VT/WH (das Kabel, das an das Klimagehäuse angeschlossen ist)
87	RD (2 Kabel) sowie OG (1 Kabel)
86	OG

Klebeband rund um den Kabelbaum wickeln.

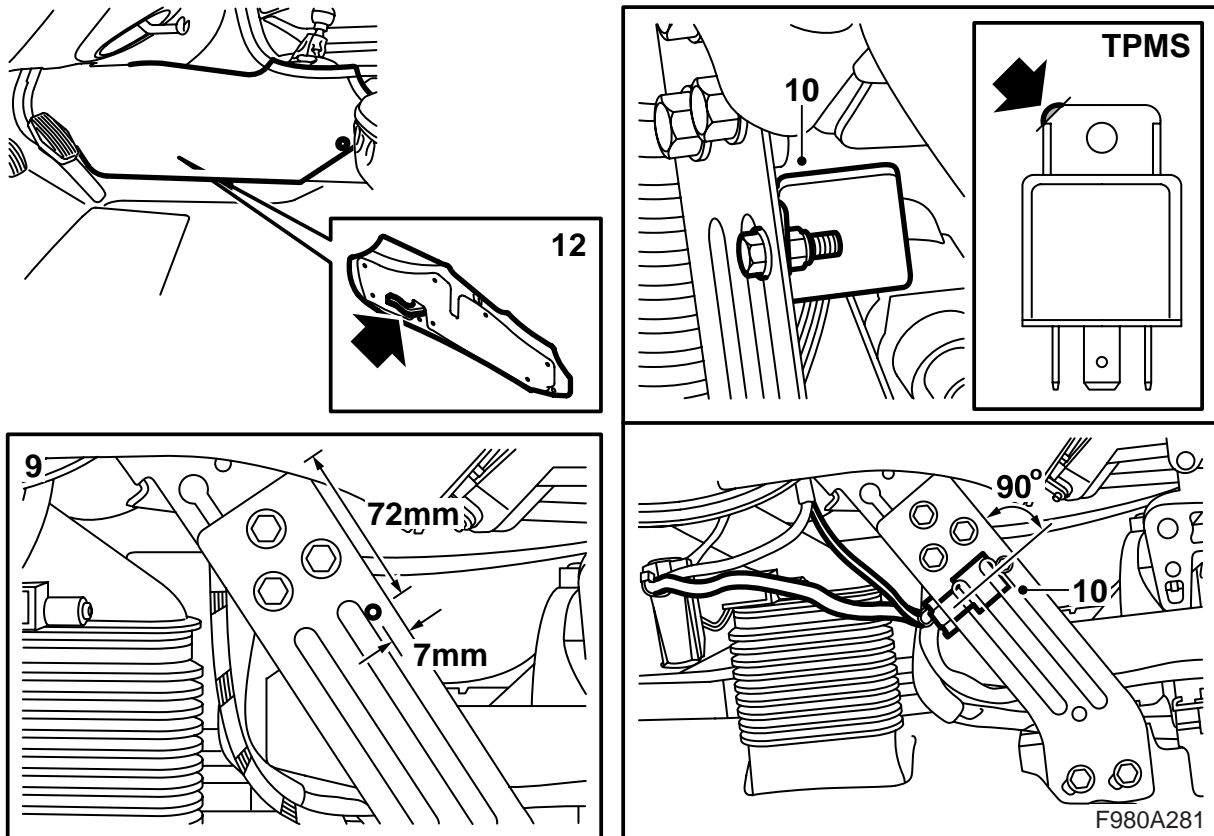

- 8 Das Relais in den Relaissockel montieren.
 9 Ein 6 mm Loch (gem. Maßangaben) in das Stützbein des Armaturenbretts bohren.

! WARNUNG

Den Bereich hinter dem Stützbein schützen, damit kein Kabel beschädigt wird, da das zu Kurzschluss/Brand führen kann.

- 10 Das Relais auf die Innenseite des Stützbeins montieren. Das Relais wird in einem Winkel von 90° zur Kante des Stützbeins montiert.

Fahrzeuge mit Reifendrucküberwachungssystem (TPMS): Das Relais gem. Abbildung ändern. Bei Bedarf das Steuergerät mit Konsole ausbauen. In diesem Fall das Steuergerät mit Konsole nach der Montage des Relais wieder montieren.

- 11 Die Funktion kontrollieren.
 12 Das Seitenstück montieren.

! WARNUNG

Kontrollieren, dass kein Kabel beschädigt werden kann, da das zu Kurzschluss/Brand führen kann.