



**MONTERINGSANVISNING · INSTALLATION INSTRUCTIONS  
MONTAGEANLEITUNG · INSTRUCTIONS DE MONTAGE**

**Saab 9-3, Saab 9-5**

**Kindersitz "Saab Child Seat"**

Accessories Part No.	Group	Date	Instruction Part No.	Replaces
12 799 012	9:88-15	May 03	12 798 998	12 798 998 Jun 02



F980A160

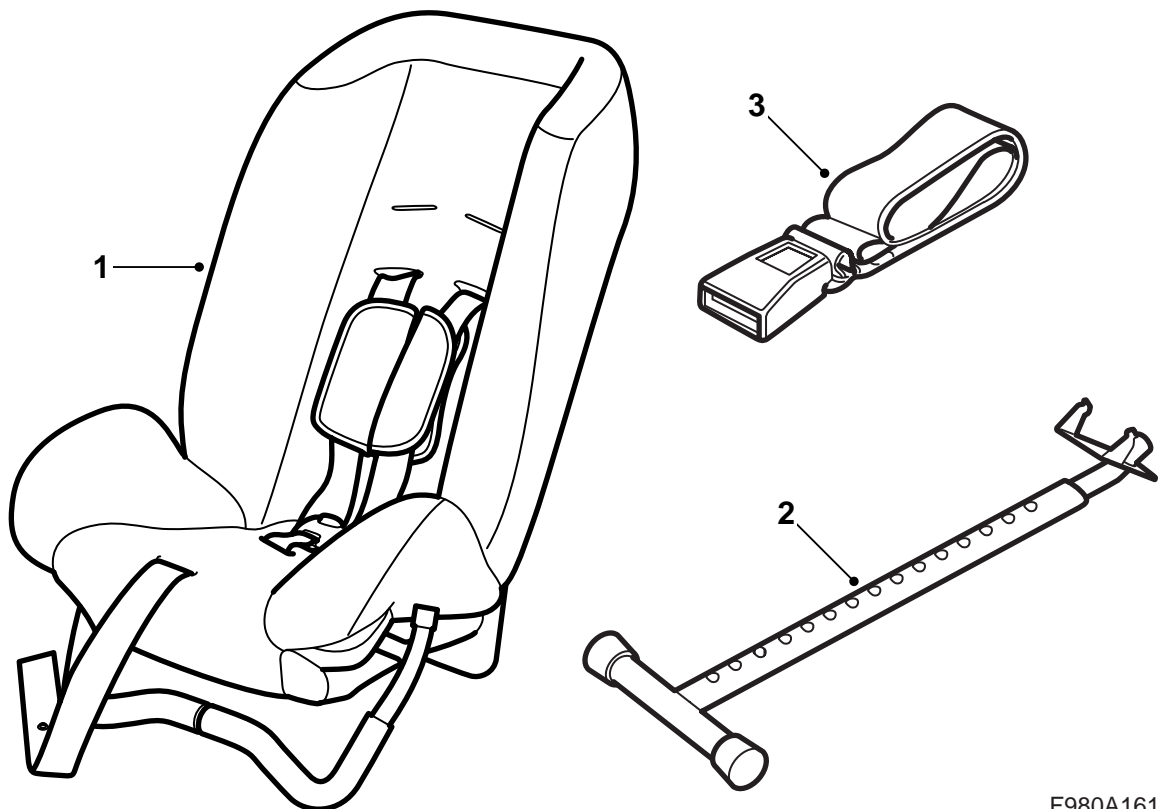

F980A161

- 1 Kindersitz
- 2 Stützbein
- 3 Unterverankerungsband (x2)

Die Montageanweisung wird doppelt gefaltet in Längsrichtung hinter dem Bezug an der Vorderkante des Kindersitzes verwahrt.

Wichtig	Seite	3
<b>Montage:</b>		
Montage auf den Vordersitz	Seite	4
Montage auf den Rücksitz	Seite	6
Einstellung des Kindersitzgurtes	Seite	10
Ausbau des Kindersitzgurtes bei Höhenverstellung oder Waschen des Bezuges	Seite	11

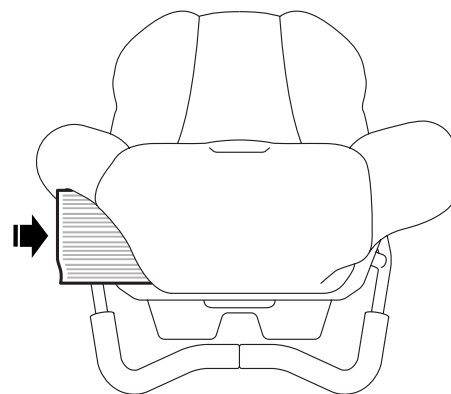

F980A169

## Wichtig

### **WARNUNG**

Vor der Benutzung des Kindersitzes die gesamte Anweisung lesen. Der Kindersitz darf **unter keinen Umständen** auf irgendeine andere Weise als der in dieser Montageanweisung beschriebenen montiert werden.

Zugelassen für die Montage entgegen der Fahrtrichtung auf

- dem Vordersitz gem. ECE R44.03 Gruppe 0+1+2 für Kinder, die ohne Stütze sitzen können bis ca. 6 Jahren oder 0-25 kg.
- dem Rücksitz gem. ECE R44.03 Gruppe 0+1 für Kinder, die ohne Stütze sitzen können bis ca. 3 Jahren oder 0-18 kg.

### **WARNUNG**

Wenn der Sitz entgegen der Fahrtrichtung auf dem Mittelplatz des Rücksitzes im Saab 9-3 3D/5D -M03 sowie Saab 9-5 4D, muss der Sicherheitsriemen, Mittelarmstütze (Art.-Nr. 400 108 262) verwendet werden. Andernfalls besteht die Gefahr, dass die Mittelarmstütze bei einer Frontalkollision herunter geklappt wird.

Wenn der Kopf des Kindes über die Rücklehne des Kindersitzes hinausragt, muss der Kindersitz gegen einen Saab Belt Seat ausgetauscht werden, sprechen Sie mit nächstgelegenen Saab-Händler. Der Kindersitz muss nicht früher ausgetauscht werden.

## Achtung

Informieren Sie sich über die nationalen Vorschriften bezüglich der Anordnung von Kindersitzen.

### **WARNUNG**

**BRINGEN SIE KEINEN** rückwärts gerichteten Kindersitz auf einem Vordersitz mit Airbag an. **TÖDLICHE ODER SCHWERE VERLETZUNGEN KÖNNEN DIE FOLGE SEIN.**

Vor der Montage des Kindersitzes auf dem vorderen Beifahrerplatz muss sichergestellt sein, dass das Fahrzeug nicht mit einem Airbag für diesen Platz ausgerüstet ist. Wenn das Fahrzeug mit einem Airbag für den Beifahrerplatz ausgerüstet ist, befindet sich vor dem Beifahrersitz eine Markierung auf dem Armaturenbrett, auf der **AIRBAG** und/oder **SRS** stehen kann sowie ein Etikett auf dem Sonnenschutz der Beifahrerseite bzw. auf der Stirnseite des Armaturenbretts auf der Beifahrerseite. Außerdem gibt es, auf bestimmten Märkten, ein Etikett auf der Hülle des Armaturenbrettes vor dem Beifahrerplatz bzw. auf dem Sonnenschutz.

- Das Kind muss **immer** angeschnallt sein, auch bei kurzen Fahrten.
- Vergewissern, dass der Gurt, mit dem der Kindersitz gehalten wird, ordentlich gespannt und nicht in der Tür eingeklemmt ist.
- Darauf achten, dass der Gurt nicht verdreht ist, dass er gestrafft und richtig am Körper des Kindes anliegt. Es ist wichtig, dass der Hüftgurt am Hüftknochen und nicht über dem Bauch anliegt. Dies ist besonders wichtig, wenn das Kind " dick angezogen " ist.
- Das Gurtschloss des Kindersitzes ist so konstruiert, dass es sich bei einem eventuell eintretenden Unfall schnell öffnen lässt. Dies bedeutet, dass das Kind nicht mit dem Gurtschloss spielen darf.
- Das Kind **niemals** ohne Aufsicht im Kindersitz zurücklassen.
- Ist der Kindersitz bei einer Kollision in Gebrauch gewesen, darf er **nie wieder** benutzt werden.
- Der Kindersitz kann beschädigt werden, wenn er z.B. in der Fahrzeughür eingeklemmt wird.
- Beachten, dass der Kindersitz sehr heiß werden kann, wenn er der Sonne ausgesetzt ist. Dies gilt auch in einem geparkten Fahrzeug.
- Ohne Genehmigung des Herstellers dürfen keine Zusätze oder Änderungen am Kindersitz vorgenommen werden.
- Der Sitz muss **immer** im Fahrzeug festgespannt sein, auch wenn das Kind nicht anwesend ist. Andernfalls besteht die Gefahr, dass der unbefestigte Sitz Fahrer und Beifahrer bei starkem Bremsen oder einer Kollision verletzt.
- Ist der Rücksitz des Fahrzeugs umklappbar, die korrekte Verriegelung der Rücklehne in hochgeklappter Lage kontrollieren.
- Jegliche Ladung muss gut verankert sein.
- Der Kindersitz darf nicht ohne Bezug benutzt werden. Außerdem darf nur der Originalbezug verwendet werden.
- Reinigungshinweis:  
Siehe Etikett am Bezug des Kindersitzes.
- Bei evtl. Fragen sprechen Sie mit dem nächstgelegenen Saab-Händler.

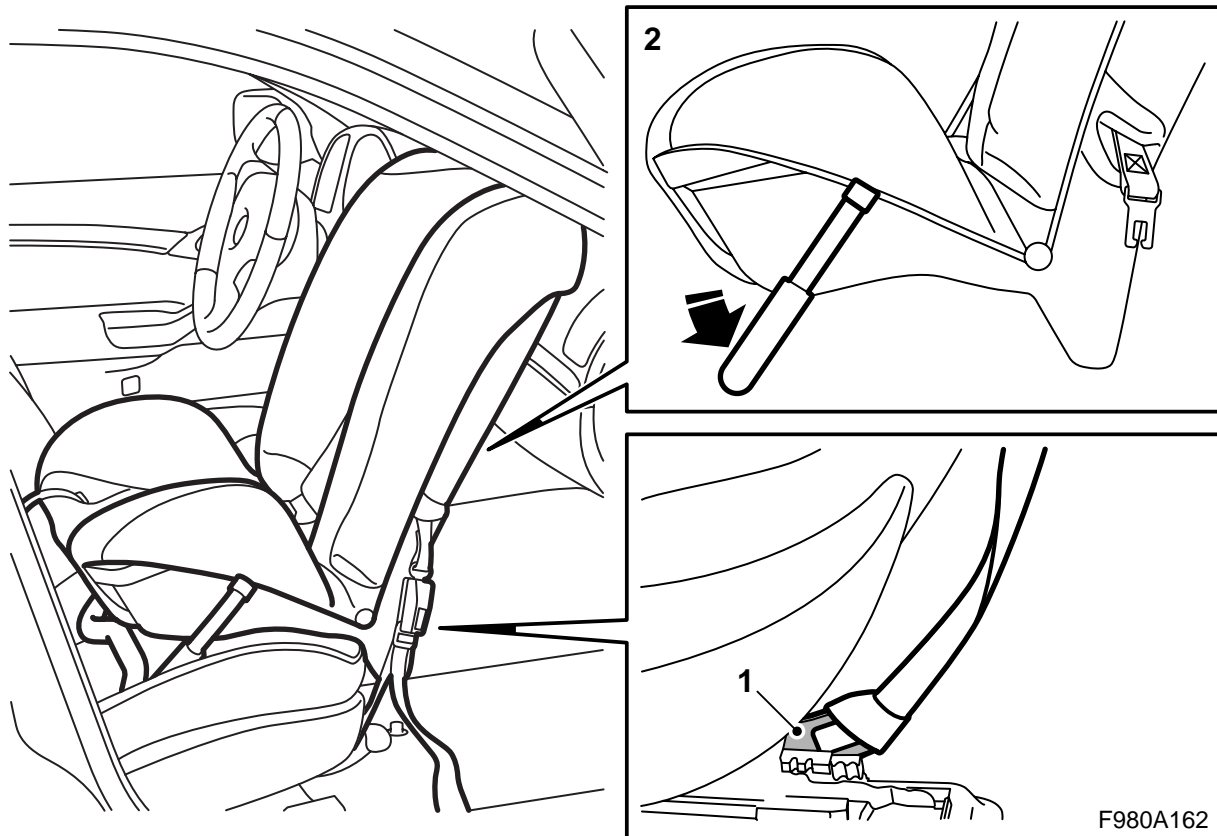

## I. Montage auf den Vordersitz

### ⚠️ WARNUNG

BRINGEN SIE KEINEN rückwärts gerichteten Kindersitz auf einem Vordersitz mit Airbag an. TÖDLICHE ODER SCHWERE VERLETZUNGEN KÖNNEN DIE FOLGE SEIN.

Die Rücklehne des Kindersitzes darf **auf keinen Fall** die Windschutzscheibe berühren, da die Scheibe in diesem Fall splintern kann. Bei der Montage und nach der Montage vergewissern, dass der Kindersitz nicht in Berührung mit der Windschutzscheibe kommen kann.

Der Kindersitz muss **immer** mit dem Absatz vor der vorderen Kante des Fahrzeugsitzpolsters angebracht werden.

Die Unterverankerungsbänder des Kindersitzes dürfen **auf keinen Fall** zum Regler des Fahrzeugsitzes gezogen werden oder an scharfe oder nachgiebige Teile geraten. Auf die elektrischen Leitungen unter dem Fahrzeugsitz achten.

1 Die Unterverankerungsbänder in den Ösen an der Vorderkante des Fahrzeugsitzes befestigen, siehe Betriebsanleitung des Fahrzeugs für die genaue Anordnung. Die Unterverankerungsbänder dürfen nicht um irgendwelche Bedienungsvorrichtungen oder andere scharfe oder nachgiebige Teile gezogen werden.

Die Unterverankerungsbänder werden befestigt, indem die Öse des Bandes durch die Befestigungsösen geführt wird sowie dass das Schloss des Bandes danach durch die Öse des Bandes geführt wird. Das Band ordentlich festziehen, so dass die Öse des Bandes fest um die Metallkante der Befestigungsösen oder um den Träger sitzt.

2 Den Bügel des Kindersitzes herunterklappen und den Kindersitz mit der Rücklehne zum Armaturenbrett auf das Polster des Fahrzeugsitzes stellen. Der Kindersitz muss **immer** mit dem Absatz vor der vorderen Kante des Fahrzeugsitzpolsters angebracht werden.

3 Den Fahrzeugsitz so einstellen, dass der Kindersitz gegen das Armaturenbrett ruht. Die Rücklehne des Kindersitzes darf die Windschutzscheibe nicht berühren.

Der Winkel des Kindersitzes kann geändert werden, indem der Fahrzeugsitz vorwärts oder rückwärts geschoben wird.

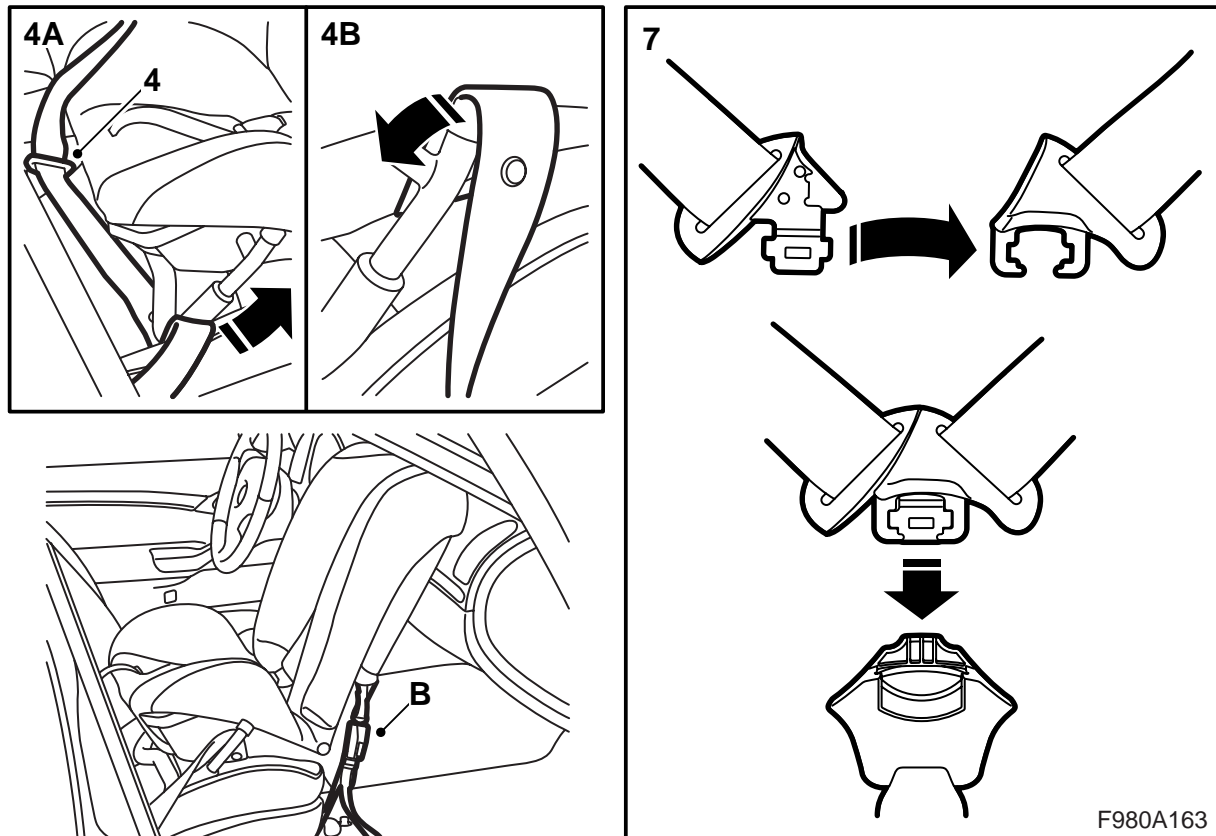

4 Den Hüftteil des Sicherheitsgurts des Fahrzeugs unter den Bügel (4A) des Kindersitzes und dem Sitzkissen des Kindersitzes und rund um die blauen Knöpfe (4B) des Bügels auf beiden Seiten des Sitzes führen und das Gurtverschluss des Fahrzeugs schließen.

5 Den Sicherheitsgurt des Fahrzeugs ordentlich festziehen, so dass er nicht schlaff ist. Das Diagonale Teil des Sicherheitsgurtes des Fahrzeugs muss sich auf der Vorderseite der Rücklehne des Fahrzeugsitzes befinden.

6 Den Kindersitz mit den Unterverankerungsbändern (B) sichern, und die Riemen kräftig festziehen, so dass der Kindersitz stabil sitzt.

Die Unterverankerungsbänder und den Sicherheitsgurt des Fahrzeugs abwechselnd festziehen, bis der Sitz richtig fest sitzt. Den Kindersitz gleichzeitig mit dem Festziehen des Bandes und des Gurtes herunterdrücken.

7 Das Kind in den Kindersitz setzen und den Sicherheitsgurt des Kindersitzes rund um das Kind festspannen. Den Sicherheitsgurt des Kindersitzes festziehen, indem am Riemen an der Vorderkante des Sitzes gezogen wird. Den Sicherheitsgurt des Kindersitzes verlängern, indem auf den Text "PRESS" auf dem Bezug des Kindersitzes gedrückt und gleichzeitig der Gurt nach außen gezogen wird. Unter dem Bezug gibt es einen Knopf, welche die Sperre des Gurtes freigibt.

Die Unterverankerungsbänder und den Sicherheitsgurt des Fahrzeugs gerne zusätzlich etwas festziehen, wenn das Kind im Kindersitz sitzt.

Machen Sie es sich zur Gewohnheit, bei jeder Benutzung des Kindersitzes zu kontrollieren, ob das Band des Kindersitzes gespannt ist.

Für die Einstellung des Kindersitzgurtes siehe Seite 10.

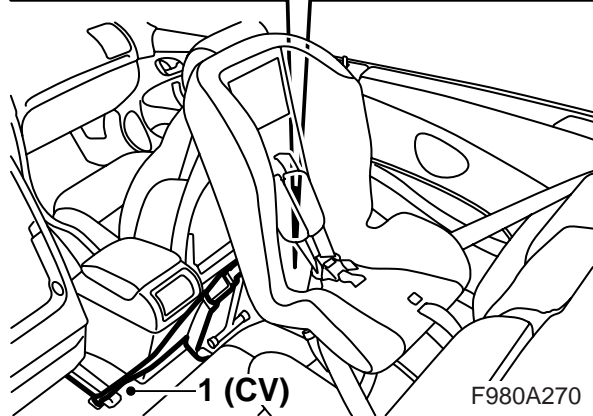
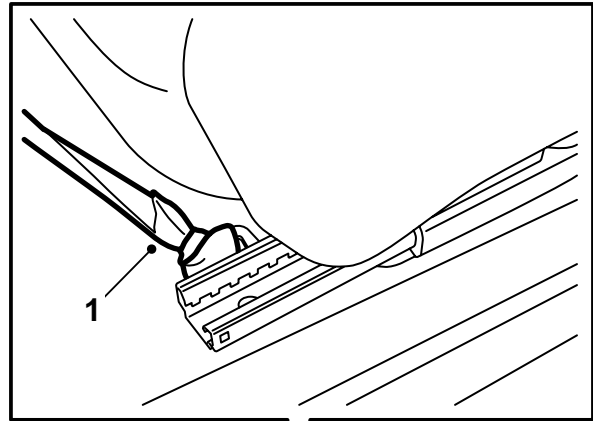
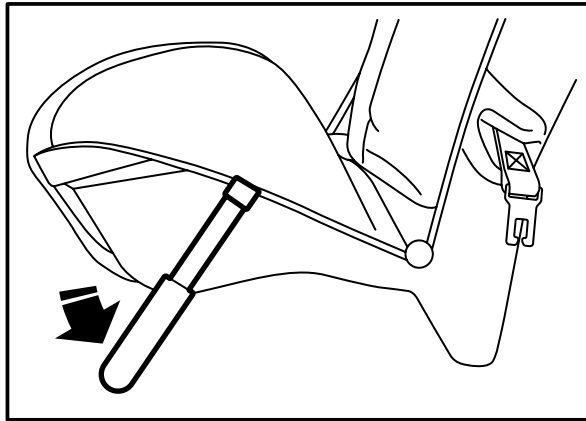

## II. Montage auf den Rücksitz

### ⚠️ WARNUNG

Die Unterverankerungsbänder des Kindersitzes dürfen **auf keinen Fall** an scharfe oder nachgiebige Teile geraten. Auf die elektrischen Leitungen unter dem Fahrzeugsitz achten.

Wenn der Sitz entgegen der Fahrtrichtung auf dem Mittelplatz des Rücksitzes im Saab 9-3 3D/5D -M03 sowie Saab 9-5 4D, muss der Sicherheitsriemen, Mittelarmstütze (Art.-Nr. 400 108 262) verwendet werden. Andernfalls besteht die Gefahr, dass die Mittelarmstütze bei einer Frontalkollision heruntergeklappt wird.

Bei der Montage des Kindersitzes muss das Stützbein verwendet werden.

### Achtung

Bei der Anordnung des Kindersitzes auf dem Mittelplatz des Rücksitzes muss evtl. der Luftauslass in der Hinterkante der Bodenkonsole geschlossen werden, da die Öffnung in der Rücklehne des Kindersitzes die Luft zum Rücken des Kindes führt. Wenn die Luft durch die Klimaanlage gekühlt wird, kann das Kind unterkühlt werden.

1 Die Unterverankerungsbänder in den Befestigungsösen an den Schienen des Fahrzeugsitzes oder rund um einen Träger befestigen, siehe Betriebsanleitung des Fahrzeugs für die genaue Anordnung. Bei der Anbringung auf dem Mittelplatz muss die Befestigungsöse/der Träger am Fahrer- und Beifahrersitz verwendet werden, die sich am nächsten zur Mittelkonsole befinden.

**9-3 Cabriolet:** Das äußere Unterverankerungsband wird in der Öse an der äußeren Sitzschiene für den Vordersitz auf der der gleichen Seite wie der Kindersitz und das innere Unterverankerungsband wird in der Öse an der inneren Sitzschiene für den Vordersitz auf der entgegengesetzten Seite des Fahrzeugs befestigt.

**Alle:** Unterverankerungsbänder werden befestigt, indem die Öse des Bandes durch die Befestigungsöse oder rund um den Träger geführt wird sowie dass das Schloss des Bandes danach durch die Öse des Bandes geführt wird. Das Band ordentlich festziehen, so dass die Öse des Bandes fest um die Metallkante der Befestigungsösen oder um den Träger sitzt.

### ⚠️ WARNUNG

Im Saab 9-3 darf der Kindersitz nicht mitten auf dem Rücksitz angebracht werden, da der Rücksitz zwei Plätze hat.

Die Unterverankerungsbänder dürfen nicht um einen Regler oder andere scharfe oder nachgiebige Teile gewickelt werden.

- 2 Den Bügel des Kindersitzes herunterklappen.
- 3 Den Kindersitz mit der Rücklehne zur Rücklehne des Vordersitzes stellen. Der Kindersitz muss mit dem Absatz vor der vorderen Kante des Fahrzeugsitzpolsters stehen.

Den Vordersitz des Fahrzeugs vorwärts oder rückwärts verschieben, damit der Kindersitz stabil steht. Wenn der Vordersitz des Fahrzeugs jedoch nach vorne verschoben wird, reduziert sich die Beinfreiheit für den Fahrgast auf dem Vordersitz.

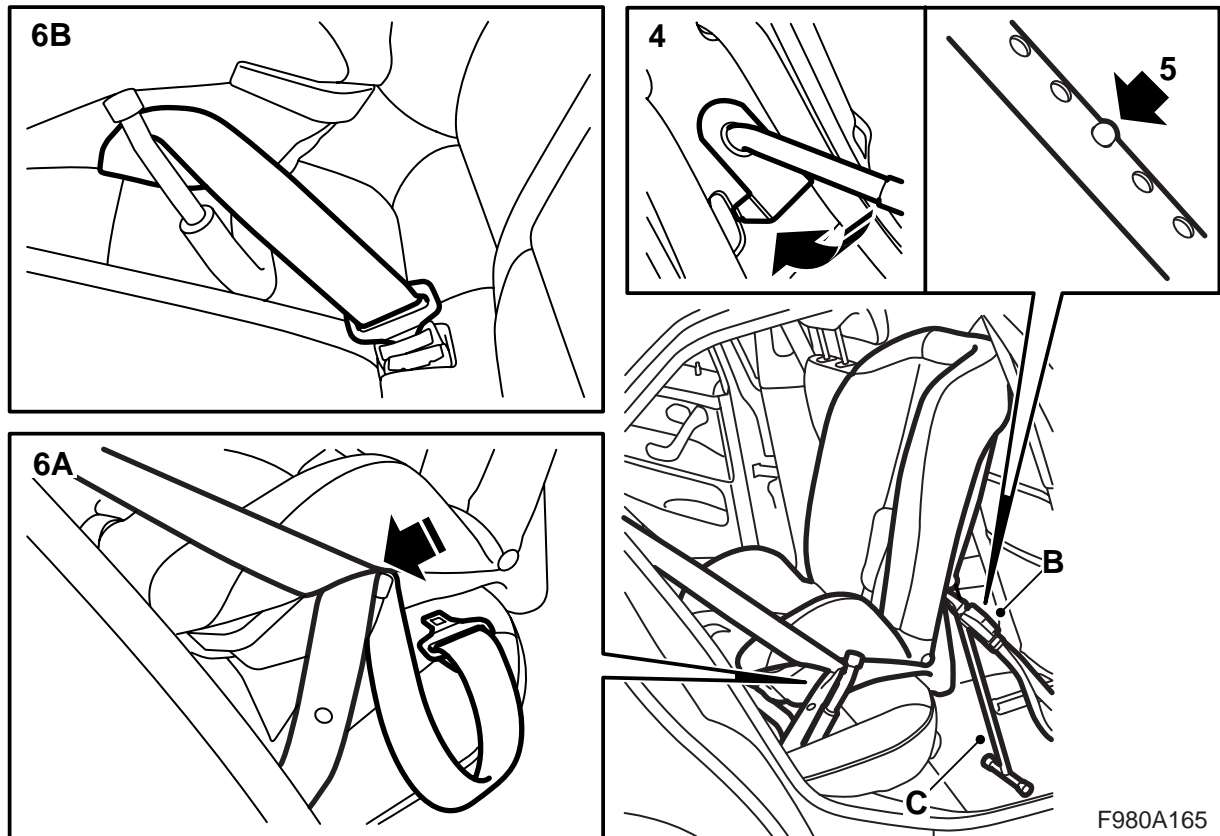

F980A165

4 Das Stützbein (C) an den Kindersitz montieren, indem das obere Rohrende des Stützbeins in die Öffnung auf der Rückseite der Rücklehne des Fahrersitzes geführt wird, gleichzeitig wird das Stützbein nach unten gedrückt, so dass dessen Sicherheitsschnappverschluss in die Rücklehne des Kindersitzes eingreift.

Bei der Montage auf den Mittelplatz des Rücksitzes kann das Stützbein bei bestimmten Varianten an der Hinterkante der Mittelkonsole anliegen.

5 Indem der Sicherungsknopf eingedrückt und das Stützbein ausgezogen oder eingeschoben wird, die Länge des Stützbeins einstellen, dass es gegen den Fahrzeugboden stößt, damit der Kindersitz stabil steht.

6 Den Sicherheitsgurt des Fahrzeugs (Hüft- und Diagonalteil) hinter den blauen Knopf (6A) des Bügels führen, danach unter den Kindersitz und hinter den blauen Knopf (6B) auf der anderen Seite des Bügels. Den Gurt schließen und ordentlich festziehen, so dass er nicht schlaff ist.



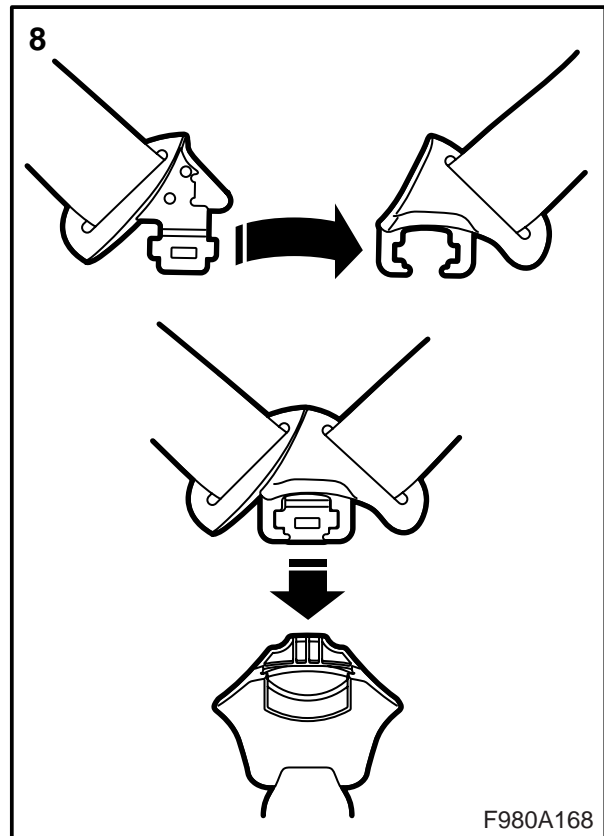
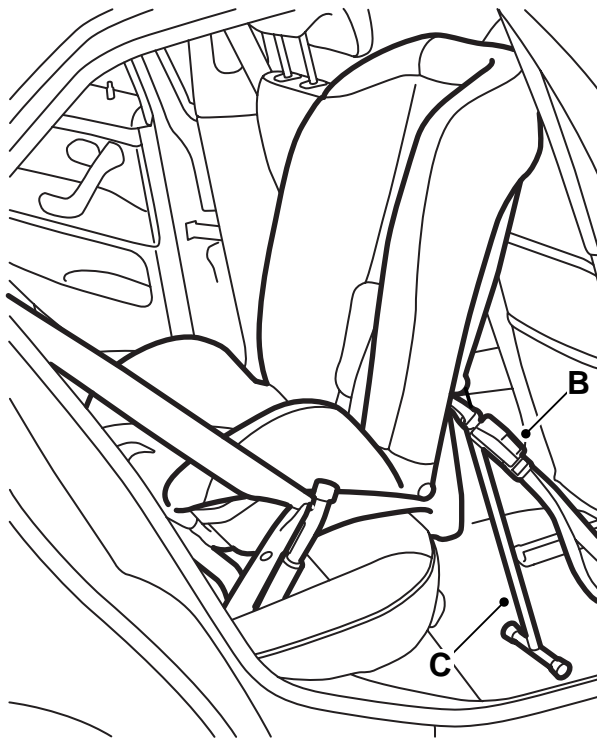

- 7 Den Kindersitz mit dem Unterankerband (B) sichern und dieses ordentlich festziehen, so dass der Kindersitz stabil steht. Kontrollieren, ob das Stützbein sicher auf dem Fahrzeugboden steht und ob der Verriegelungsknopf des Stützbeins in einer der Öffnungen gesichert ist.

Die Unterankerbänder und den Sicherheitsgurt des Fahrzeugs abwechselnd festziehen, bis der Sitz richtig fest sitzt. Den Kindersitz gleichzeitig mit dem Festziehen des Bandes und des Gurtes herunterdrücken. Auch das Stützbein justieren.

- 8 Das Kind in den Kindersitz setzen und den Sicherheitsgurt des Kindersitzes rund um das Kind festspannen. Den Sicherheitsgurt des Kindersitzes festziehen, indem am Riemen an der Vorderkante des Sitzes gezogen wird. Den Sicherheitsgurt des Kindersitzes verlängern, indem auf den Text "PRESS" auf dem Bezug des Kindersitzes gedrückt und gleichzeitig der Gurt nach außen gezogen wird. Unter dem Bezug gibt es einen Knopf, welche die Sperre des Gurtes freigibt.

Die Unterankerbänder und den Sicherheitsgurt des Fahrzeugs gerne zusätzlich etwas festziehen, wenn das Kind im Kindersitz sitzt.

Machen Sie es sich zur Gewohnheit, bei jeder Benutzung des Kindersitzes zu kontrollieren, ob das Band des Kindersitzes gespannt ist.

Für die Einstellung des Kindersitzgurtes siehe Seite 10.

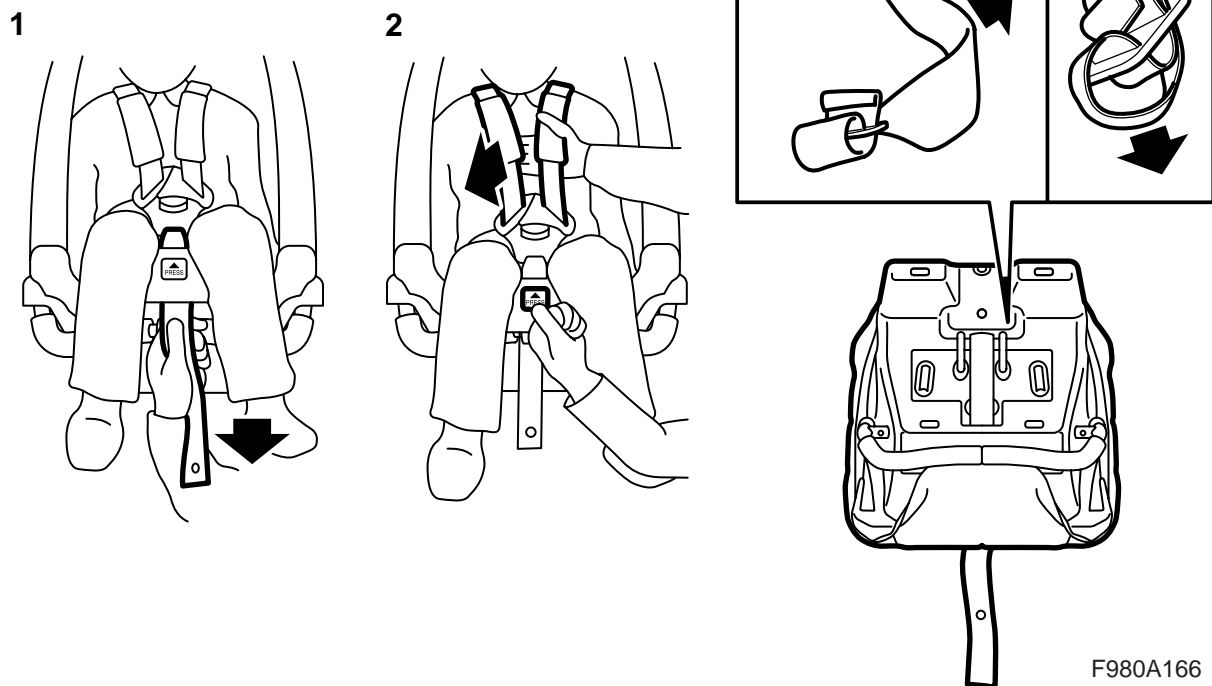

F980A166

### Einstellung des Kindersitzgurtes

#### **! WARNUNG**

Der Gurt muss so eingestellt sein, dass er gut am Körper des Kindes anliegt. Das Hüftteil muss so niedrig wie möglich an den Hüften des Kindes anliegen, um den Schutz zu optimieren.

- 1 Den Kindersitzgurt festziehen. Hierzu den Riemen an der Sitzkante anziehen.
- 2 Den Sicherheitsgurt des Kindersitzes verlängern, indem auf den Text "PRESS" auf dem Bezug des Kindersitzes gedrückt und gleichzeitig der Gurt nach außen gezogen wird. Unter dem Bezug gibt es einen Knopf, welche die Sperre des Gurtes freigibt.
- 3 Die Anordnung des Schlosses kann auf der Unterseite des Sitzes verstellt werden, siehe Abbildung.

- 4 Das Schulterband kann versetzt werden, damit es für Kinder unterschiedlicher Größe passen ist, siehe "Ausbau des Kindersitzgurtes bei Höhenverstellung oder Waschen des Bezuges". Das erfolgt, indem die Scheiben am Ende der Hüftgurte abgewinkelt werden, durch das Polster des Sitzes und durch die Rücklehne hinausgeführt werden. Die Gurte werden dann durch die geeignete Aussparung in die Rücklehne des Sitzes hinein und durch das Polster des Sitzes nach unten geführt.

#### **! WARNUNG**

Vergewissern, dass die Scheiben auf der Unterseite des Sitzes verriegelt sind, und darauf achten, dass die Gurte nicht verdreht sind.

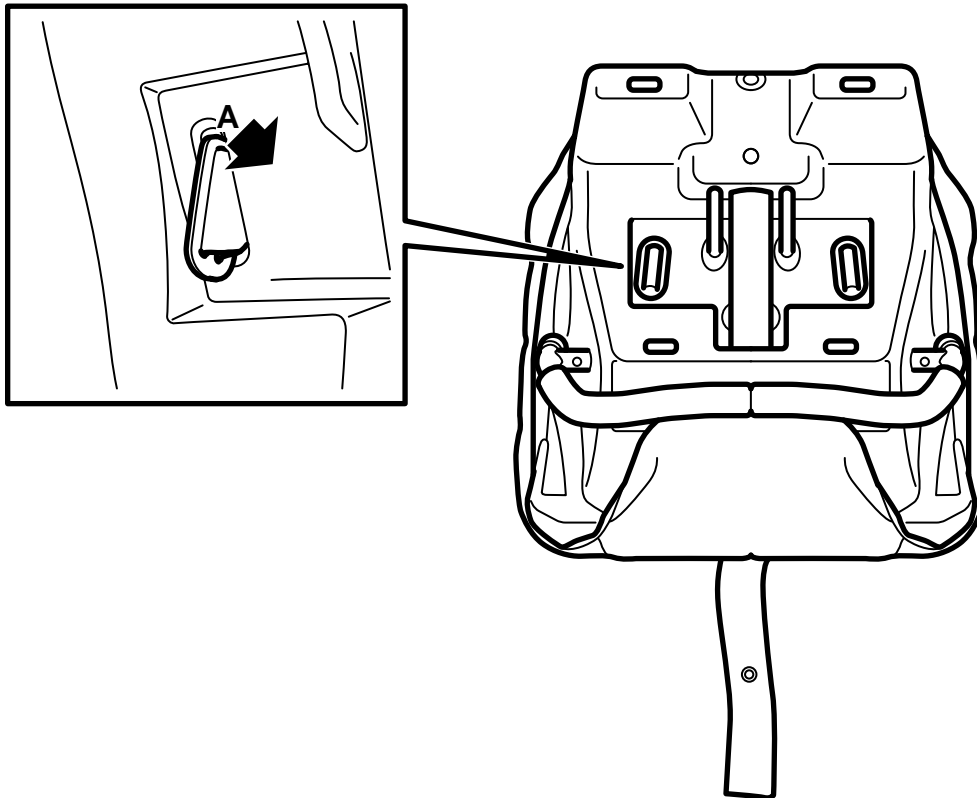

F980A167

### Ausbau des Kindersitzgurtes bei Höhenverstellung oder Waschen des Bezuges

- 1 Die Scheibe am Ende des Abzweigbandes (mit Schließeinheit) abwinkeln und durch das Polster des Sitzes hochführen.
- 2 Die Scheiben durch den Sitzrahmen und durch die Rücklehne des Sitzes heraus in das Ende der Hüftgurte (A) hochführen.

**Wenn der Bezug gewaschen werden soll:**  
Das Band aufbewahren.

### Einbau des Sicherheitsgurtes des Sitzes

- 1 Die Scheiben am Ende der Hüftgurte von der Rückseite der Rücklehne des Sitzes einführen und an deren Vorderseite herausführen. Danach werden die Scheiben durch den Sitz und auf der Unterseite des Sitzrahmens herausgeführt.
- 2 Die Scheibe am Ende des Abzweigbandes (mit Schließeinheit) abwinkeln und durch das Polster des Sitzes herunterführen.