



**MONTERINGSANVISNING · INSTALLATION INSTRUCTIONS  
MONTAGEANLEITUNG · INSTRUCTIONS DE MONTAGE**

## Saab 9-3 4D M03-

### Hinterer Spoiler

Accessories Part No.	Group	Date	Instruction Part No.	Replaces
12 805 380	9:84-33	Oct 03	12 806 078	

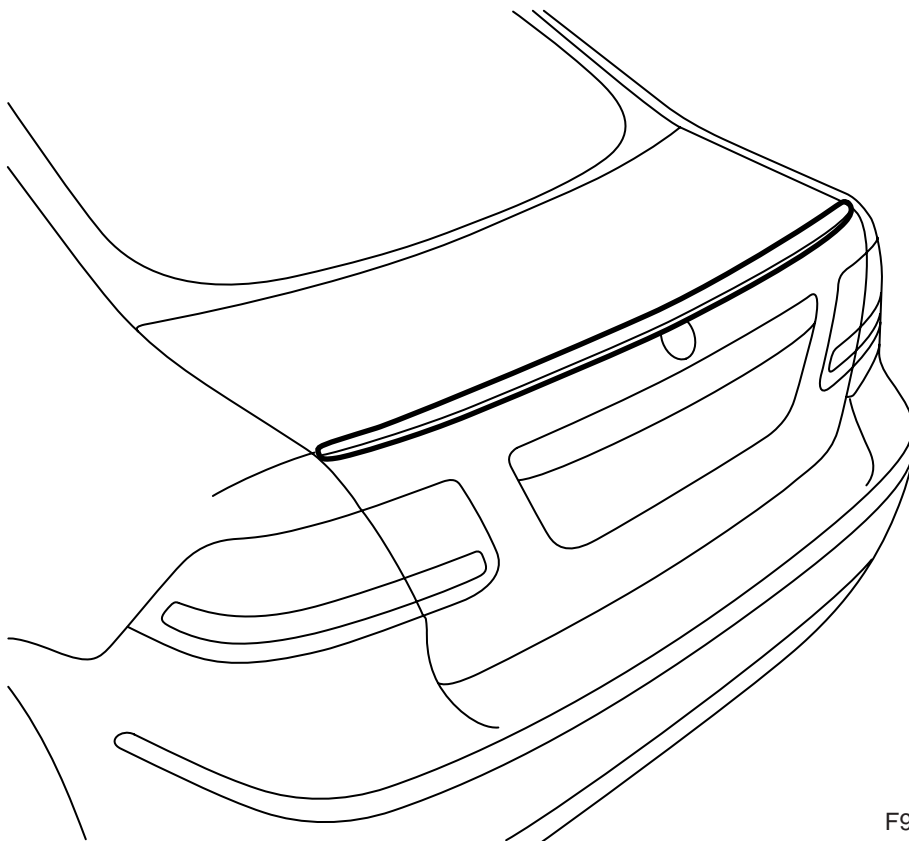

F980A318

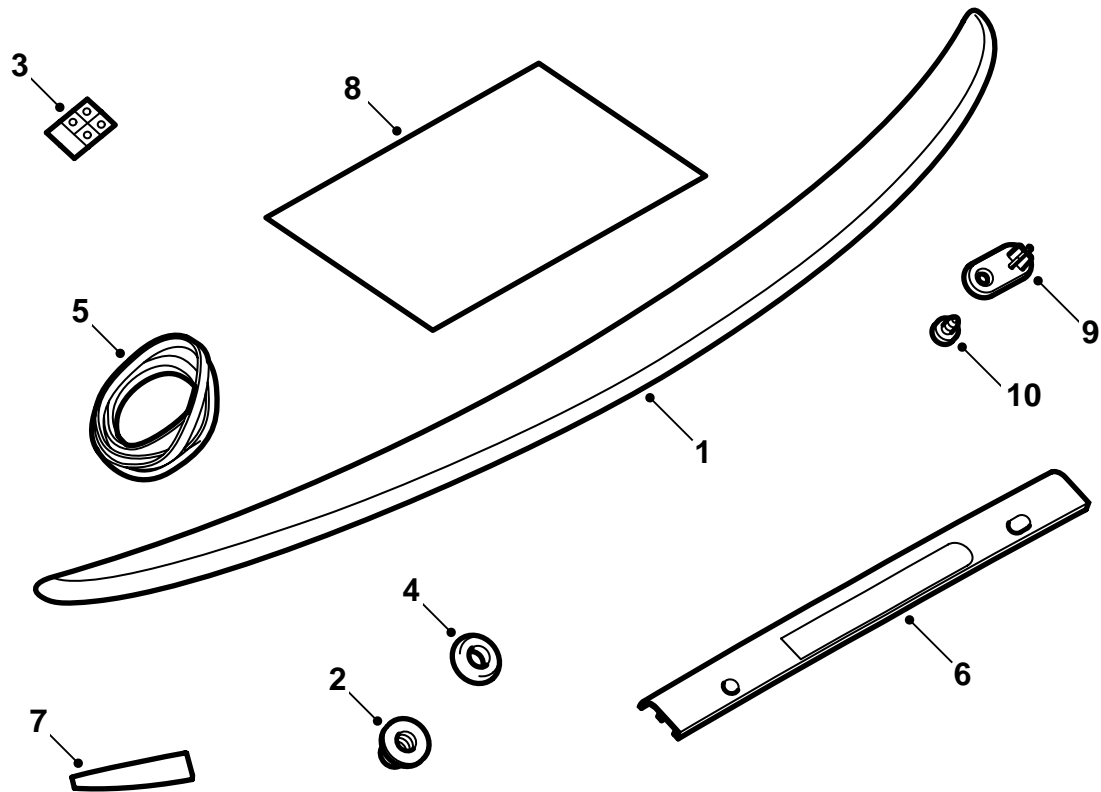

F980A319

- 1 Spoiler
- 2 Mutter (x4)
- 3 Zinkklebeband (x4)
- 4 Dichtungen (x6) (2 Stück werden bei Montage des Zubehörs nicht verwendet)
- 5 Scheuerschutzband (x2)
- 6 Verstärkung
- 7 Doppelseitiges Klebeband (x2)
- 8 Schablone
- 9 Kunststoffführung (x2) (wird bei Montage des Zubehörs nicht verwendet)
- 10 Schraube (x2) (wird bei Montage des Zubehörs nicht verwendet)

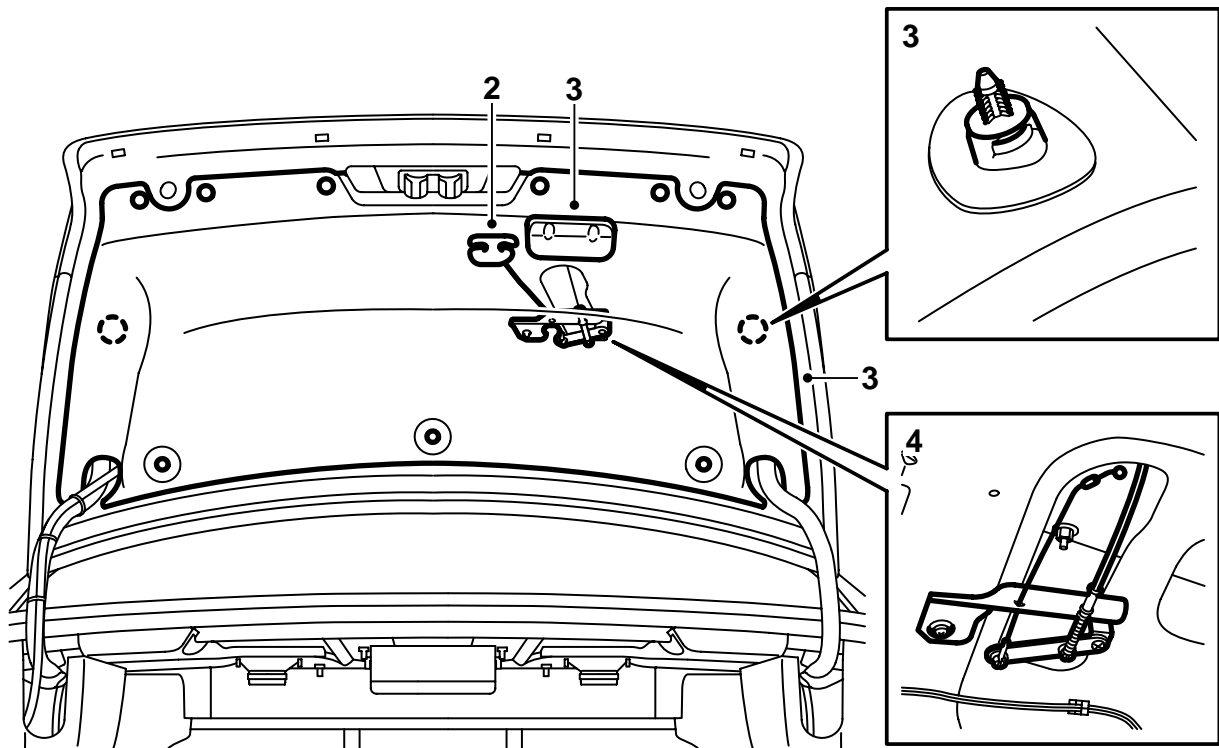

F980A010

Die Oberfläche des Spoilers ist mit grauer Grundierung behandelt und damit für die Lackierung vorbereitet.

- 1 Den Spoiler in der Farbe der Karosserie lackieren, siehe "Vorschriften für die Lackierung von vorgrundiertem Kunststoff" in dieser Montageanleitung.
- 2 Kofferraum öffnen.  
**US:** Den Notöffnungshandgriff demontieren.
- 3 Den Verriegelungshandgriff von der Innenseite der Heckklappe abmontieren, Clips entfernen und Verkleidung von der Heckklappe entfernen.
- 4 **US:** Die Schraube für den Notöffnungsmechanismus demontieren und den Mechanismus zur Seite führen.

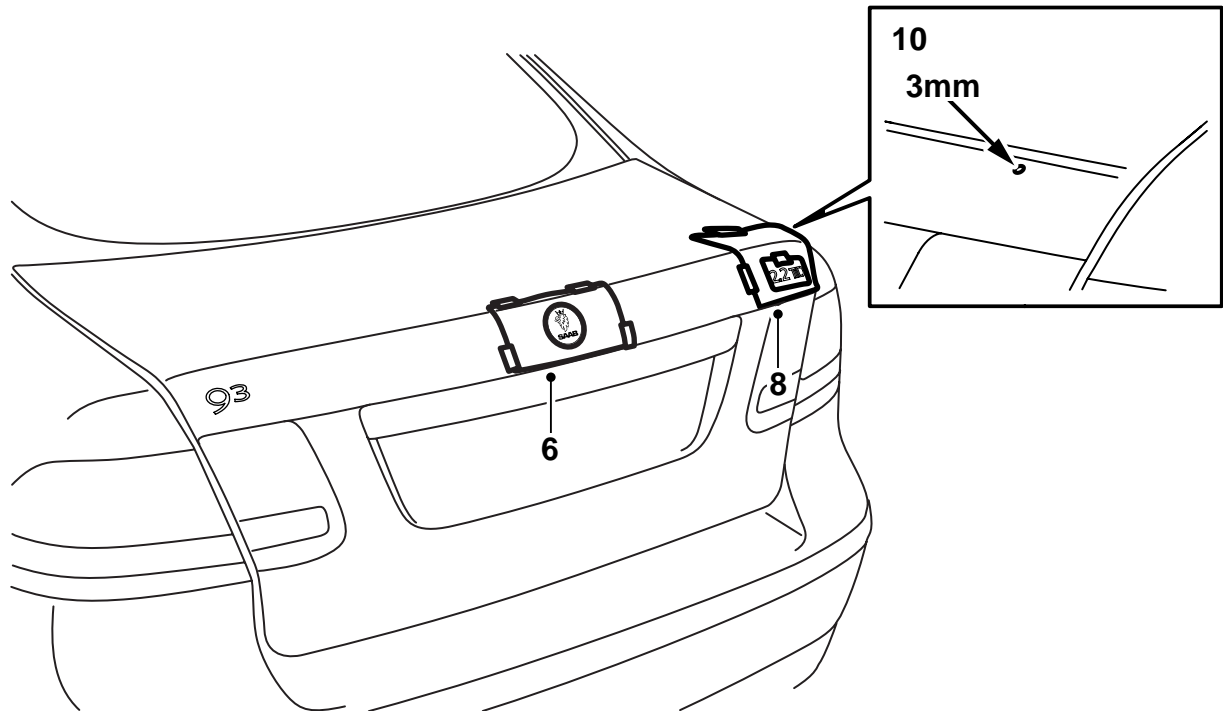

F980A323

- 5 Die Schablone zur Hand nehmen und die Teile gemäß Anweisung ausschneiden.
- 6 Das eine Teil der Schablone am runden Emblem auf der Heckklappe einpassen
- 7 Klebebandstücke dort montieren, wo die Löcher gebohrt werden sollen (2 Stk.) und die Schablone mit Klebeband fixieren.
- 8 Das andere Teil mit Text "RH" nach oben an der rechten hinteren Ecke der Heckklappe einpassen.
- 9 Ein Klebebandstück dort montieren, wo das Loch gebohrt werden soll und die Schablone mit Klebeband fixieren.
- 10 Mit einem 3 mm Bohrer wie auf der Schablone markiert bohren.

---

**Achtung**

Für die Markierung der Lage der Löcher keinen Körner verwenden.

Die Bohrmaschine beim Bohren nicht gegen die Heckklappe drücken.

---

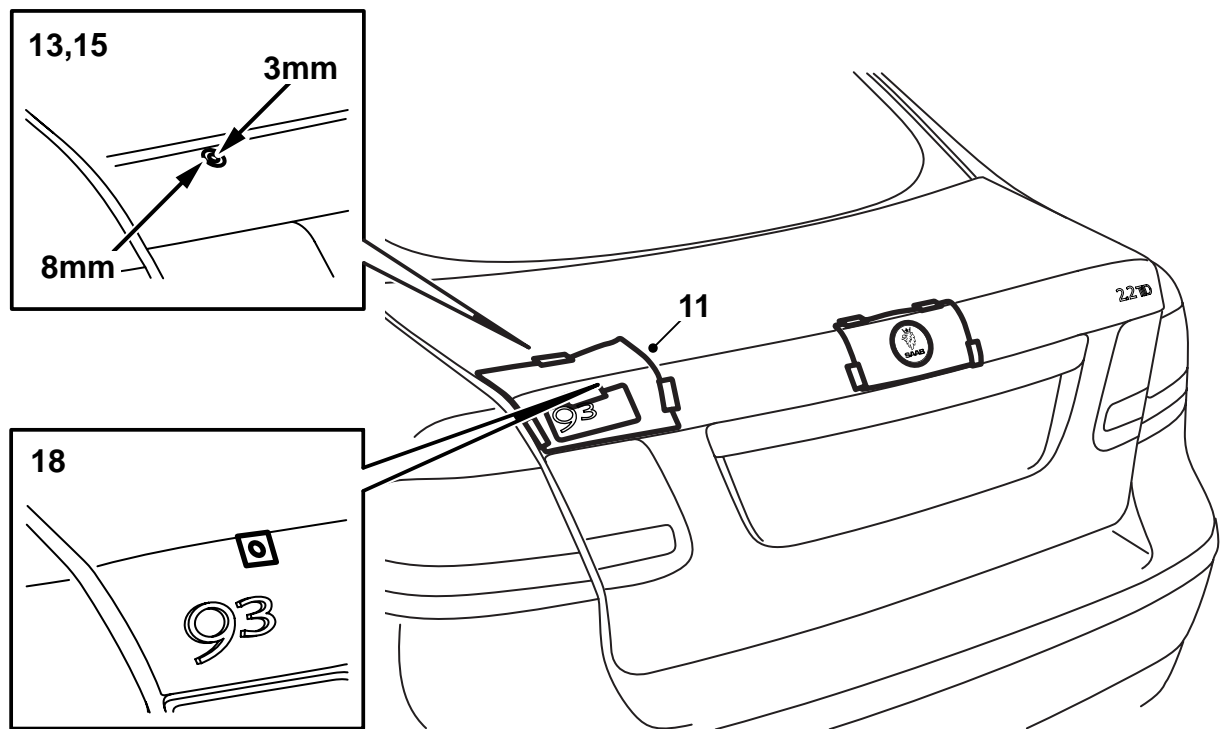

F980A320

- 11 Die Schablone an der rechten hinteren Ecke der Heckklappe abmontieren, die Schablone umdrehen und an der hinteren linken Ecke der Heckklappe mit zur Heckklappe weisendem Text einpassen.
- 12 Ein Klebebandstück dort montieren, wo das Loch gebohrt werden soll und die Schablone mit Klebeband fixieren.
- 13 Mit einem 3 mm Bohrer wie auf der Schablone markiert bohren.

### Achtung

Zur Markierung der Lage des Loches keinen Körner verwenden.

Die Bohrmaschine beim Bohren nicht gegen die Heckklappe drücken.

- 14 Die Schablonenteile und Klebebandstücke entfernen.
- 15 Die Löcher mit einem 8 mm Bohrer aufbohren.

### Achtung

Die Bohrmaschine beim Bohren nicht gegen die Heckklappe drücken.

- 16 Den Spoiler mit Stiftschrauben in die Bohrlöcher einpassen und den Sitz des Spoilers überprüfen.

### Anmerkung

Bei Bedarf können die Bohrungen seitlich etwas erweitert werden, so dass die Bohrlöcher oval werden.

- 17 Die Löcher entgraten und lose Späne und Farbsplinter entfernen. Mit Terosonsreiniger FL reinigen. Stadox 1K Füllprimer auftragen. Decklack auftragen. Hohlräumversiegelung Terotex HV 400 oder Mercasol 1 auf die inneren Flächen auftragen.
- 18 Die beiliegenden Zinkklebebänder so an die Heckklappe montieren, dass die Kreuze genau oberhalb der Lochmitte liegen.

### Anmerkung

Achten Sie darauf, dass die Klebebänder nicht außerhalb des Spoilers zu sehen sind.

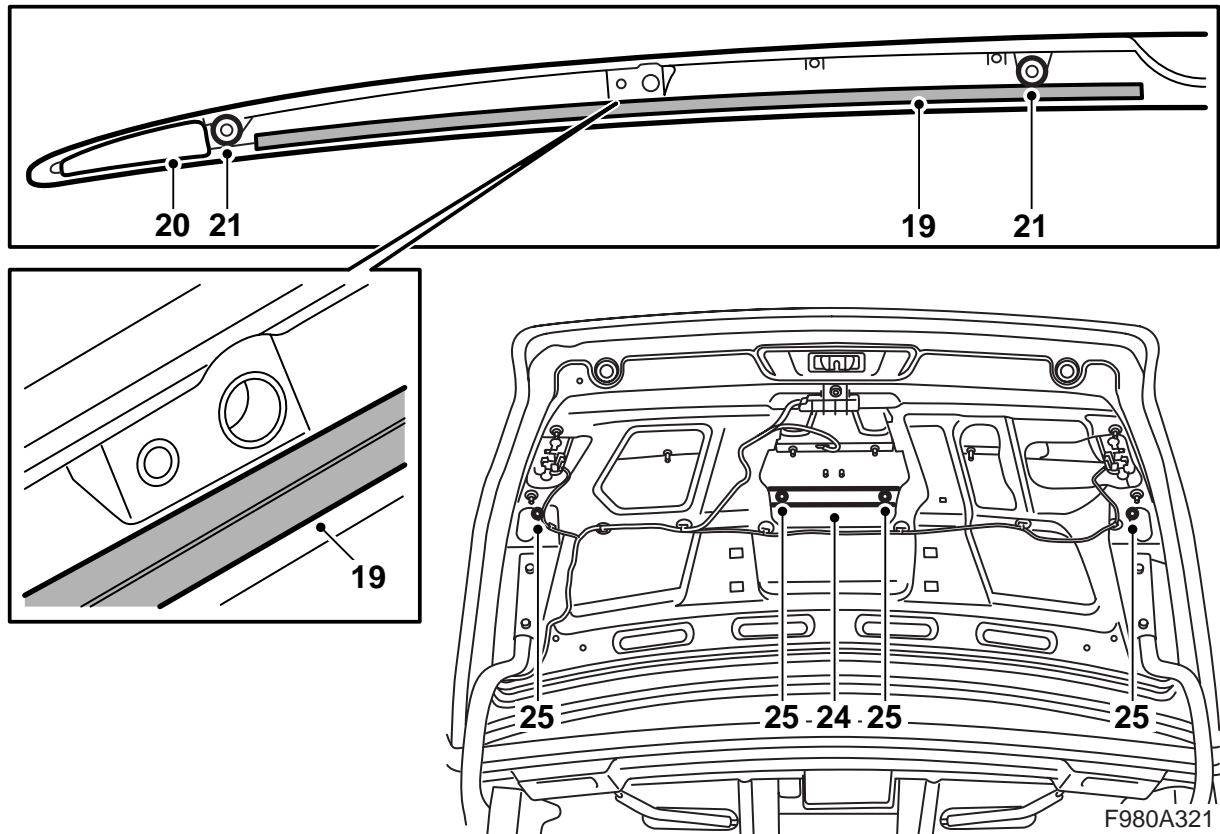

19 Das Scheuerschutzband an den Spoiler montieren.

### Achtung

Das Band wird an der Innenkante des Spoilers montiert.

- 20 Das doppelseitige Klebeband an die äußeren Enden des Spoilers montieren.
- 21 Die Dichtungen an die Stiftschrauben montieren.
- 22 Die Schutzfolie vom doppelseitigen Klebeband abziehen, den Spoiler auf die Heckklappe setzen, zentrieren und festdrücken.
- 23 Die Heckklappe vorsichtig öffnen und überprüfen, ob der Spoiler fest sitzt.
- 24 Die Schutzfolie von der Verstärkung abziehen, die Verstärkung an den mittleren Stiftschrauben anbringen und die Muttern aufsetzen.
- 25 Die Muttern vorsichtig jeweils mit einigen Umdrehungen aufschrauben, bis das richtige Anzugsdrehmoment erreicht ist.

**Anzugsdrehmoment 4 Nm (3 lbf ft)**

### Achtung

Die Lage des Spoilers überprüfen und bei Bedarf justieren.

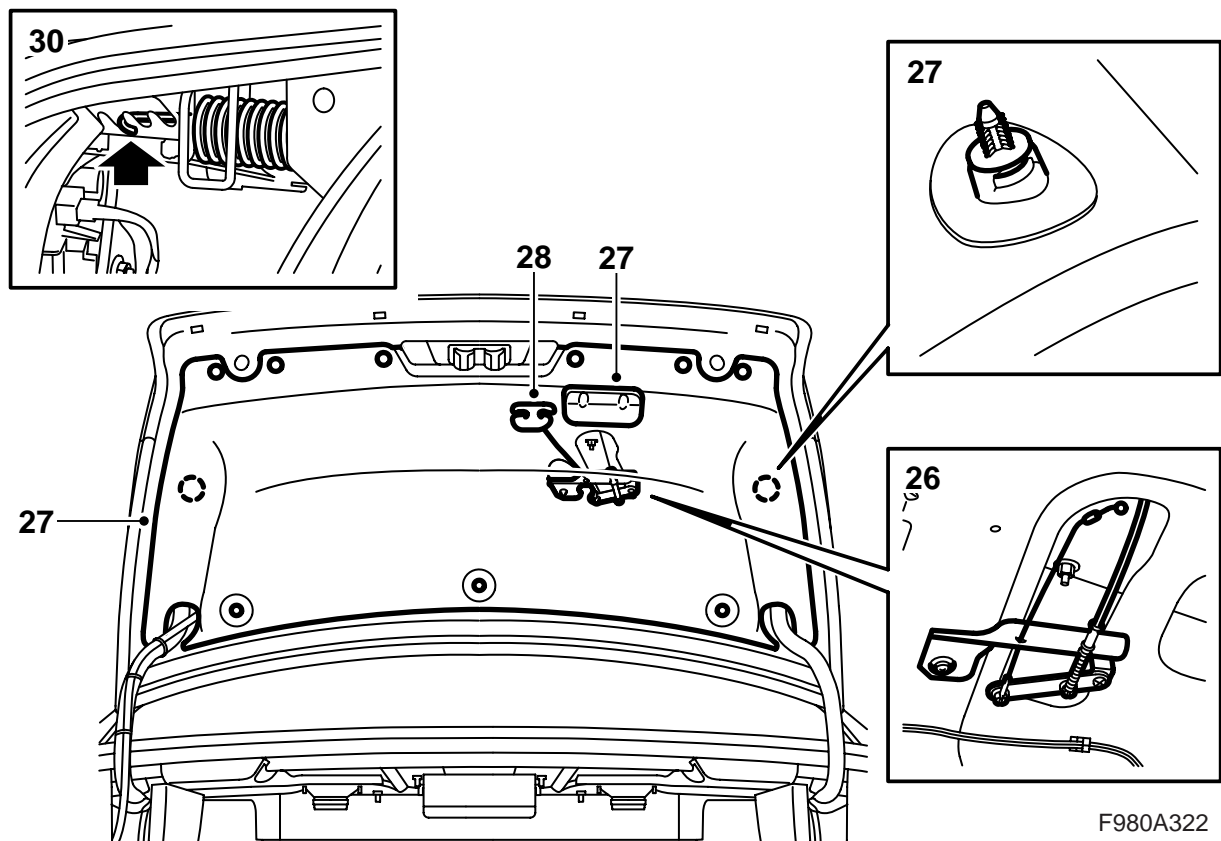

F980A322

- 26 **US:** Den Notöffnungshandgriff montieren.
- 27 Die Verkleidung an die Innenseite der Heckklappe montieren, die Clips montieren und den Verriegelungshandgriff montieren.
- 28 **US:** Den Notöffnungshandgriff montieren.
- 29 Die Klappen der Kofferraumverkleidung auf der rechten und linken Seite herunterklappen.
- 30 Die rechte und linke Feder eine Raste spannen.
- 31 Beide Klappen hochklappen.
- 32 Die Heckklappe schließen.

### **Vorschriften für die Lackierung von vorgrundiertem ABS-Kunststoff**

- Der Spoiler muß während des Lackiervorgangs so plaziert sein, daß er nicht deformiert wird.
- Die Temperatur darf +40 °C (104 °F) nicht überschreiten.
- Der Spoiler ist vom Hersteller grundiert.
- Bei der Bearbeitung des Spoilers müssen saubere Handschuhe getragen werden.

#### **Trockenzeit**

70 Minuten bei 40 °C (104 °F).

#### **Vorbereitung**

- Grundierte Flächen gründlich schleifen. Schleifpapier 3M 1200 oder 800 verwenden.