



**MONTERINGSANVISNING · INSTALLATION INSTRUCTIONS  
MONTAGEANLEITUNG · INSTRUCTIONS DE MONTAGE**

**Saab 9-5 4D M06-**

Einparkhilfe (SPA)

Accessories Part No.	Group	Date	Instruction Part No.	Replaces
32 025 686	9:40-06	Sep 05	32 025 688	

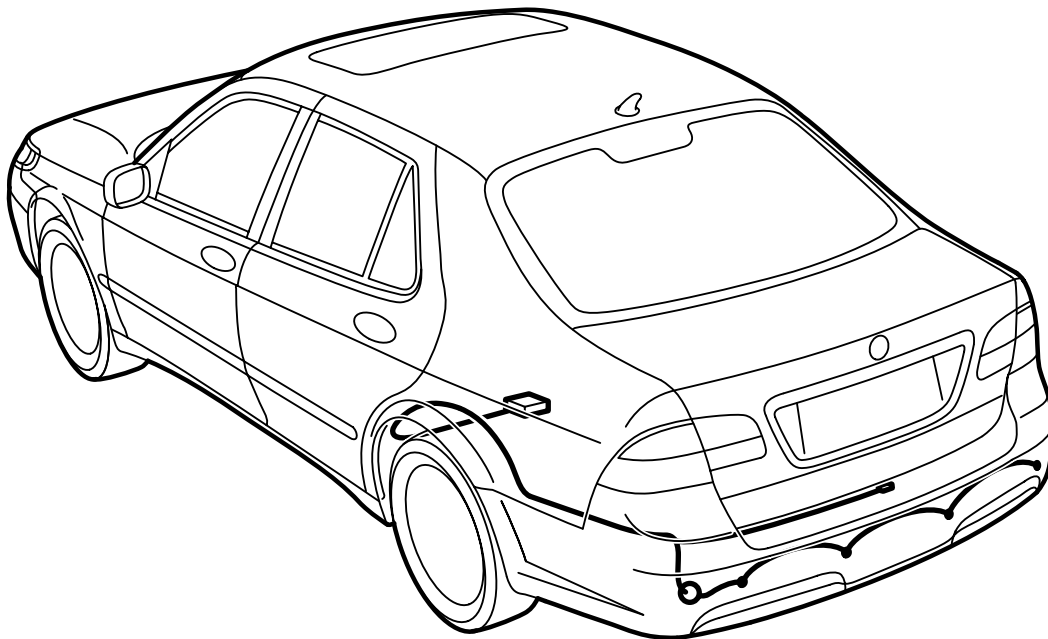

E930A398

**Achtung**

Um den Satz montieren zu können, muss das Fahrzeug mit einer Kabelvorbereitung für Anhängerkupplungen ausgerüstet sein.

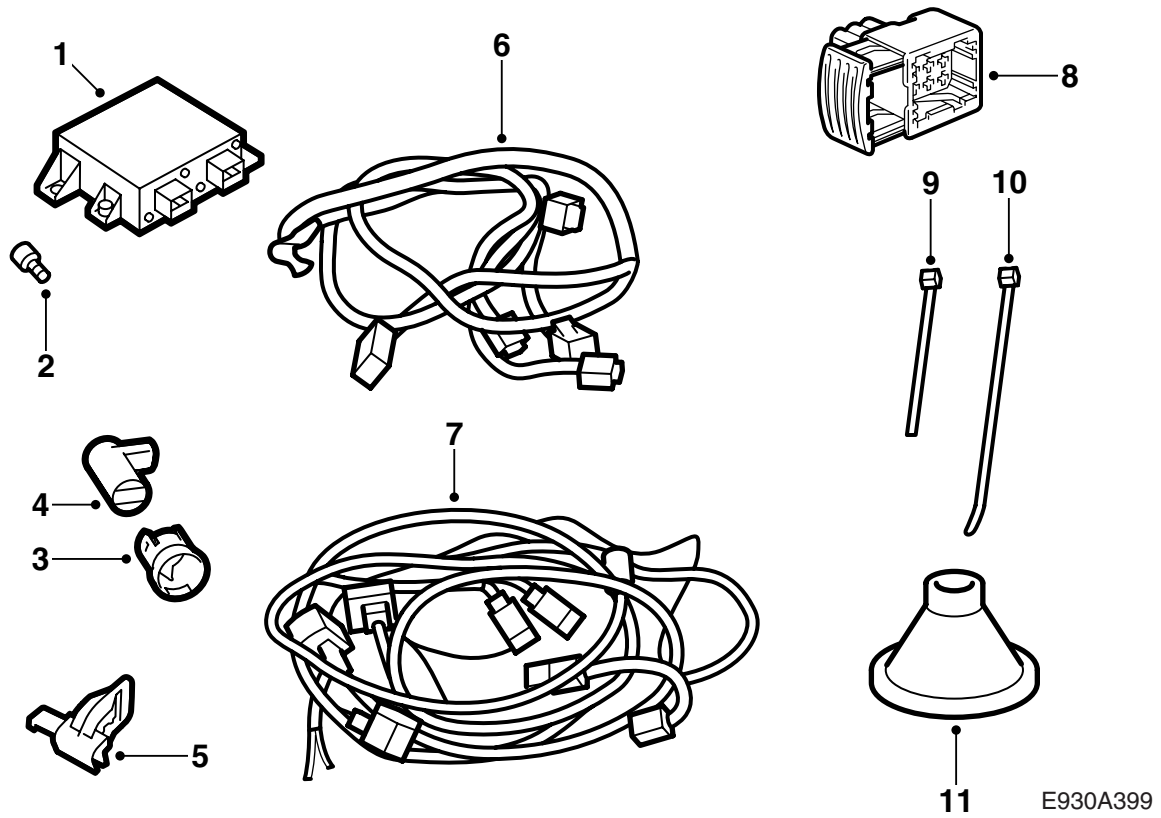

- 1 Steuergerät, SPA
- 2 Schraube (x2)
- 3 Halterung (x4)
- 4 Abstandsgeber (x4)
- 5 Konsole für Steckverbinder
- 6 Kabelbaum, Abstandsgeber
- 7 Kabelbaum, SPA
- 8 Steckverbinder
- 9 Kabelbinder (x17)
- 10 Kabelbinder, Gummidurchführung
- 11 Gummidurchführung

E930A399

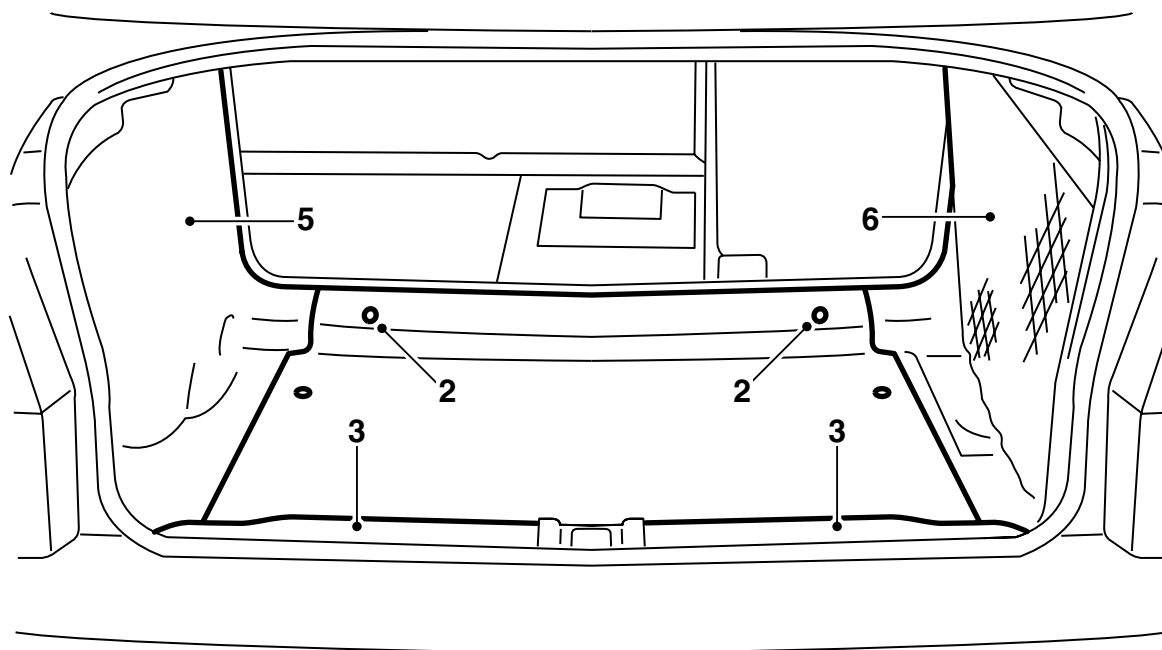

E930A400

**Vor Beginn der Arbeit müssen die sichtbaren Teile der Abstandgeber und Halterungen in der gleichen Farbe wie die Stoßfängerverkleidung lackiert werden.**

### **Achtung**

Die Lackschicht darf nicht dicker als 90 $\mu$  sein, um die Funktion des Systems nicht zu beeinflussen.

- 1 Sitzpolster und Rückenlehne des Rücksitzes nach vorne klappen.
- 2 Den Kofferraumdeckel öffnen den Kofferraumboden ausbauen.
- 3 Den Schwellerschutz ausbauen.
- 4 **Fahrzeuge mit CD-Wechsler:** CD-Wechsler und Konsole ausbauen.
- 5 Die linke Seitenverkleidung im Kofferraum lösen und beiseite biegen. Die beiden Isolierpolster an der Hinterkante der Karosserie entfernen. Sie werden nicht mehr gebraucht, sondern durch neue ersetzt.
- 6 Die rechte Seitenverkleidung im Kofferraum lösen und beiseite biegen. Die beiden Isolierpolster an der Hinterkante der Karosserie entfernen. Sie werden nicht mehr gebraucht, sondern durch neue ersetzt.

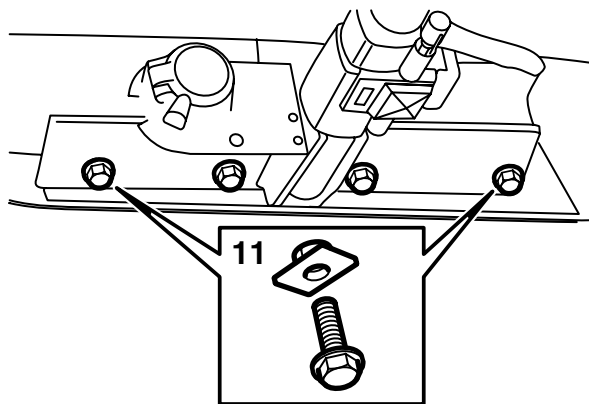

- 7 Die Muttern entfernen, mit denen der Stoßfänger befestigt ist. Die unteren Stiftschrauben haben nur dann Muttern, wenn das Fahrzeug mit einer Anhängerkupplung ausgestattet ist.

### Achtung

Vorsicht beim Ausbau, damit der Lack nicht beschädigt wird.

- 8 **Fahrzeuge mit Anhängerkupplung:** Die Muttern für die beiden Verstärkungen entfernen.
- 9 Das Fahrzeug anheben.
- 10 Die Schrauben des Stoßfängers am Radkasten entfernen.
- 11 **Fahrzeuge mit Anhängerkupplung:** Den Stecker für die Kabel der Anhängerkupplung demonstrieren und die vier Schrauben entfernen, mit denen die Anhängerkupplung an der Karosserie befestigt ist.

### Achtung

Die äußeren Schrauben sitzen in losen Mutter-scheiben.

- 12 Das Fahrzeug ablassen.

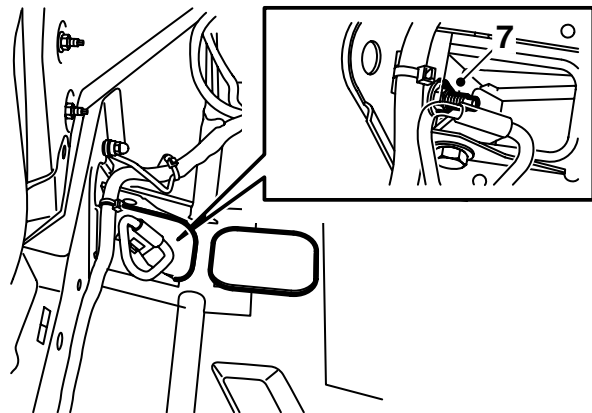

- 13 Mit Hilfe eines Kollegen den Stoßfänger von den Clipsen abziehen und nach hinten wegheben.

### Achtung

Den Stoßfänger auf eine saubere und weiche Unterlage legen.

- 14 Die Stoßfängerschiene von der Schutzverkleidung durch Lösen der Befestigungsklammern abnehmen.

E930A402

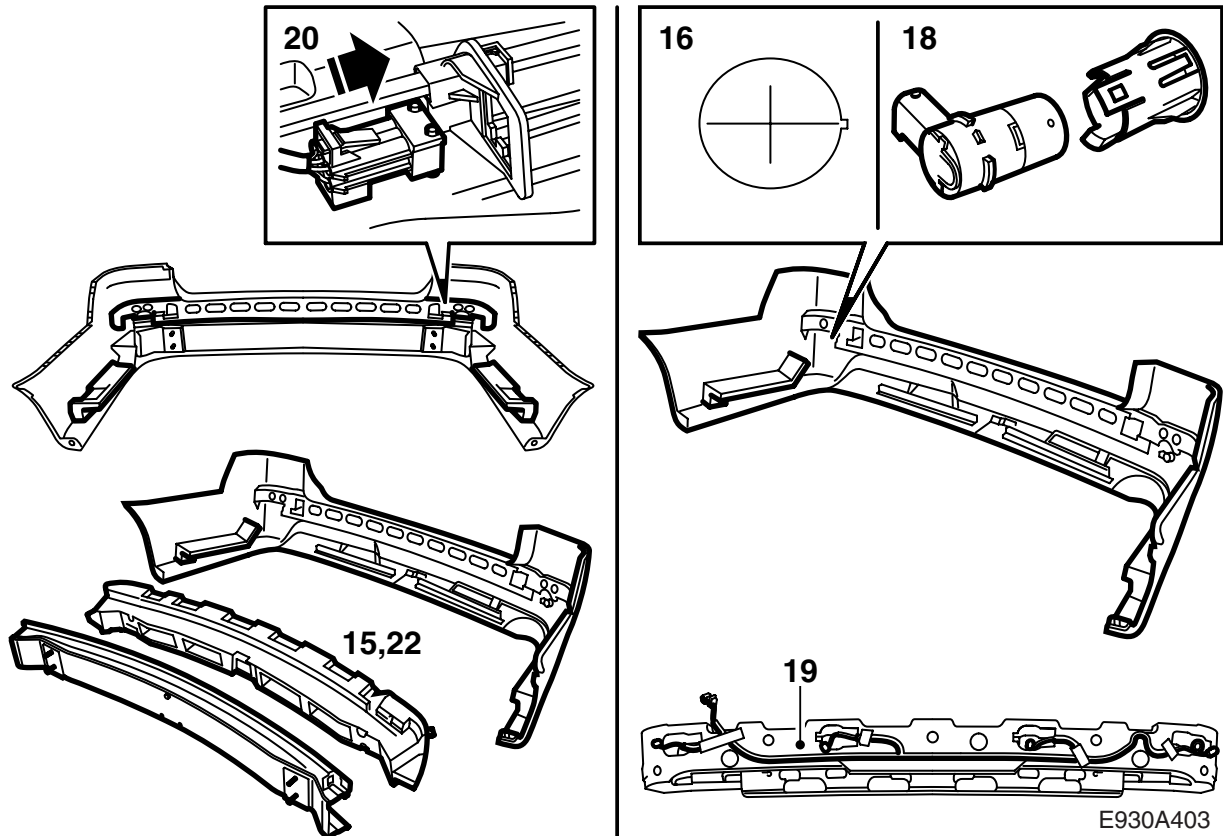

- 15 Den Zellblock von der Stoßfängerverkleidung abnehmen (sitzt eingekleimt in den Befestigungskeilen der Schutzverkleidung).
- 16 Vier Löcher mit 31 mm Durchmesser in die vorgestanzten Markierungen auf der Stoßfängerverkleidung bohren.
- 17 Eine Führungsnut von 1 x 1 mm einfeilen, und zwar auf jener Seite des Bohrlochs, die zur linken Seite der Stoßfängerverkleidung weist.

### Achtung

Nicht zu weit feilen! Sonst wird die Nut später nicht abgedeckt.

- 18 Die Abstandgeber in die Halterungen setzen und dann auf der Stoßfängerverkleidung montieren.
- 19 Die Kabel im mittleren Schaumstoffteil verlegen. Der Steckverbinder wird auf der linken Seite herausgeführt. Die Kabel an die Geber anschließen.

### ⚠️ WARNUNG

Kontrollieren, ob der Kabelbaum eingeklemmt wird. Eine falsche Montage kann Schäden an Kabelbaum und Kurzschluss/Brand verursachen.

- 20 Die Halterungen des Steckers auf der linken Seite der Stoßfängerschiene montieren.
- 21 Den Stecker in der Halterung montieren.

- 22 Den Zellblock mit den Kabeln auf der Stoßfängerverkleidung montieren.
- 23 Die Stoßfängerschiene am Führungsstift der Stoßfängerverkleidung ausrichten und mit eventuellen Verstärkungen auf der Stoßfängerverkleidung montieren.
- 24 Die übrigen Zellblöcke montieren.

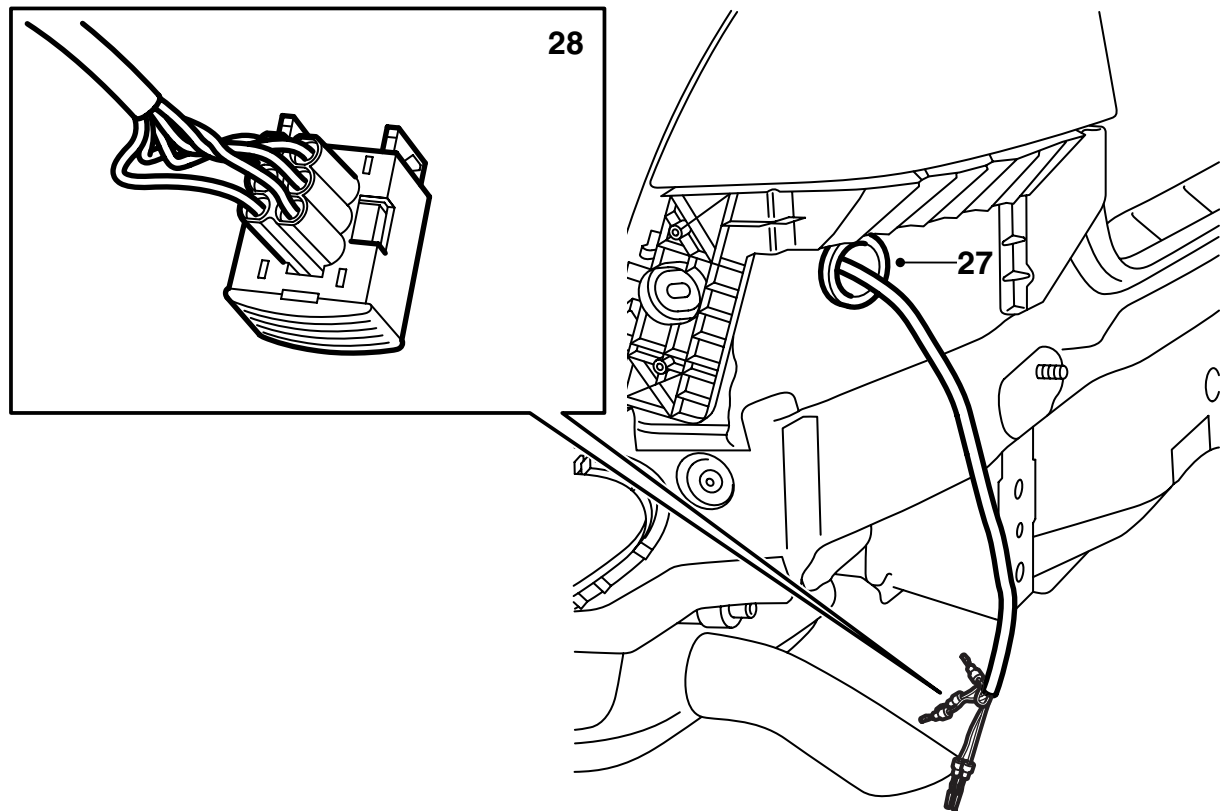

E930A405

- 25 Die Gummidurchführung so auf die Kabel der Einparkhilfe stecken, dass die trichterförmige Seite zum Fahrzeuginneren gerichtet ist. Die Durchführung muss 370 mm vom Ende des Klebbandes an den Kabelschuhen entfernt sein.
- 26 Den Gummistopfen unterhalb der linken Heckleuchte ausbauen.
- 27 Die Kabel durch das Loch herausführen und die Gummidurchführung des Satzes montieren.
- 28 Die Kabelschuhe folgendermaßen anschließen:
  - 1 Schwarz (BK)
  - 2 Braun (BN)
  - 3 Gelb (YE)
  - 4 Blau (BU)
  - 5 Orange (OG)
  - 6 Grau (GY)
- 29 Das Klebeband und einen Kabelbinder an die Gummidurchführung montieren.

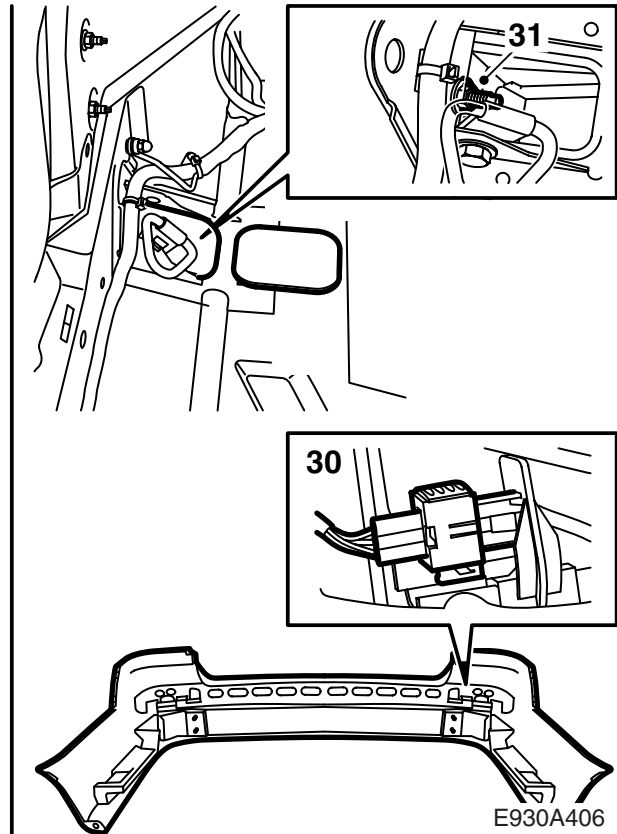
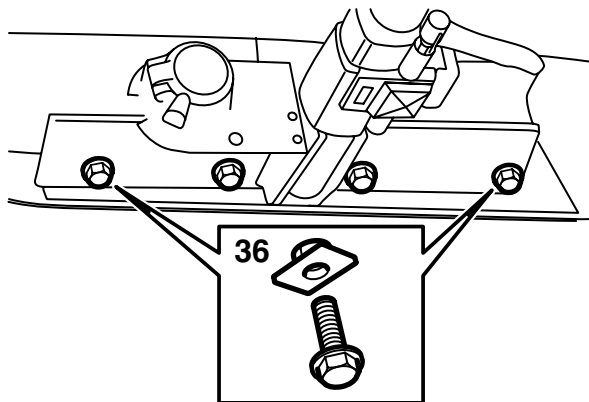

- 30 Den Stoßfänger einpassen und den Steckverbinder anschließen.

### Achtung

Vorsicht beim Einbau, damit der Lack nicht beschädigt wird.

- 31 Den Stoßfänger montieren.  
**Anzugsmoment 40 NM (30 lbf ft)**
- 32 **Fahrzeuge mit Anhängerkupplung:** Die Verstärkungen am Fahrzeug festschrauben.  
**Anzugsmoment 40 NM (30 lbf ft)**
- 33 Das Fahrzeug anheben.
- 34 Die Schrauben des Stoßfängers am Radkasten montieren.
- 35 **Fahrzeuge mit Anhängerkupplung:** Den Stecker für die Kabel der Anhängerkupplung montieren.
- 36 **Fahrzeuge mit Anhängerkupplung:** Die Schrauben und Mutterscheiben montieren, mit denen die Anhängerkupplung an der Karosserie befestigt ist.  
**Anzugsmoment 40 NM (30 lbf ft)**

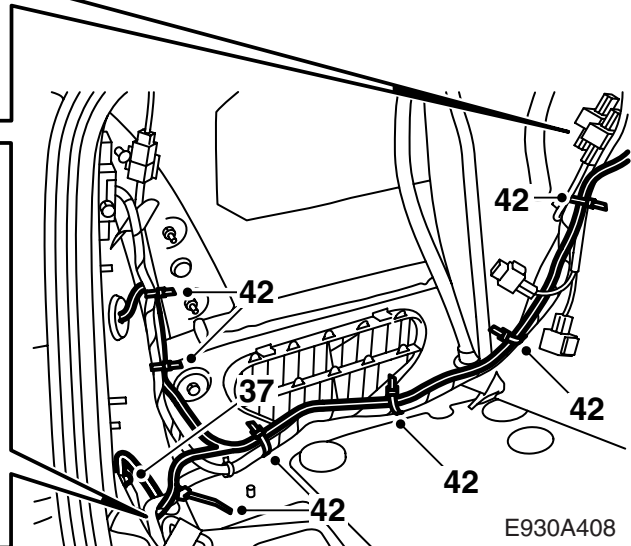
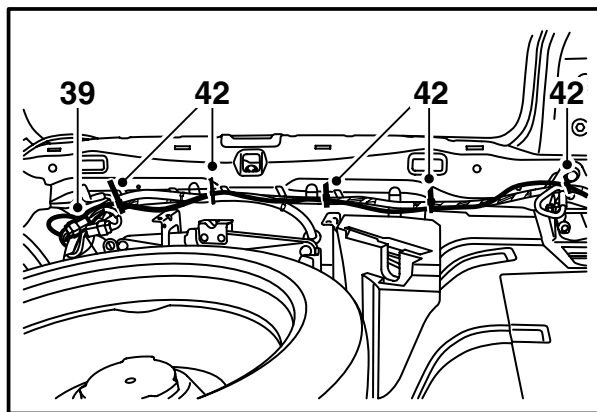
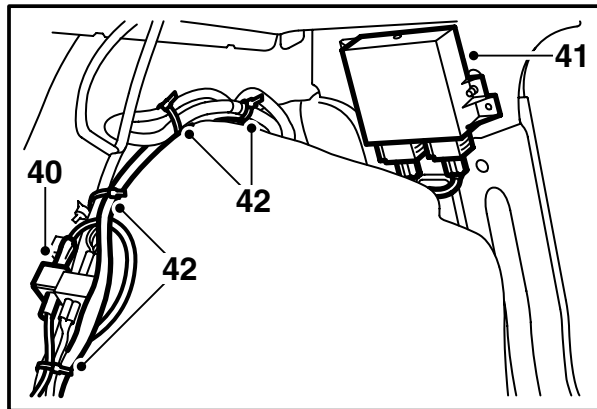

E930A408

37 Das Massekabel an den Massepunkt im Kofferraum unterhalb der linken Rückleuchte anschließen.

38 Das dickere Teil des Kabelbaums zum linken Radkasten und das dünnere Teil längs des Schwellers des Kofferraums zur rechten Seite des Fahrzeugs führen.

39 Den Stecker an die Vorbereitung für den Kabelbaum der Anhängerkupplung anschließen.

**Fahrzeuge mit Anhängerkupplung:** Den Steckverbinder trennen und die beiden Stecker des Kabelbaums daran anschließen.

40 Den Stecker des Kabelbaums an die Vorbereitung für CD-Wechsler anschließen und die Blindstopfen an den Stecker des SPA-Kabelbaums montieren. Das Geräuschschutzband montieren und mit einem Kabelbinder befestigen, um Klappern zu vermeiden.

**Fahrzeuge mit CD-Wechsler:** Den Steckverbinder trennen und den jeweiligen Steckverbinder des Kabelbaums an ihn anschließen. Das Geräuschschutzband montieren und mit einem Kabelbinder befestigen, um Geräusche zu vermeiden.

41 Die Schrauben in die Löcher im Steuergerät eindrehen, die Kabel am Steuergerät anschließen und das Steuergerät mit den Steckern nach unten am Blech hinter der Rückenlehne des Rücksitzes montieren. Die Schrauben festziehen.

42 Die Kabel durchgehend mit Kabelbindern (17 St.) befestigen. Überschüssige Kabellänge zusammenrollen und oberhalb des Radkastens fixieren.



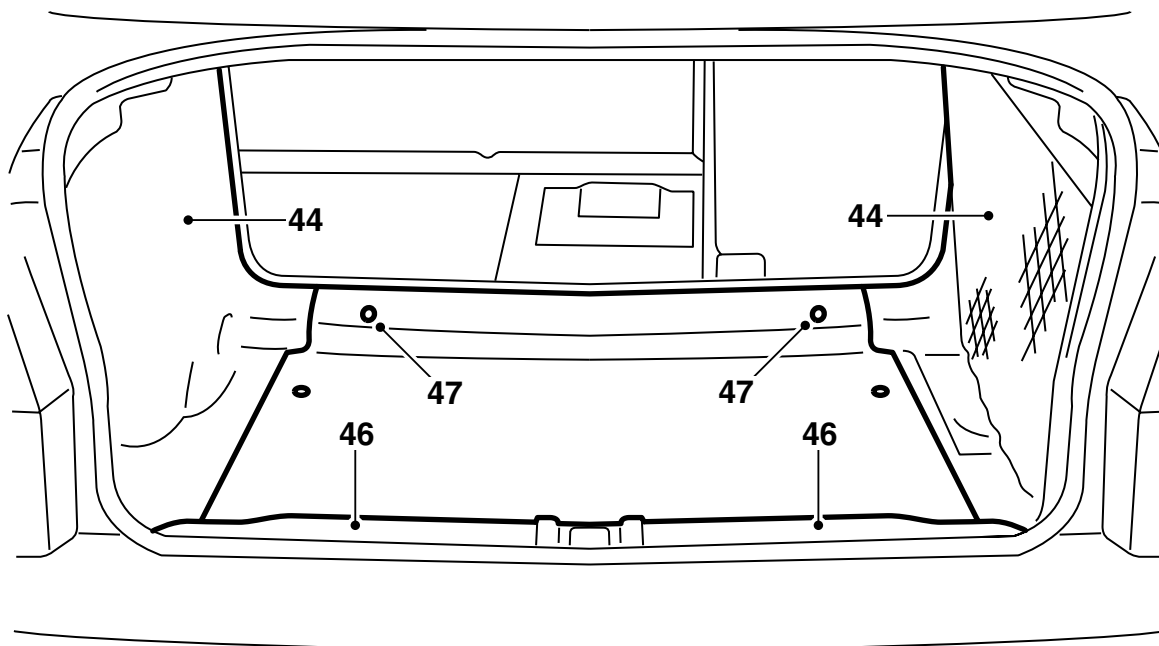

E930A409

- 43 Neue Isolierpolster (zwei auf jeder Seite) auf der Hinterkante der Karosserie anbringen.
- 44 Die Seitenverkleidungen montieren.
- 45 **Fahrzeuge mit CD-Wechsler:** Die Konsole des CD-Wechslers montieren und den CD-Wechsler anschließen.
- 46 Den Schwellerschutz montieren.
- 47 Den Kofferraumboden einbauen.
- 48 Die Rückenlehne und die Sitzpolster des Rücksitzes zurückklappen und den Kofferraumdeckel schließen.
- 49 Mit dem Zündschlüssel auf ON und eingelegtem Rückwärtsgang kontrollieren, ob das System vor rückwärtigen Gegenständen durch akustische Signale warnt. Das erste Signal ertönt, wenn sich ein Gegenstand in ca. 1,8 m Abstand befindet. Das Signal hat dabei eine Frequenz von 2 Tönen pro Sekunde. Je näher das Fahrzeug herankommt, desto schneller die Signalfolge:
- 1,8 - 1,3 m: 2 Töne/Sekunde
  - 1,3 - 0,9 m: 3 Töne/Sekunde
  - 0,9 - 0,3 m: 5 bis 12 Töne/Sekunde
  - 0,3 m: anhaltender Ton