



**MONTERINGSANVISNING · INSTALLATION INSTRUCTIONS
MONTAGEANLEITUNG · INSTRUCTIONS DE MONTAGE**

Saab 9-5 5D M06-

Einparkhilfe (SPA)

Accessories Part No.	Group	Date	Instruction Part No.	Replaces
32 025 687	9:40-07	Sep 05	32 025 690	

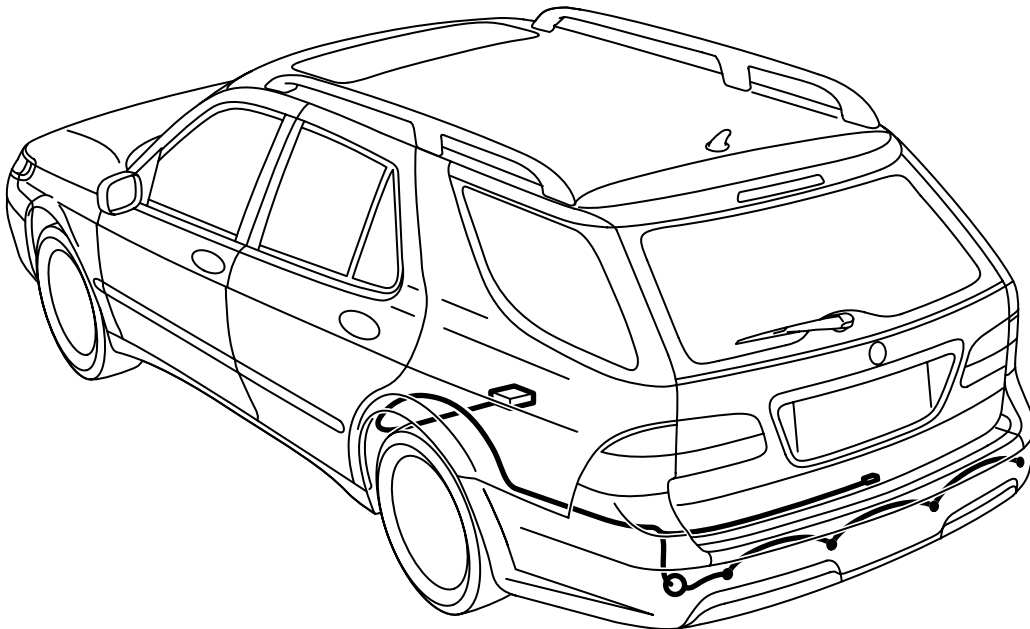

E930A384

Achtung

Um den Satz montieren zu können, muss das Fahrzeug mit einer Kabelbaumverbindung für Anhängerkupplungen versehen sein.

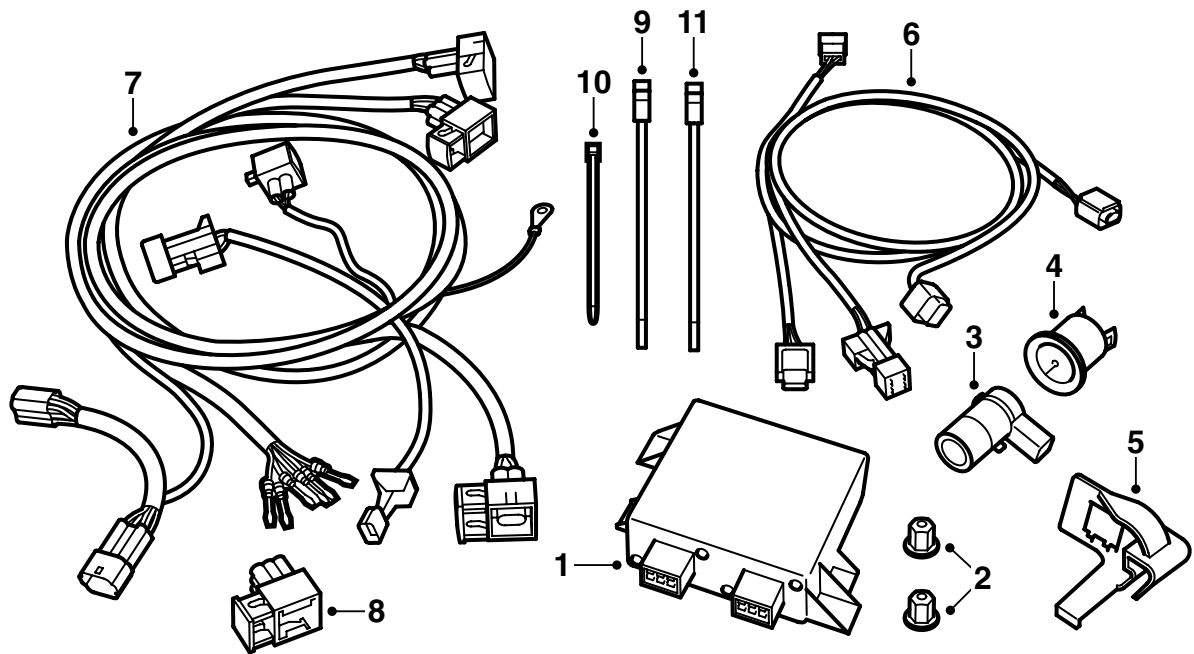

E930A385

- 1 Steuergerät, SPA
- 2 Kunststoffmutter (x2)
- 3 Abstandsgeber (x4)
- 4 Halterung (x4)
- 5 Konsole für Steckverbinder
- 6 Kabelbaum, Abstandsgeber
- 7 Kabelbaum, SPA
- 8 Steckverbinder
- 9 Kabelbinder (x15)
- 10 Kabelbinder
- 11 Kabelbinder (x2)

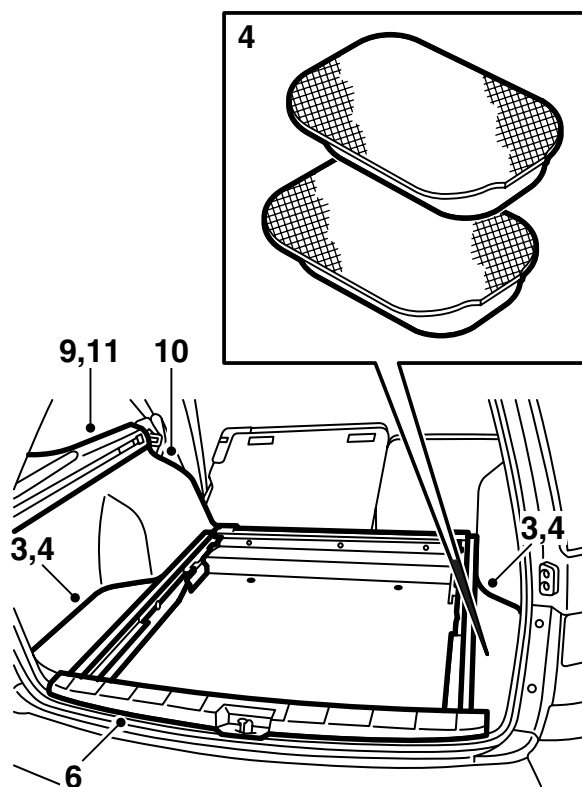
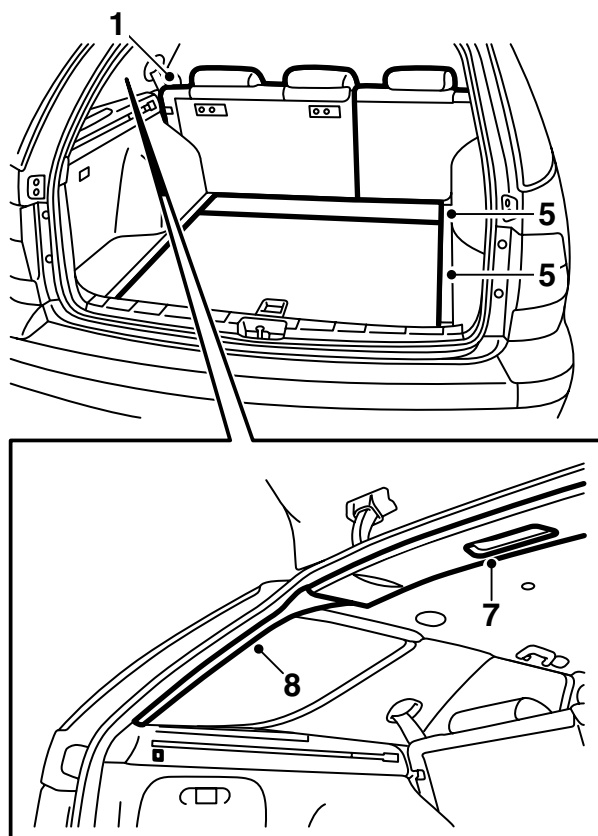

E930A386

Bevor mit der Arbeit begonnen wird, müssen die sichtbaren Teile der Abstandsgeber und der Halterungen in derselben Farbe wie die Stoßfängerummantelung lackiert werden.

Achtung

Die Lackschicht darf nicht dicker sein als 90μ , um die Funktion des Systems nicht zu beeinträchtigen.

- 1 Das linke Teil des Sitzpolsters des Rücksitzes und das linke Teil der Rückenlehne nach vorne klappen sowie die Abdeckung zwischen der linken Fondtür und der Rückenlehne entfernen.
- 2 Den Sichtschutz herausnehmen.
- 3 Die Deckel von den Ablagefächern abheben und die Ablageeinsätze herausheben.
- 4 Die Isolierkissen abmontieren. Die alten müssen entsorgt und gegen neue ausgetauscht werden.
- 5 Den Laderaumboden abmontieren.
- 6 Den Schwellerschutz abmontieren, 2 Abdeckungen, Schrauben und Clips.
- 7 **Die Punkte 7 - 12 gelten für die linke Seite.**
Die hintere Dachabdeckung an der Kante lösen, so dass die D-Säulenverkleidung frei zugänglich ist.
- 8 Die D-Säulenverkleidung abmontieren, mit Clips befestigt.
- 9 Die Hutablagenstütze abmontieren, 1 Abdeckung und 3 Schrauben.

10 Das Seitenkissen abmontieren, indem Sie zuerst an der Oberkante des Kissens ziehen, damit sich die Verriegelungszunge löst. Danach die Unterkante aushaken.

11 Die Schrauben an der Oberkante der Seitenverkleidung abmontieren.

12 Die Seitenverkleidung herausbiegen und den Steckverbinder für einen eventuellen CD-Wechsler lösen. Die Seitenverkleidung herausheben.

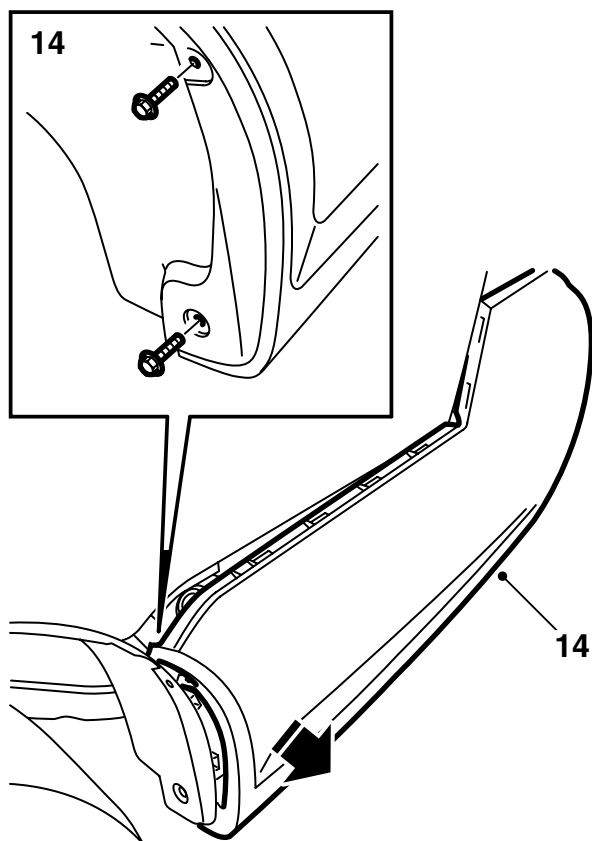

- 13 Das Fahrzeug anheben.
- 14 Die Schrauben im Radkasten abmontieren. Die Clips des Stoßfängers aus den Radkastenkannten und dem hinteren Kotflügel herausziehen.
- 15 **Fahrzeuge mit Anhängerkupplung:** Den Kontakt für den Kabelbaum der Anhängerkupplung ausbauen und die vier Schrauben abmontieren, mit denen die Anhängerkupplung an der Karosserie gehalten wird.

Achtung

Die äußeren Schrauben sind in lose Mutterplatten montiert.

- 16 Das Fahrzeug absenken.
- 17 Die Muttern ausbauen, mit denen der Stoßfänger gehalten wird. Die unteren Stiftschrauben haben nur dann Muttern, wenn das Fahrzeug mit einer Anhängerkupplung ausgestattet ist.

Achtung

Vorsicht beim Ausbau, damit der Lack nicht beschädigt wird.

- 18 **Fahrzeuge mit Anhängerkupplung:**
Die Schrauben der beiden Verstärkungen abmontieren.

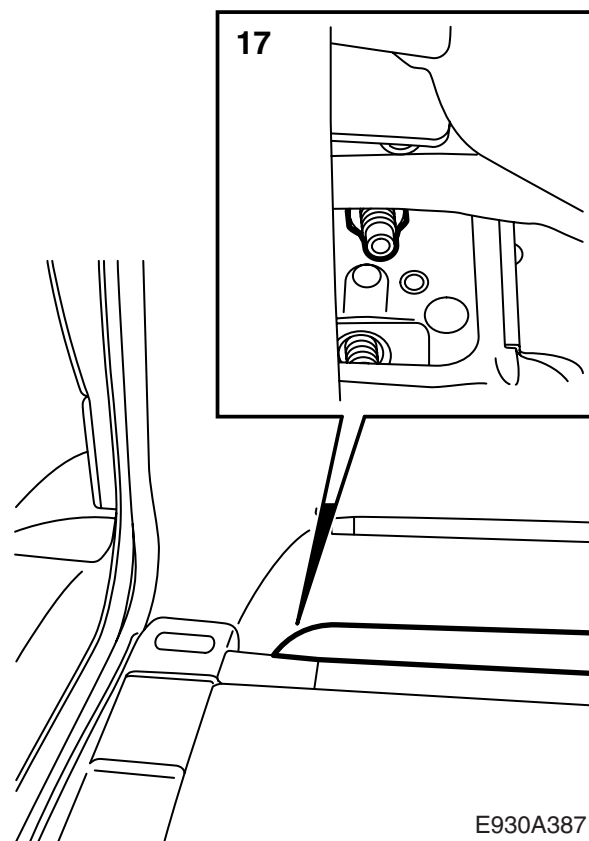

- 19 Einen Mitarbeiter um Hilfe ersuchen. Den Stoßfänger nach hinten herausheben.

E930A387

Achtung

Den Stoßfänger auf eine saubere und weiche Unterlage legen.

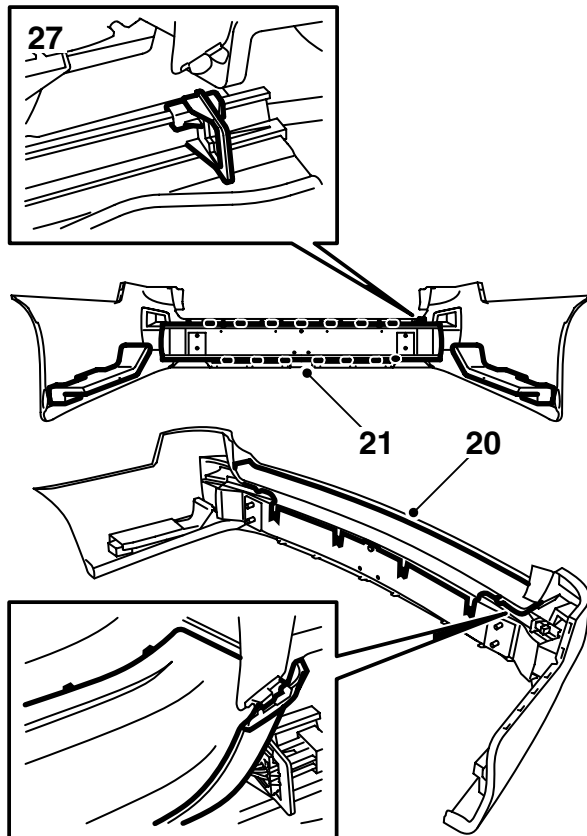

- 20 Die obere Schutzhülle wie folgt ausbauen:
- Die Schrauben abmontieren.
 - Den äußeren Teil der Schutzhülle durch Ziehen nach vorne lösen.
 - Die Schutzhülle von der Stoßfängerummantelung abziehen.
- 21 Den Träger von der Ummantelung trennen.
- 22 Die Schaumstoffteile abmontieren.
- 23 In die vorgestanzten Markierungen in der Stoßfängeröffnung 31 mm Löcher bohren.
- 24 Die Führungsnut 1 x 1 mm auffeilen. Die Führungsnut muss auf der Seite der Öffnung liegen, die zur linken Seite der Stoßfängerummantelung zeigt.

Achtung

Nicht zu weit feilen! Ansonsten wird die Nut nicht von der Abdeckung verdeckt.

- 25 Die Abstandsgeber zusammenbauen und anschließend in die Stoßfängerummantelung einbauen.

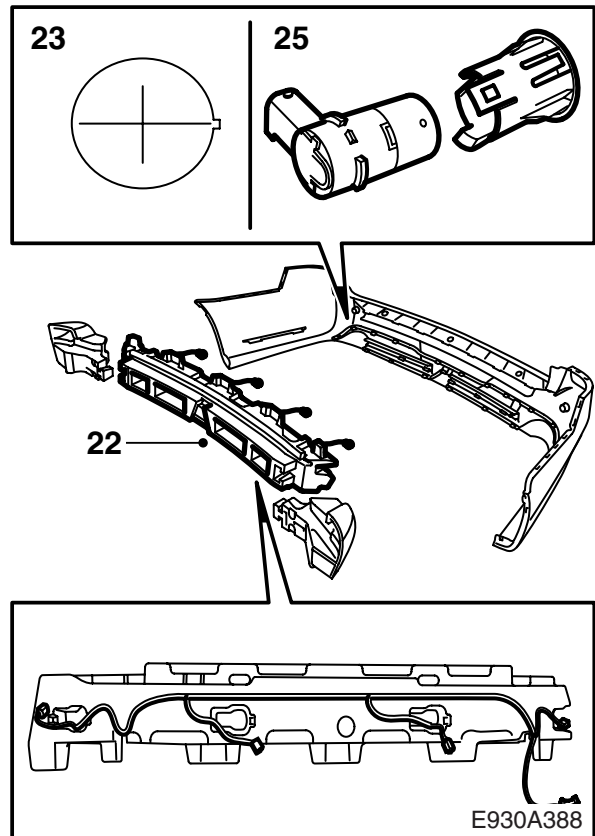

- 26 Den Kabelbaum im mittleren Schaumstoffteil verlegen. Den Kabelbaum an die Geber anschließen und die Schaumstoffteile und den Träger wieder montieren.

⚠️ WARNUNG

Kontrollieren, ob der Kabelbaum eingeklemmt wird. Eine falsche Montage kann Schäden an Kabelbaum und Kurzschluss/Brand verursachen.

- 27 Die Halterung des Steckverbinders an die Stoßfängerschiene montieren.
- 28 Die obere Schutzhülle einbauen.

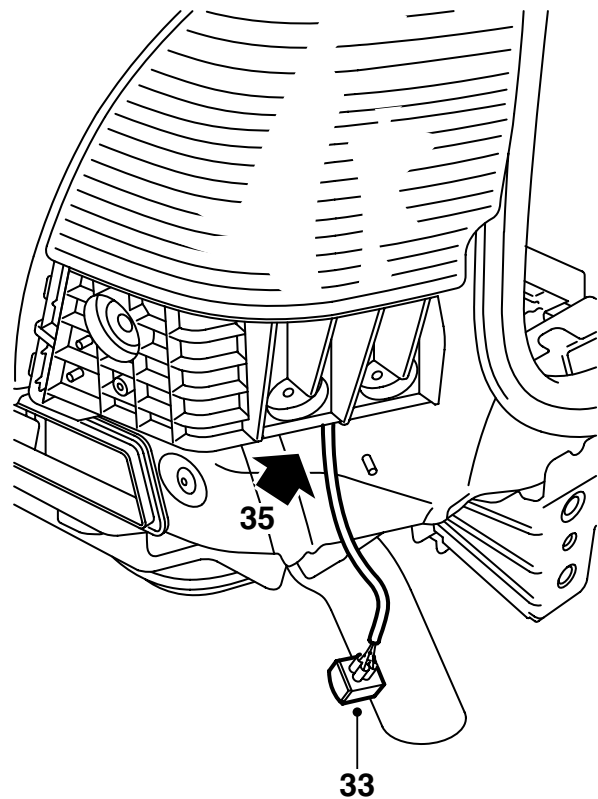
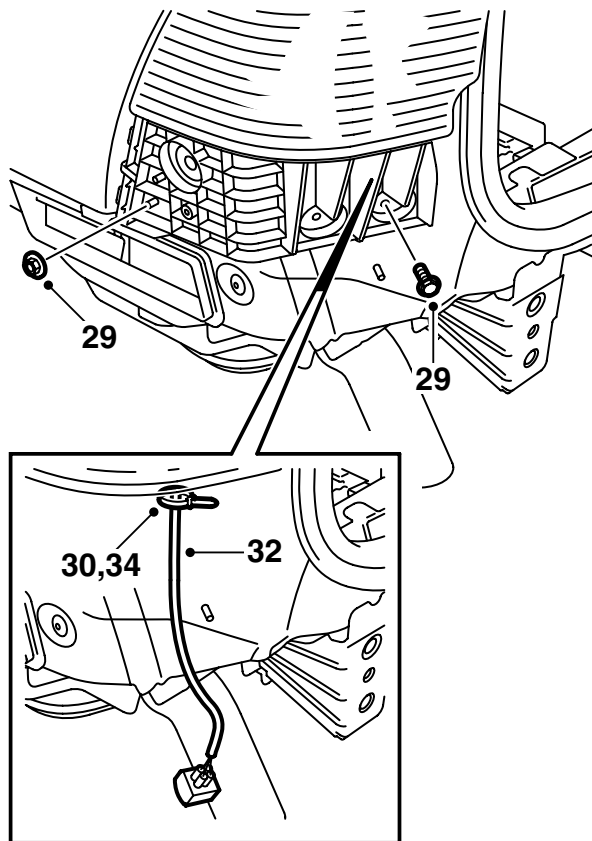

E930A389

- 29 Die linke Befestigungskonsole für den Stoßfänger unter der linken Rückleuchte abmontieren.
- 30 Den Kabelbinder und das Klebeband von der Gummidurchführung unterhalb der linken Rückleuchte abmontieren.
- 31 Die Kabelschuhe mit Klebeband zusammenfügen, um die Durchführung zu erleichtern.
- 32 Den Kabelbaum durch die Gummidurchführung so weit herausführen, dass die Durchführung 370 mm vom Ende des Klebebands an den Kabelschuhen gerät.
- 33 Das Klebeband und die Kabelschuhe entfernen und die Kabelschuhe wie folgt anschließen:
- 1 Schwarz (BK)
 - 2 Braun (BN)
 - 3 Gelb (YE)
 - 4 Blau (BU)
 - 5 Orange (OG)
 - 6 Grau (GY)
- 34 Klebeband und einen neuen Kabelbinder (klein) an die Gummidurchführung montieren.
- 35 Die linke Befestigungskonsole der Stoßfängerummantelung unter die linke Rückleuchte montieren. Der Kabelbaum muss innerhalb der Konsole zu liegen kommen.

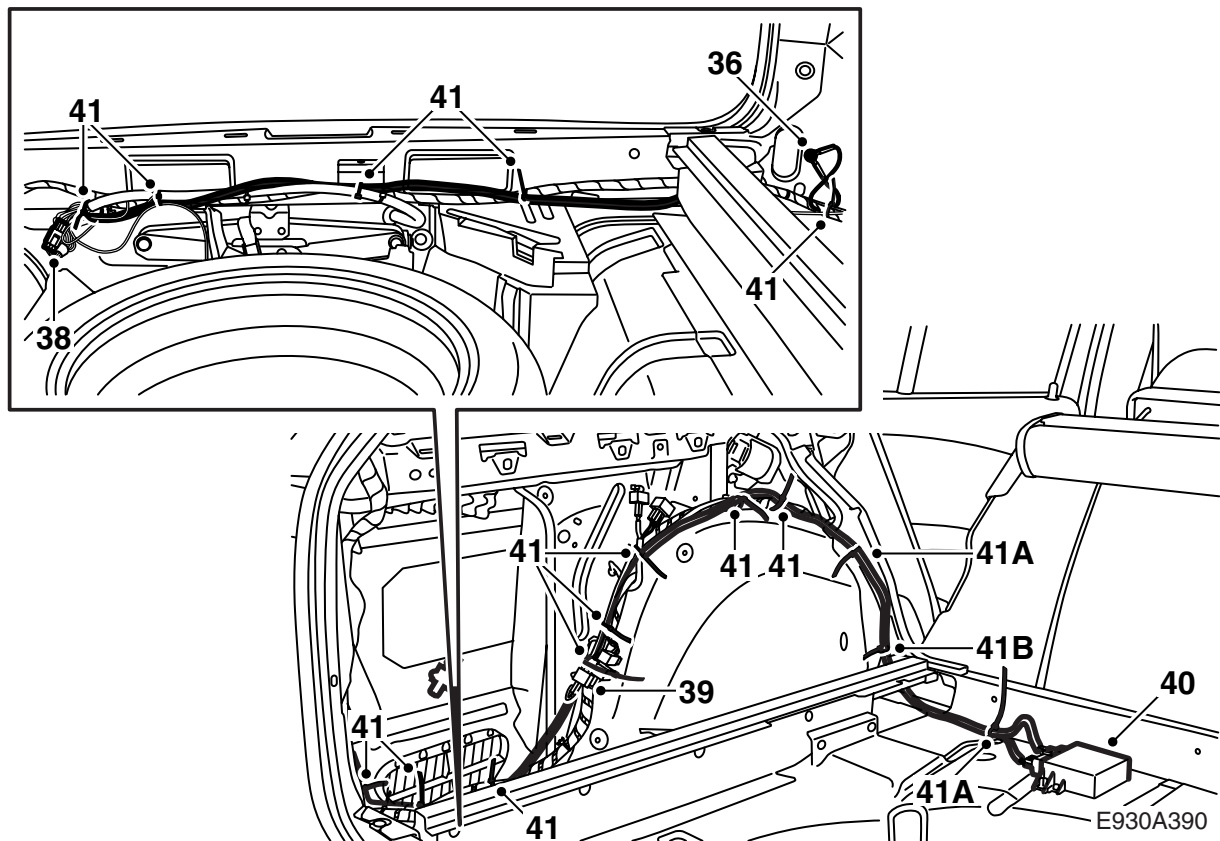

36 Das Massekabel an den Massepunkt im Kofferraum unterhalb der linken Rückleuchte anschließen.

37 Das dickere Teil des Kabelbaums zum linken Radkasten und das dünnere Teil längs des Schwellers des Kofferraums zur rechten Seite des Fahrzeugs führen.

38 Den Steckverbinder an die Vorbereitung für den Kabelbaum, Anhängerkupplung, anschließen.

Fahrzeuge mit Anhängerkupplung: Die Steckverbinder trennen und die beiden Steckverbinder des Kabelbaums daran anschließen.

39 Den Steckverbinder des Kabelbaums an die Vorbereitung für CD-Wechsler anschließen und den Blindstopfen an den Steckverbinder des SPA-Kabelbaums montieren. Das Geräuschschutzband montieren und mit einem Kabelbinder befestigen, um Geräusche zu vermeiden. Am Sicherheitsgurt muss der Kabelbaum nach rechts geführt werden und dem Radkasten folgen.

Fahrzeuge mit CD-Wechsler: Die Steckverbinder trennen und den jeweiligen Steckverbinder des Kabelbaums daran anschließen. Das Geräuschschutzband montieren und mit einem Kabelbinder befestigen, um Geräusche zu vermeiden.

40 Den Kabelbaum an das Steuergerät anschließen und das Steuergerät auf dem Boden montieren. Die Kunststoffmuttern anziehen.

41 Den Kabelbaum den gesamten Weg mit Hilfe von Kabelbindern (18 St.) befestigen. Den überschüssigen Kabelbaum zusammenfassen und oberhalb des Radkastens befestigen.

⚠️ WARNUNG

Kontrollieren, ob der Kabelbaum eingeklemmt wird. Eine falsche Montage kann Schäden an Kabelbaum und Kurzschluss/Brand verursachen.

A Kabelbinder für die Montage an Schweißschrauben

B Kabelbinder mit Clip für die Montage in Löchern

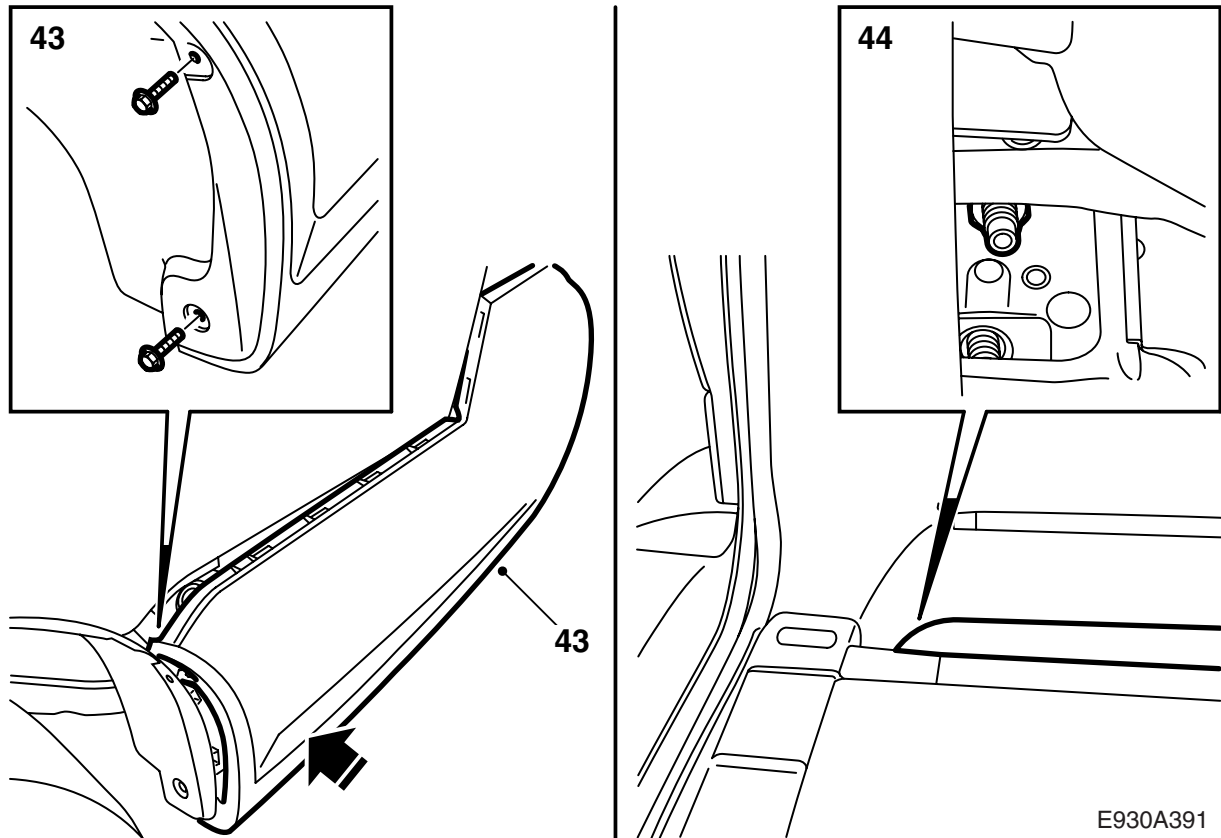

42 Den Stoßfänger einpassen und den Steckverbinder anschließen.

Achtung

Vorsicht beim Einbau, damit der Lack nicht beschädigt wird.

- 43 Die Stoßfängerummantelung über Radkasten-kante und hinterem Kotflügel andrücken. Darauf achten, dass die Clips in die richtige Position kommen. Die Schrauben an der Radkasten-kante montieren.
- 44 Die Muttern montieren, mit denen der Stoßfänger gehalten wird.
Anzugsdrehmoment 40 Nm (30 lbf ft)
- 45 **Fahrzeuge mit Anhängerkupplung:** Die Verstärkungen am Fahrzeug festschrauben.
Anzugsdrehmoment 40 Nm (30 lbf ft)
- 46 Das Fahrzeug anheben.
- 47 **Fahrzeuge mit Anhängerkupplung:** Den Kontakt für den Kabelbaum der Anhängerkupplung montieren.
- 48 **Fahrzeuge mit Anhängerkupplung:** Die Schrauben und Mutterplatten montieren, mit denen die Anhängerkupplung an der Karosserie gehalten wird.
Anzugsdrehmoment 40 Nm (30 lbf ft)
- 49 Das Fahrzeug absenken.

E930A391

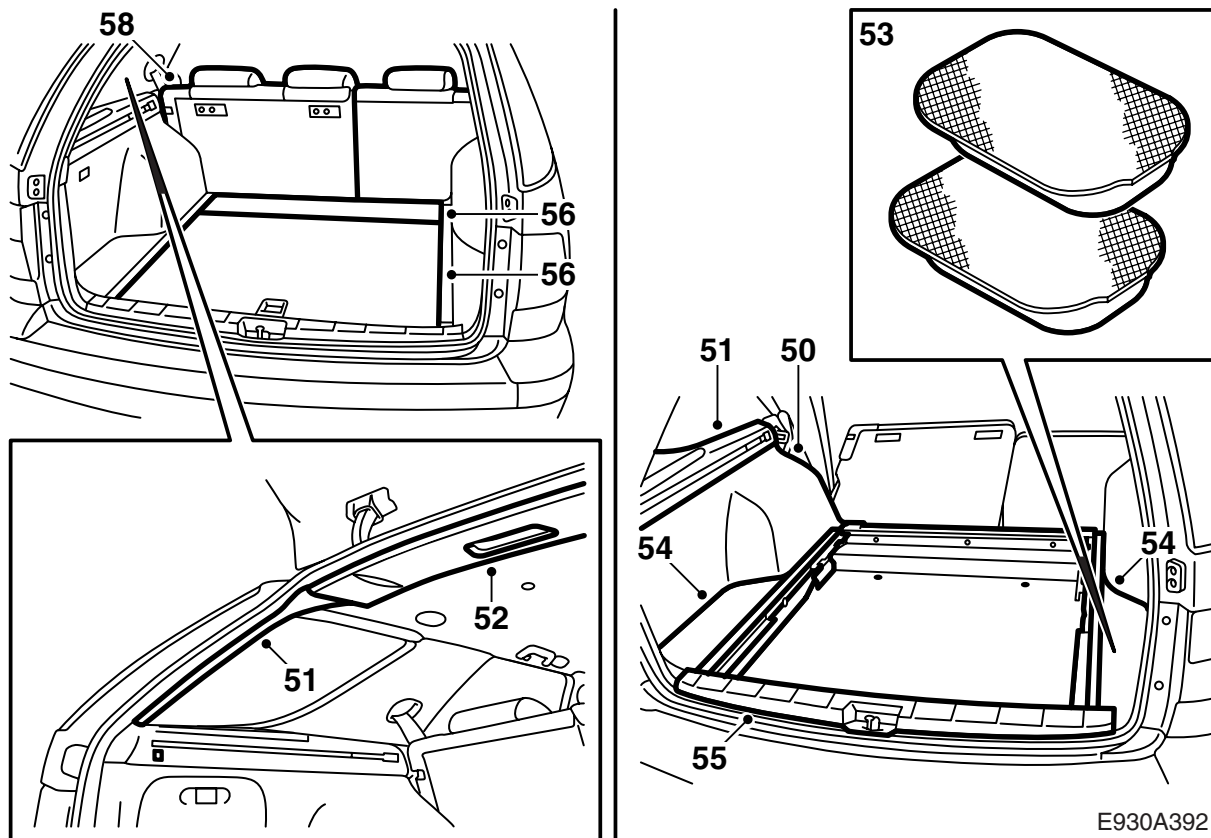

- 50 Die Seitenverkleidung einpassen und den CD-Wechsler anschließen, wenn einer montiert ist. Die Schrauben in der Oberkante der Seitenverkleidung festziehen.
- 51 Die Stütze für den Sichtschutz (3 Schrauben) und die D-Säulenverkleidung wieder anbringen.
- 52 Die Dachbeleuchtung anschließen und die Dachabdeckung festdrücken.
- 53 Neue Isolierkissen montieren.
- 54 Die Ablagefächer in den Boden und die äußeren Teile des Laderaumbodens montieren.
- 55 Den Schwellerschutz montieren.
- 56 Den Laderaumboden montieren.
- 57 Den Sichtschutz einsetzen.
- 58 Die Abdeckung zwischen der linken Fondtür und der Rückenlehne montieren sowie Rückenlehne und Sitzpolster des Rücksitzes zurückklappen.

- 59 Kontrollieren, ob das System vor hinter dem Fahrzeug befindlichen Gegenständen in Form von Tonsignalen in unterschiedlicher Anzahl von SID warnt. Das erste Tonsignal erfolgt, wenn sich ein Gegenstand ca. 1,8 m entfernt befindet. Das Signal hat dabei eine Frequenz von 2 Tönen pro Sekunde, aber die Signaldichte erhöht sich, je weiter sich das Fahrzeug dem Gegenstand nähert und verändert sich folgendermaßen:

- 1,8 - 1,3 m: 2 Töne/Sekunde
- 1,3 - 0,9 m: 3 Töne/Sekunde
- 0,9 - 0,3 m: von 5 bis 12 Tönen/Sekunde in dichten Schritten
- 0,3 m: anhaltender Ton