



**MONTERINGSANVISNING · INSTALLATION INSTRUCTIONS
MONTAGEANLEITUNG · INSTRUCTIONS DE MONTAGE**

Saab 9-5

Einparkhilfe (SPA)

Accessories Part No.	Group	Date	Instruction Part No.	Replaces
32 026 005	9:89-33	Jan 07	32 026 006	

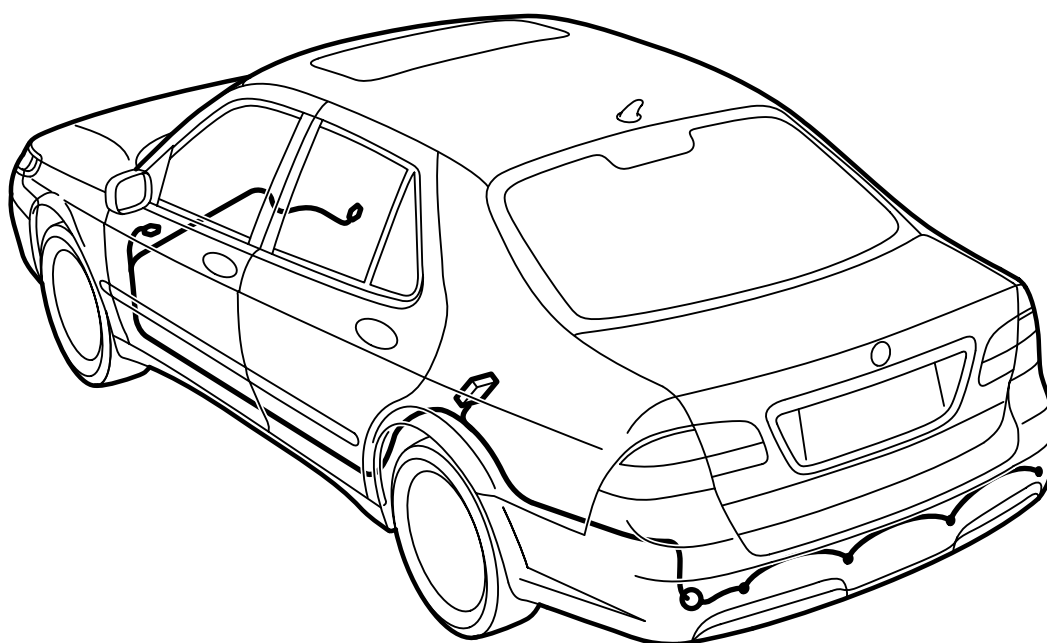

E930A513

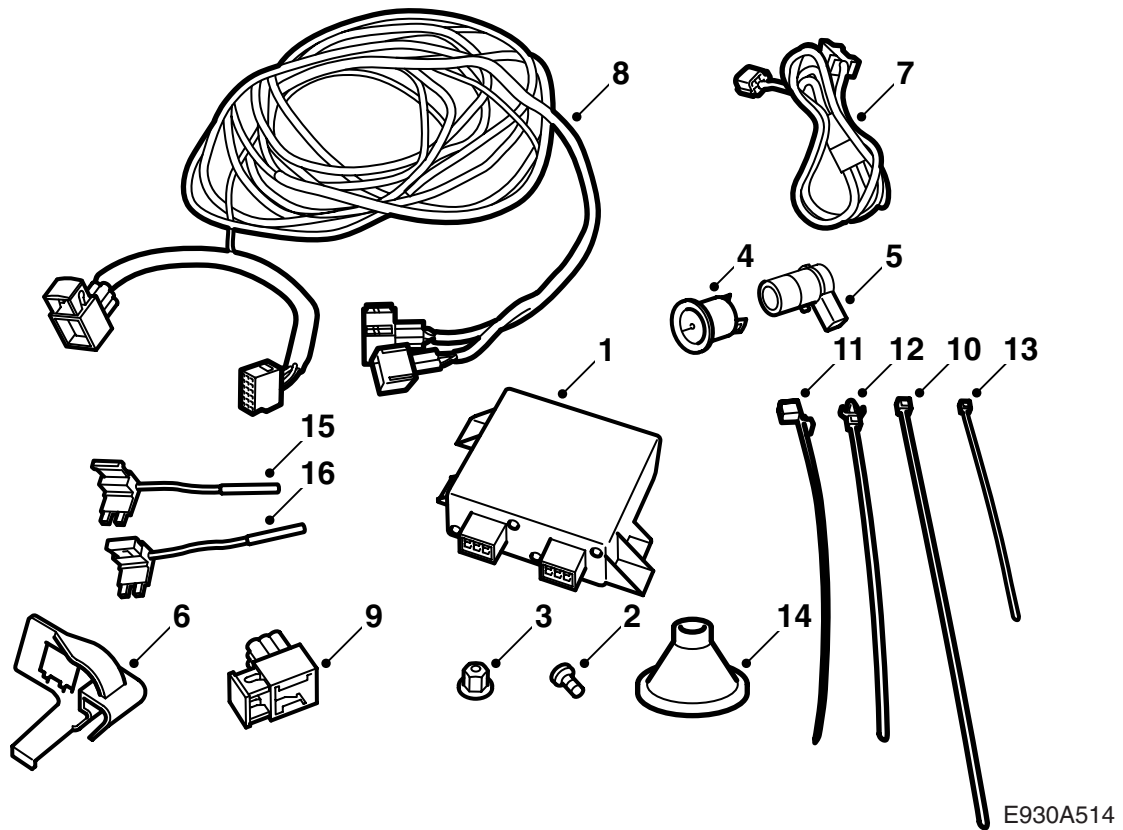

E930A514

- 1 Elektronikeinheit
- 2 Schraube (x2)
- 3 Kunststoffmutter (x2)
- 4 Halterung (x4)
- 5 Abstandsgeber (x4)
- 6 Konsole für Steckverbinder
- 7 Kabelbaum für Abstandsgeber
- 8 Adapterkabel
- 9 Steckverbinder
- 10 Kabelbinder (x20)
- 11 Kabelbinder (x2)
- 12 Kabelbinder
- 13 Kabelbinder für Gummidurchführung
- 14 Gummidurchführung
- 15 Sicherungshalter mit 7,5 A-Sicherung
- 16 Sicherungshalter mit 10 A-Sicherung

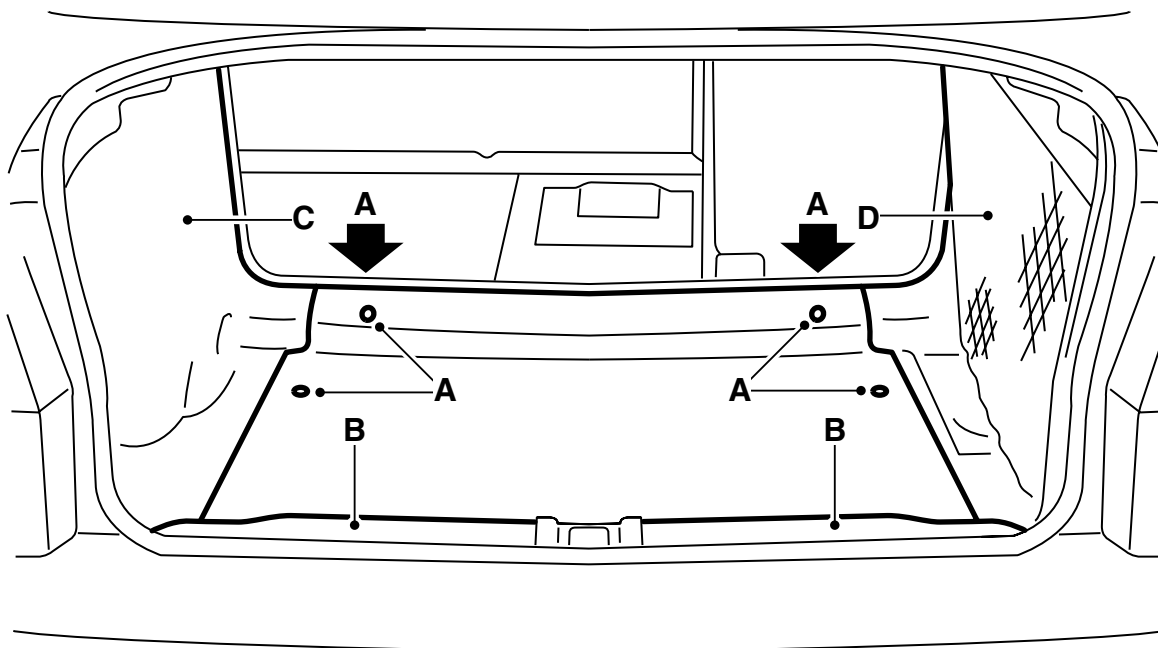

E930A515

Bevor mit der Arbeit begonnen wird, müssen die sichtbaren Teile der Abstandsgeber und der Halterungen in derselben Farbe wie die Stoßfänger-Verkleidung lackiert werden.

Achtung

Die Lackschicht darf nicht dicker sein als 90μ , um die Funktion des Systems nicht zu beeinträchtigen.

1 **4D** - Vorbereitungen im Kofferraum:

- Sitzpolster und Rückenlehne des Rücksitzes nach vorne klappen.
- Den Kofferraumdeckel öffnen und den Kofferraumboden (A) entfernen.
- Den Schwellerschutz (B) ausbauen.
- Die linke Seitenverkleidung (C) im Kofferraum und die Isolierblöcke (2 St.) an der Hinterkante der Karosserie ausbauen.
- Die rechte Seitenverkleidung (D) im Kofferraum lösen und zur Seite biegen und die Isolierblöcke (2 St.) an der Hinterkante der Karosserie ausbauen.

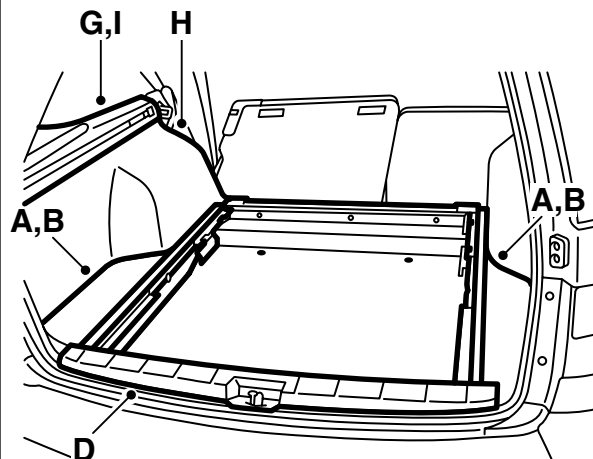
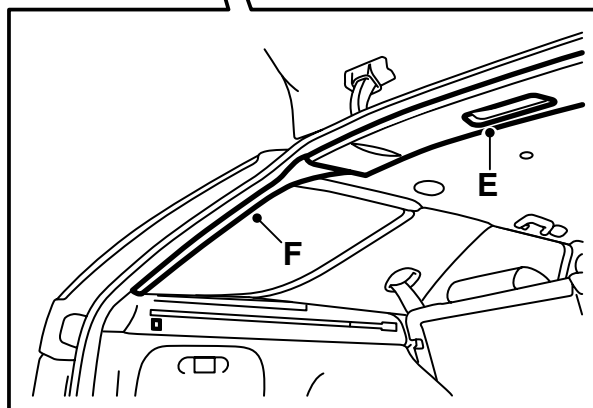
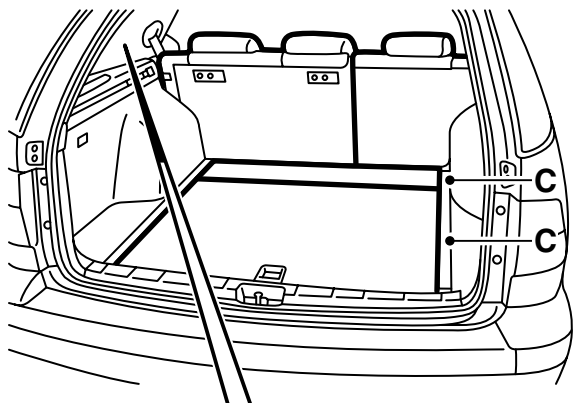

E930A516

2 5D - Vorbereitungen im Kofferraum

- Das linke Teil des Sitzpolsters des Rücksitzes und das linke Teil der Rückenlehne nach vorne klappen sowie die Abdeckung zwischen der linken Hintertür und der Rückenlehne entfernen.
- Die Sichtblende herausnehmen.
- Den Deckel (A) von den Staufächern abheben und die Einsätze (B) herausheben.
- Die Isolierblöcke an der Hinterkante der Karosserie ausbauen.
- Den Kofferraumboden (C) entfernen.
- Den Schwellerschutz (D) ausbauen - 2 Abdeckungen, Schrauben und Clips.

Folgende Punkte gelten für die linke Seite:

- Die hintere Dachabdeckung (E) an der Kante lösen, so dass die D-Säulenverkleidung (F) frei zugänglich ist.
- Die mit Clips befestigte D-Säulenverkleidung abmontieren.
- Die Hutablagenstütze (G) abmontieren, 1 Abdeckung und 3 Schrauben.
- Das Seitenkissen (H) abmontieren. Dazu zieht man zuerst an der Oberkante des Kissens, um die Sperrzungen zu lösen und hakt danach die Unterkante ab.
- Die Schrauben oben auf der Seitenverkleidung (I) entfernen.

- Die Seitenverkleidung herausbiegen und ggf. den Steckverbinder des CD-Wechslers abziehen. Die Seitenverkleidung herausheben.

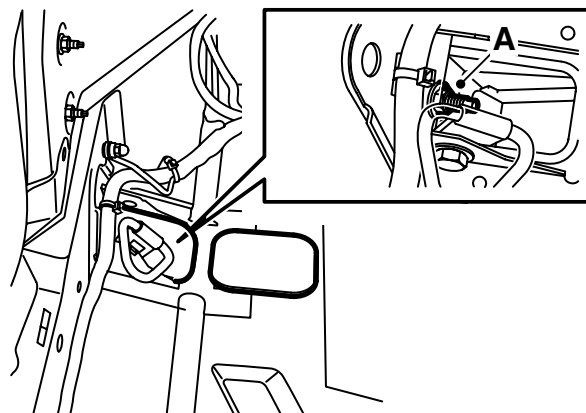
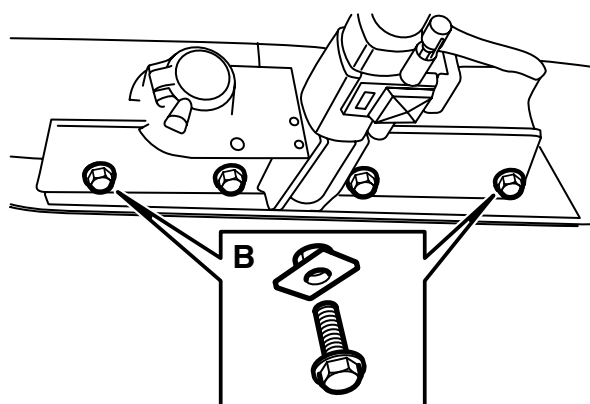

E930A517

- 3 Die Befestigungsmuttern (A) des Stoßfängers entfernen. Die unteren Stiftschrauben haben nur dann Muttern, wenn das Fahrzeug mit einer Anhängerkupplung ausgestattet ist.

Achtung

Vorsicht beim Ausbau, damit der Lack nicht beschädigt wird.

- 4 **Fahrzeuge mit Anhängerkupplung:** Die Muttern für die beiden Verstärkungen entfernen.
- 5 Das Fahrzeug anheben.
- 6 Die Schrauben des Stoßfängers von den Radkästen entfernen.
- 7 **Fahrzeuge mit Anhängerkupplung:** Die Steckdose für die Kabel der Anhängerkupplung ausbauen und die vier Schrauben entfernen, mit denen die Anhängerkupplung an der Karosserie befestigt ist.

Achtung

Die äußeren Schrauben (B) sitzen in losen Mutterplatten.

- 8 Das Fahrzeug absenken.
- 9 Mit Hilfe eines Kollegen den Stoßfänger von den Clipsen abziehen und nach hinten wegheben.

Achtung

Den Stoßfänger auf eine saubere und weiche Unterlage legen.

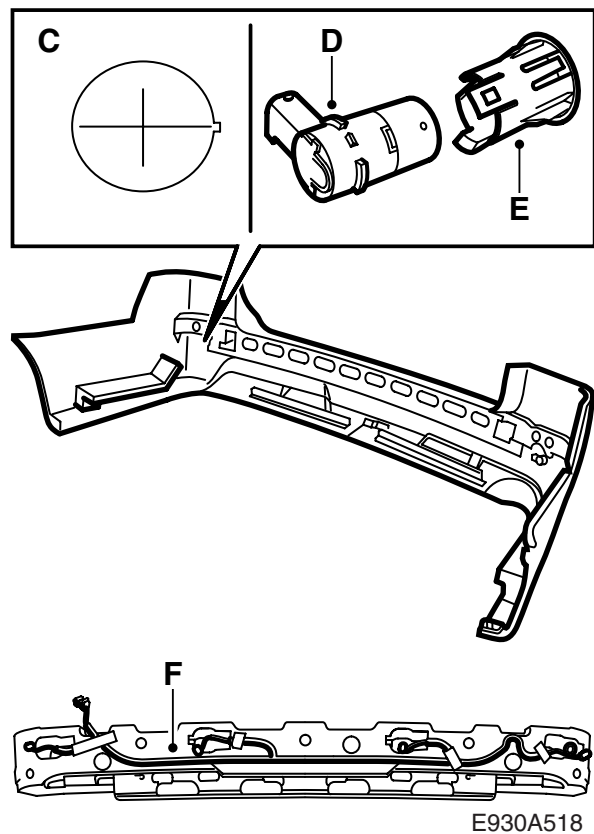
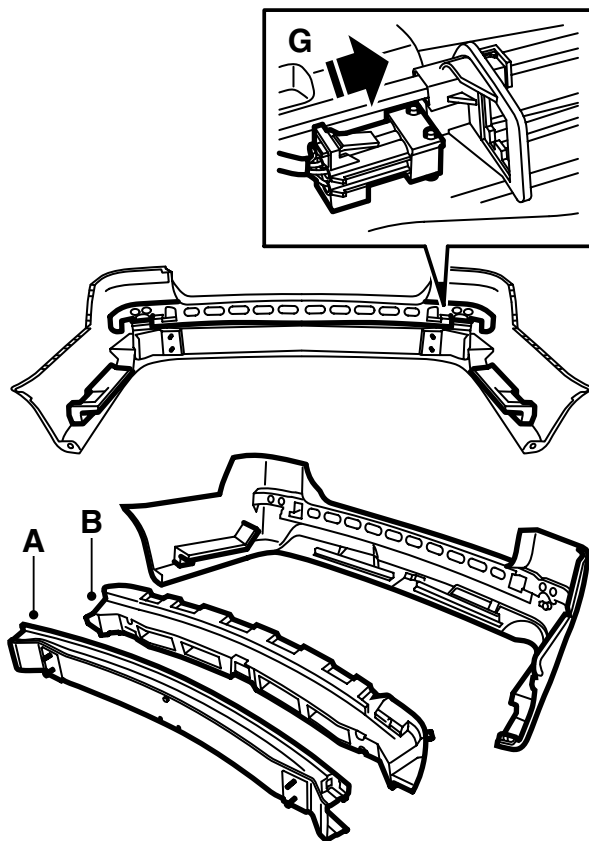

- 10 **5D:** Die Zierleiste (4 Schrauben) von der Stoßfängerverkleidung abmontieren.
- 11 Die Stoßfängerschiene (A) durch Lockern der Befestigungsklammern von der Schutzverkleidung abnehmen.
- 12 Den Zellblock (B) von der Stoßfängerverkleidung abnehmen (sitzt eingekleimt in den Befestigungskeilen der Schutzverkleidung).
- 13 Vier Löcher (C) mit 31 mm Durchmesser in die vorgestanzten Markierungen auf der Stoßfängerverkleidung bohren.
- 14 Eine Führungsnut (C) von 1 x 1 mm einfeilen, und zwar auf jener Seite des Bohrlochs, die zur linken Seite der Stoßfängerverkleidung weist.

Achtung

Nicht zu weit feilen! Ansonsten wird die Nut nicht von der Abdeckung verdeckt.

- 15 Die Abstandsgeber (D) in die Halterungen (E) setzen und auf der Stoßfängerverkleidung montieren.

- 16 Den Kabelbaum im mittleren Schaumstoffteil (F) verlegen. Der Steckverbinder wird auf der linken Seite herausgeführt. Die Kabel an die Geber anschließen.

⚠️ WARNUNG

Darauf achten, dass die Kabel nicht eingeklemmt werden. Eine falsche Montage kann Kabelschäden und Kurzschluss/Brand verursachen.

- 17 Den Halter des Steckverbinders auf der linken Seite der Stoßfängerschiene montieren und den Steckverbinder in den Halter (G) setzen.
- 18 Den Zellblock (B) mit dem Kabelbaum auf der Stoßfängerverkleidung montieren.
- 19 Die Stoßfängerschiene (A) am Führungsstift der Stoßfängerverkleidung ausrichten und mit eventuellen Verstärkungen auf der Stoßfängerverkleidung montieren.
- 20 Die übrigen Zellblöcke montieren.
- 21 **5D:** Die Zierleiste auf der Stoßfängerverkleidung befestigen (4 Schrauben).

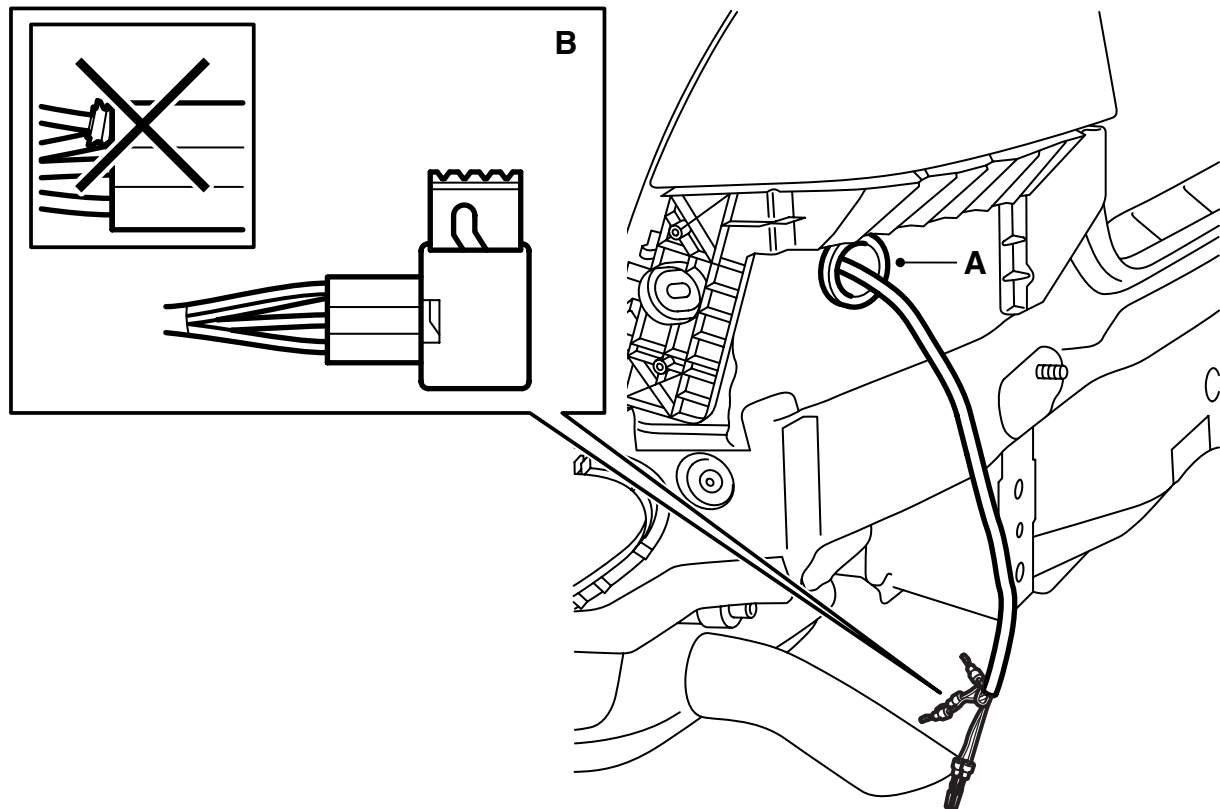

E930A519

22 4D - Gummidurchführung einbauen und Steckverbinder anschließen:

- Die Gummidurchführung (A) so auf den Kabelbaum der Einparkhilfe stecken, dass ihre trichterförmige Seite in das Fahrzeug zeigt. Die Durchführung muss 370 mm vom Ende des Klebebands an den Kabelschuhen entfernt sein.
- Die Gummidurchführung mit einem Kabelbinde am Kabelbaum fixieren.
- Den Gummistopfen unterhalb der linken Heckleuchte entfernen.
- Den Kabelbaum durch das Loch herausführen und die Gummidurchführung des Satzes montieren.
- Die Kabelschuhe wie folgt im Steckverbinder (B) anklammern:
 - 1 Schwarz (BK)
 - 2 Braun (BN)
 - 3 Gelb (YE)
 - 4 Blau (BU)
 - 5 Orange (OG)
 - 6 Grau (GY)

Achtung

Darauf achten, dass die Kabelschuhe ordentlich festsitzen und die Dichtung ganz an Steckverbinder anliegt.

Vorsichtig arbeiten, damit die Dichtungen nicht beschädigt werden.

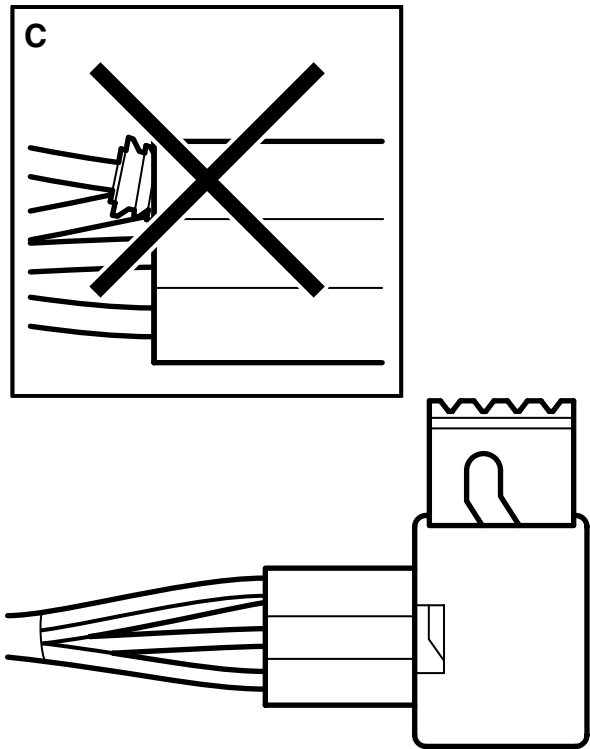
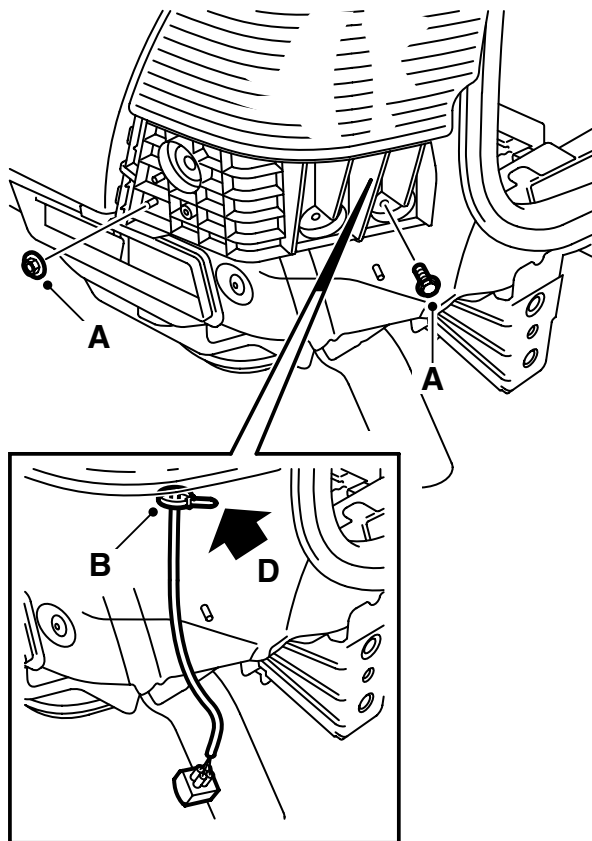

E930A520

23 **5D** - Den Kabelbaum herausziehen und den Steckverbinder anschließen:

- Die linke Befestigungskonsole (A) für den Stoßfänger unter der linken Rückleuchte abmontieren.
- Den Kabelbinder (B) und das Klebeband von der Gummidurchführung unterhalb der linken Rückleuchte entfernen.
- Den Kabelbaum so weit durch die Gummidurchführung stecken, dass die Durchführung 370 mm vom Ende des Klebebands an den Kabelschuhen entfernt ist.
- Die Kabelschuhe (C) wie folgt anschließen:
 - 1 Schwarz (BK)
 - 2 Braun (BN)
 - 3 Gelb (YE)
 - 4 Blau (BU)
 - 5 Orange (OG)
 - 6 Grau (GY)

- Die linke Befestigungskonsole (A) der Stoßfängerverkleidung unter die linke Rückleuchte montieren. Die Kabel müssen hinter der Konsole (D) zu liegen kommen.

Achtung

Darauf achten, dass die Kabelschuhe ordentlich festsitzen und die Dichtung ganz an Steckverbinder anliegt.

Vorsichtig arbeiten, damit die Dichtungen nicht beschädigt werden.

- Das Klebeband und einen neuen Kabelbinder (B) auf der Gummidurchführung anbringen.

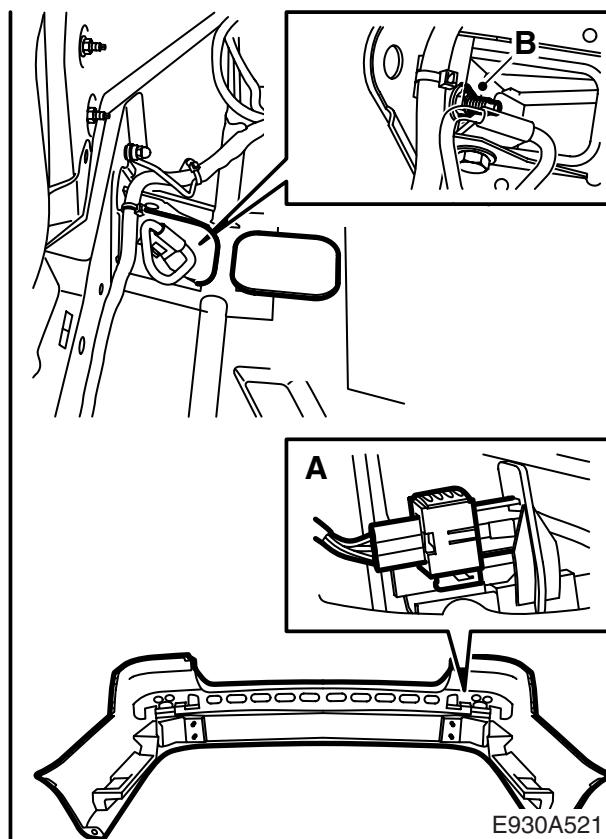
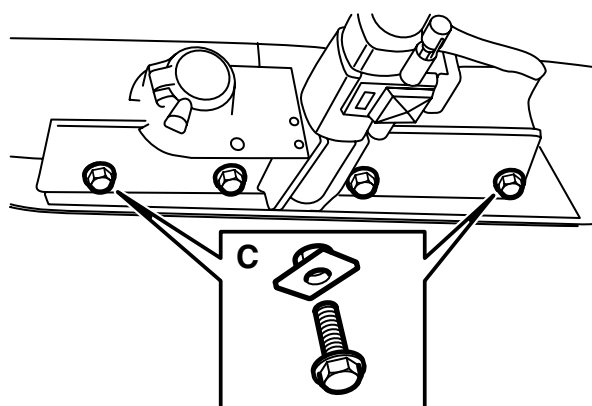

- 24 Den Stoßfänger einpassen und den Steckverbinder (A) anschließen.

Achtung

Vorsicht beim Einbau, damit der Lack nicht beschädigt wird.

- 25 Den Stoßfänger (B) montieren.
Anzugsdrehmoment: 40 Nm (30 lbf ft)
- 26 **Fahrzeuge mit Anhängerkupplung:** Die Verstärkungen am Fahrzeug festschrauben.
Anzugsdrehmoment: 40 Nm (30 lbf ft)
- 27 Das Fahrzeug anheben.
- 28 Die Schrauben des Stoßfängers an die Radkästen montieren.
- 29 **Fahrzeuge mit Anhängerkupplung:** Den Stecker für die Kabel der Anhängerkupplung montieren.
- 30 **Fahrzeuge mit Anhängerkupplung:** Die Anhängerkupplung mit den Schrauben (C) und Mutterplatten an der Karosserie befestigen.
Anzugsdrehmoment: 40 Nm (30 lbf ft)

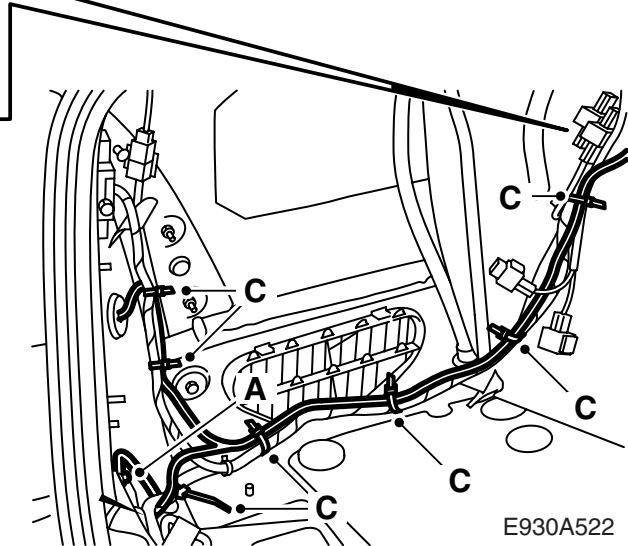
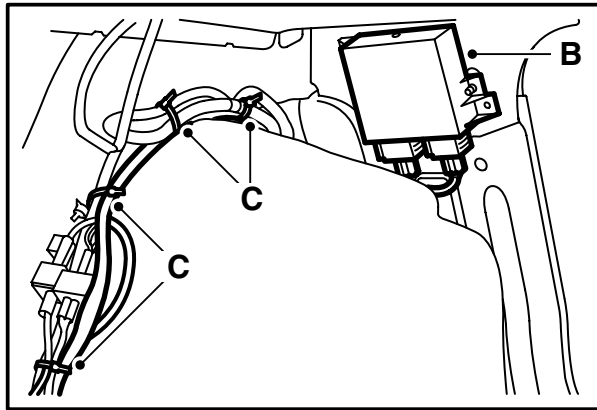

31 4D - Das Steuergerät montieren und den Kabelbaum fixieren:

- Das Massekabel an den Massepunkt (A) im Kofferraum unterhalb der linken Rückleuchte anschließen.
- Den Kabelbaum entlang dem linken Radkasten verlegen.
- Die Schrauben in die Löcher am Steuergerät einstecken, die Kabel an das Steuergerät (B) anschließen und das Steuergerät mit den Steckverbindern nach unten am Blech hinter der Rücklehne des Rücksitzes montieren. Die Schrauben festziehen.
- Den Kabelbaum auf der ganzen Länge mit Kabelbindern (C) fixieren.

WARNUNG

Darauf achten, dass die Kabel nicht eingeklemmt werden. Eine falsche Montage kann Kabelschäden und Kurzschluss/Brand verursachen.

Achtung

Die Kabel so befestigen, dass sie sich nicht reiben oder störende Geräusche verursachen.

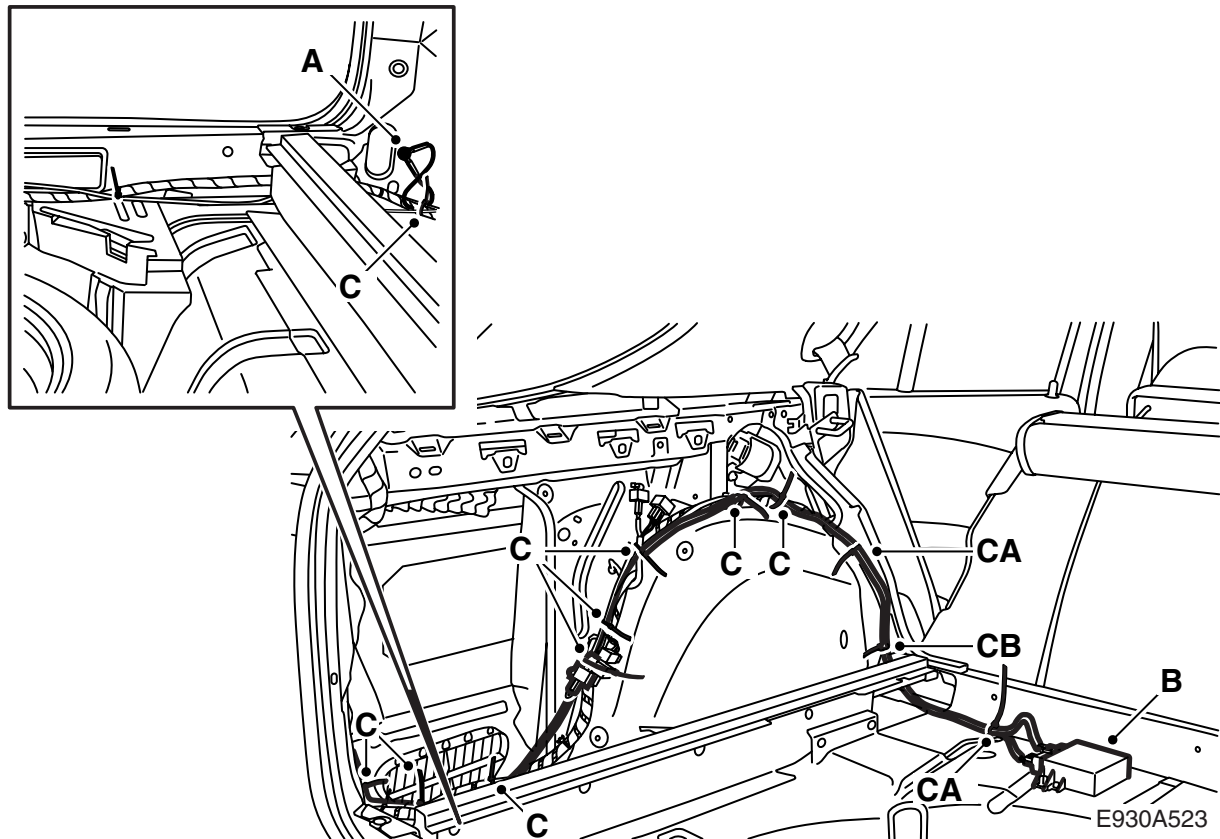

32 **5D** - Das Steuergerät montieren und den Kabelbaum fixieren:

- Das Massekabel an den Massepunkt (A) im Kofferraum unterhalb der linken Rückleuchte anschließen.
- Den Kabelbaum entlang dem linken Radkasten verlegen. Beim Sicherheitsgurt ist der Kabelbaum nach rechts und dem Radkasten entlang zu verlegen.
- Den Kabelbaum an das Steuergerät (B) anschließen und das Steuergerät auf dem Boden montieren. Die Kunststoffmuttern anziehen.
- Den Kabelbaum auf der ganzen Länge mit Kabelbindern (C, CA und CB) fixieren.
CA - Kabelbinder zur Montage auf angeschweißte Schrauben.
CB - Kabelbinder mit Clips zur Montage in Löchern.

⚠️ WARNUNG

Darauf achten, dass die Kabel nicht eingeklemmt werden. Eine falsche Montage kann Kabelschäden und Kurzschluss/Brand verursachen.

Achtung

Die Kabel so befestigen, dass sie sich nicht reiben oder störende Geräusche verursachen.

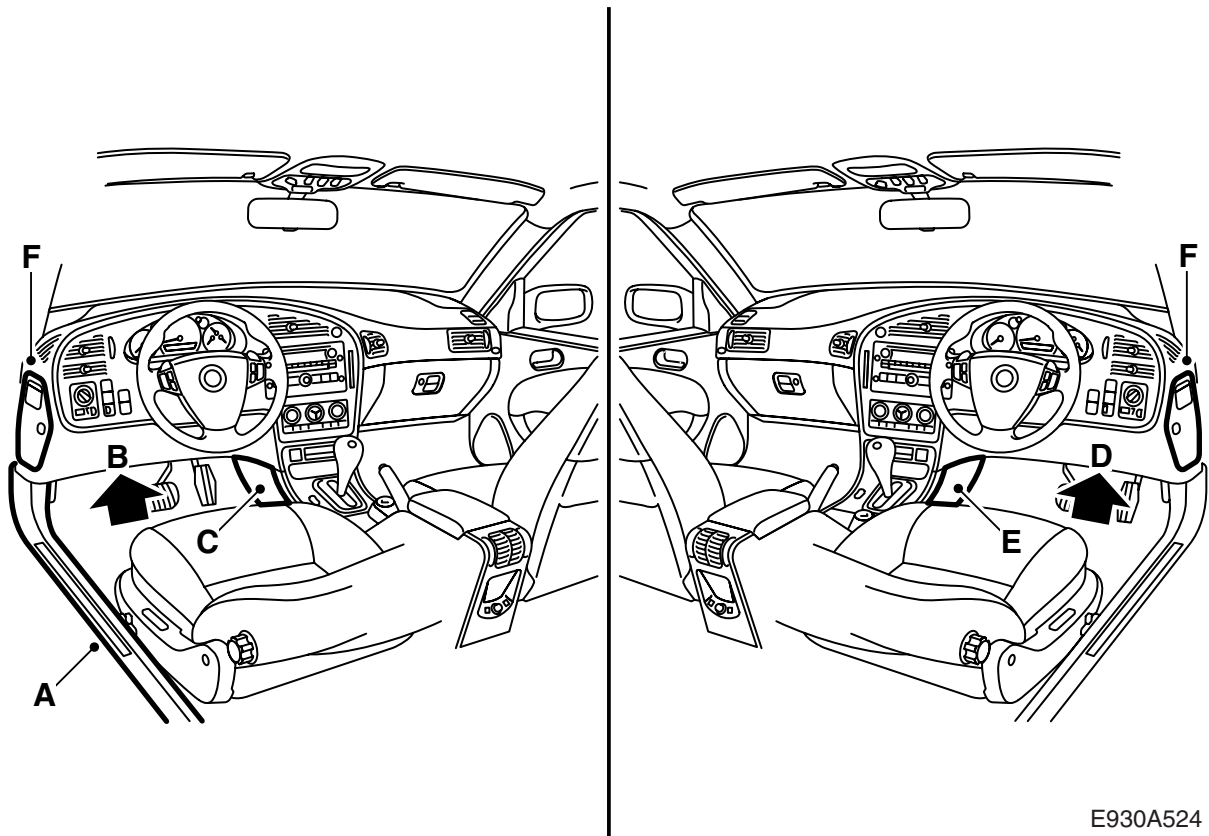

E930A524

- 33 Den Schwellerschutz an der linken Hinter- und Vordertür (A) entfernen.
- 34 Die Schrauben für das Verkleidungsunterteil (B) auf der linken Seite lösen und das Teil nach unten biegen.
- 35 Die Seitenverkleidung der Mittelkonsole (C) auf der linken Seite entfernen.
- 36 Rechtslenker: Das Verkleidungsunterteil (D) und die Seitenverkleidung der Mittelkonsole (E) auf der Fahrerseite entfernen.
- 37 Den Deckel (F) des Sicherungskastens abnehmen.

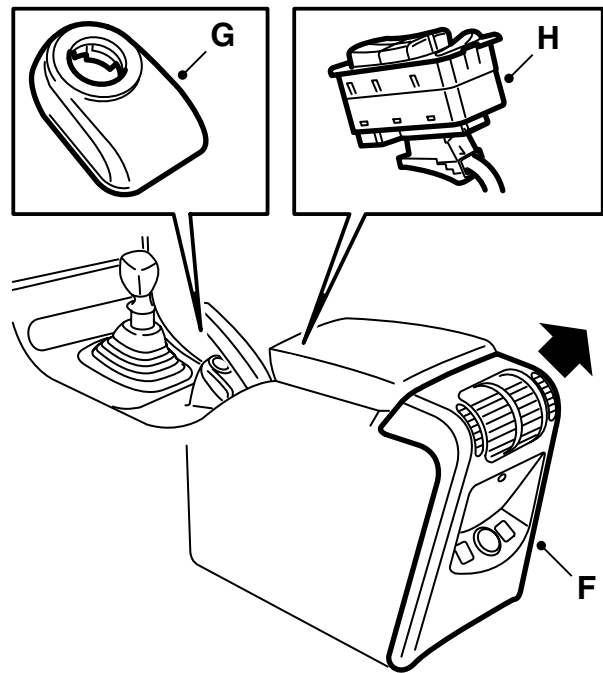
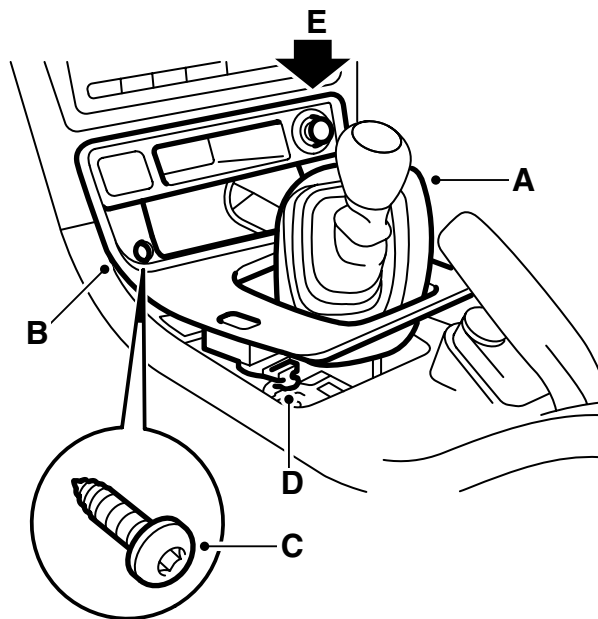

E930A525

38 Die Mittelkonsole ausbauen:

- **Schaltgetriebe:** Die Schalthebelmanschette (A) hochziehen.
- **Automatikgetriebe:** Die Zarge ausbauen.
- Das Ablagefach/den Aschenbecher (B) ausbauen.
- Die Schalthebelabdeckung (C) ausbauen.
- Den Steckverbinder (D) des Schalters für die Zentralverriegelung abziehen.
- Die Schalthebelabdeckung anheben und die Steckverbinder der (E) Schalter für Sitzheizung, Sitzentlüftung und Zigarettenanzünder abziehen.

- Schalter (H) für die elektrischen Fensterheber lösen und die Steckverbinder abziehen.

Achtung

Die Steckverbinder kennzeichnen, um Fehler beim Einbau zu vermeiden.

- Das hintere Teil der Mittelkonsole (F) ausbauen. Dazu entfernt man die Schraube auf der Oberseite, hebt das Teil gerade nach oben und zieht den Steckverbinder ab.
- Den Rückwärtsgang (Schaltgetriebe) bzw. die P-Lage (Automatik) einlegen und den Zündschlüssel abziehen.
- Die Antenneneinheit (G) drehen und aus dem Zündschloss heben (Bajonettschloss) und den Steckverbinder abziehen.
Zündschlüssel einsetzen und den Neutralgang einlegen.

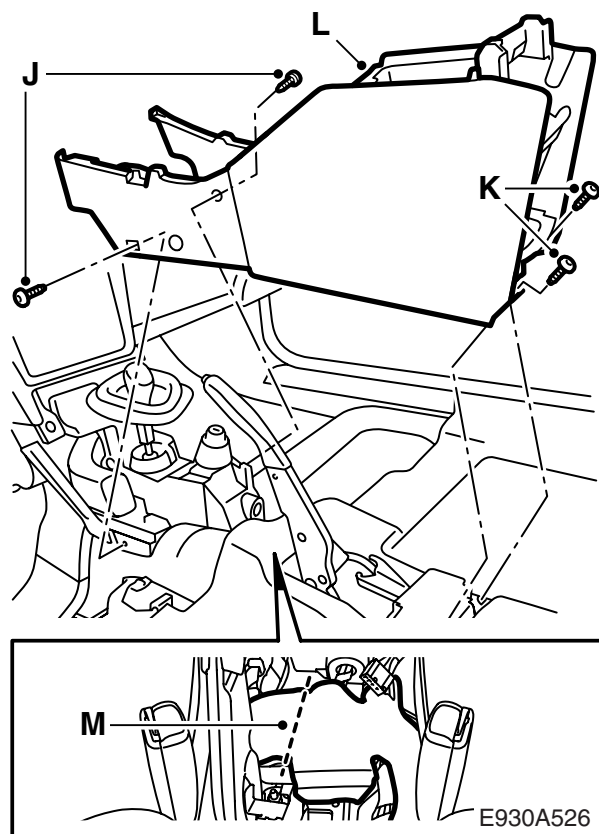
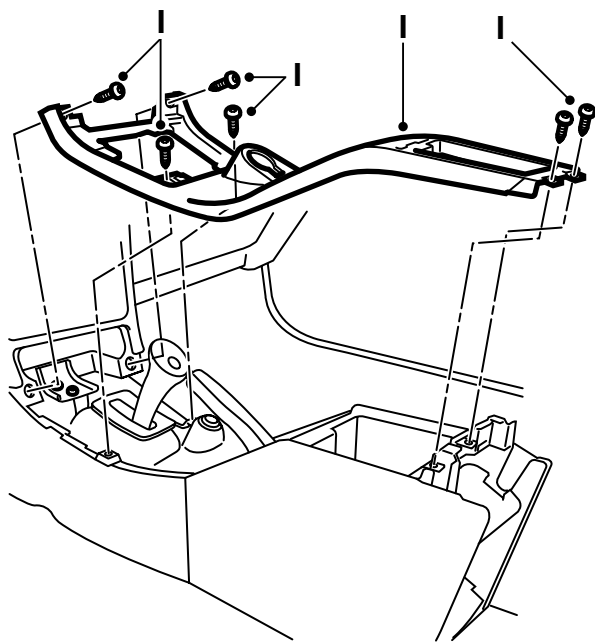

- Die Befestigungsschrauben (I) für das Ober-
teil der Mittelkonsole entfernen und das Teil
abheben.
- Die vorderen Teppiche beiseite biegen und
die vorderen Schrauben (J) lösen.
- Die hinteren Schrauben (K) lösen.
- Die Mittelkonsole (L) herausheben.
- Den Teppich (M) auftrennen.

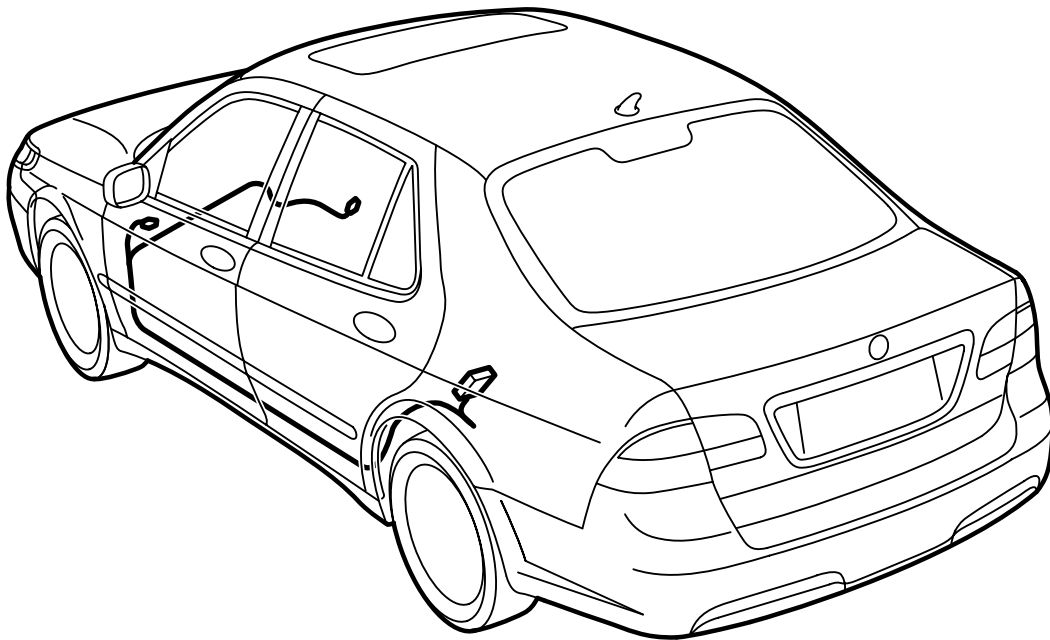

E930A527

39 Den Kabelbaum verlegen:

- Den Kabelbaum entlang jenem des Fahrzeugs verlegen (an den Schwellern im Kabelkanal), und zwar unter dem Schaumstoffblock und dem Luftkanal an der linken B-Säule.
- Den Kabelbaum weiter entlang des Schwelers und an der A-Säule hoch verlegen.
- **Linkslenker:** Den dünnen Teil des Kabelbaums (roter (RD) und violetter (VT) Leiter) hinauf zum Sicherungskasten und den dickeren Teil unter und auf der linken Seite der Instrumententafel, unter dem Teppich und weiter zur Mittelkonsole verlegen.
- **Rechtslenker:** Den Kabelbaum unter dem Handschuhfach verlegen. Den dickeren Teil auf der linken Seite der Instrumententafel, unter dem Teppich und weiter zur Mittelkonsole verlegen. Den dünnen Teil des Kabelbaums (roter (RD) und violetter (VT) Leiter) unter der Instrumententafel hinauf zum Sicherungskasten verlegen.

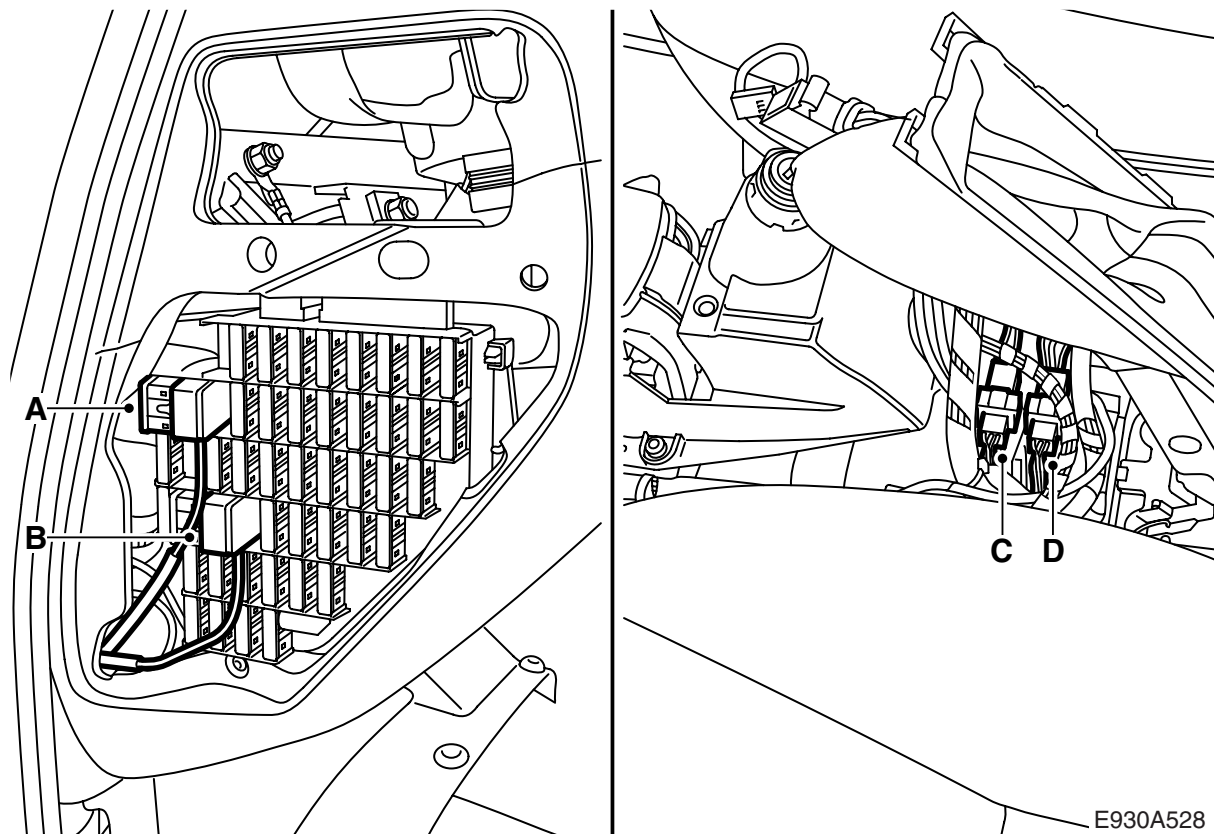

E930A528

40 Den Kabelbaum an das Fahrzeug anschließen:

- Den dünnen Teil des Adapternetzes (RD und TV, das heißt rot und violett) auf passende Länge zum Anschluss an den Sicherungskasten (A und B) abzwickeln.
- Die Sicherungshalter auf den Adapterkabeln festschrumpfen:
 - Rotes Kabel (RD) auf Sicherungshalter mit 10 A-Sicherung.
 - Violettes (VT) Kabel auf Sicherungshalter mit 7,5 A-Sicherung.
- Die Adapterkabel an den Sicherungskasten anschließen:
 - Die Sicherung an Pos. 8 im Sicherungskasten entfernen.
 - Den Sicherungshalter mit der 10 A-Sicherung an Pos. 8 im Sicherungskasten (A) anschließen.
 - Die soeben entfernte Sicherung in den Sicherungshalter (A) einsetzen.
 - Die Sicherung an Pos. 26 im Sicherungskasten entfernen.
 - Den Sicherungshalter mit der 7,5 A-Sicherung an Pos. 26 im Sicherungskasten (B) anschließen.
 - Die soeben entfernte Sicherung in den Sicherungshalter (B) einsetzen.
- Den vorderen Steckverbinder (C) zwischen den Sitzen trennen und die Adapterkabel zwischen dem getrennten Steckverbinder anschließen.
- Die Steckverbinder (C, D) anbringen.

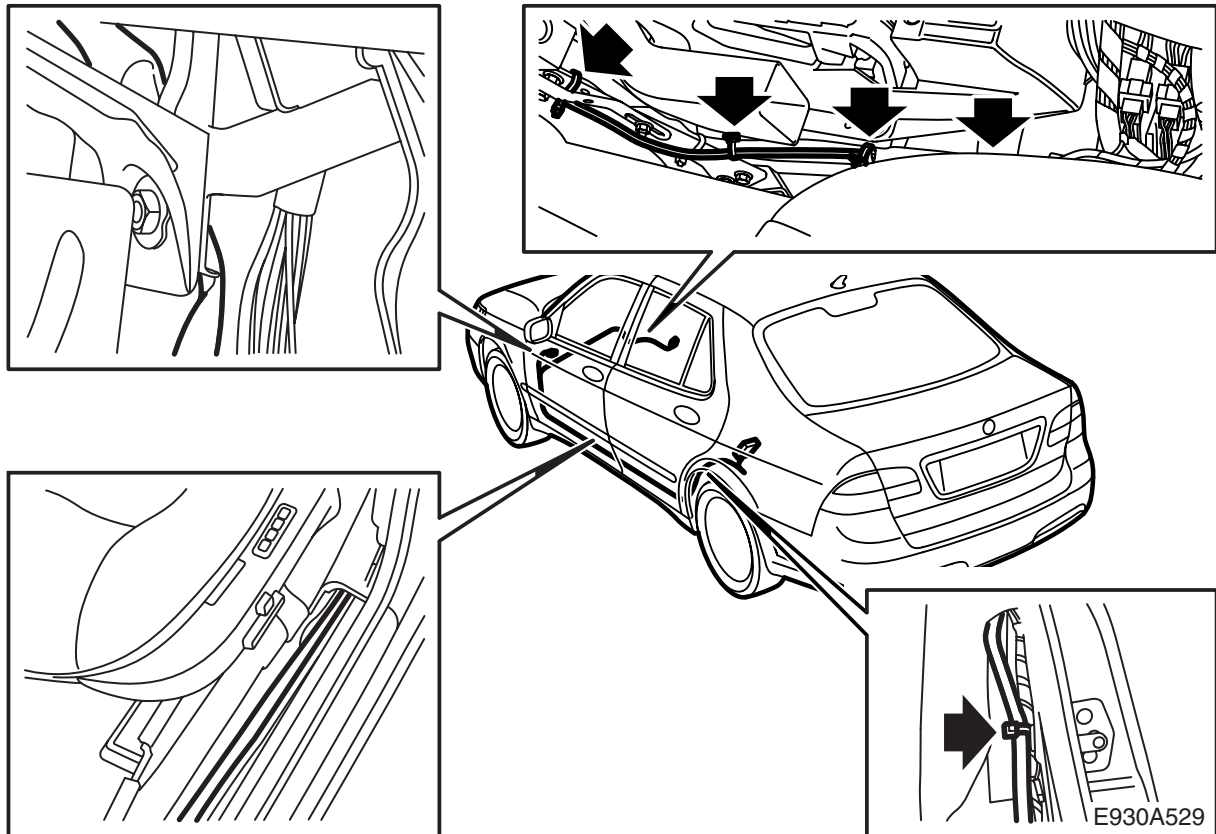

- 41 Die Kabel an geeigneten Punkten fixieren, damit sie sich nicht reiben oder anderswie beschädigt werden können.

⚠ WARNUNG

Darauf achten, dass die Kabel nicht eingeklemmt werden. Eine falsche Montage kann Kabelschäden und Kurzschluss/Brand verursachen.

Achtung

Die Kabel so befestigen, dass sie sich nicht reiben oder störende Geräusche verursachen.

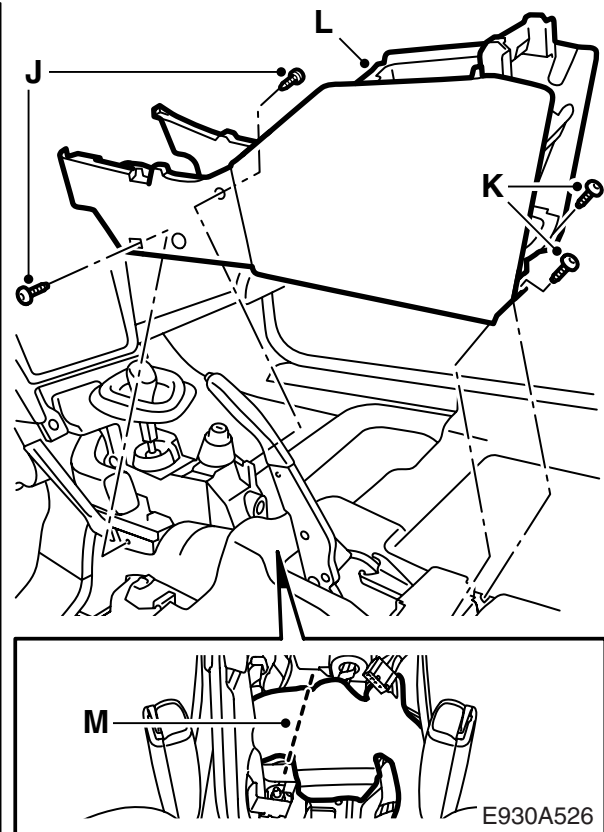
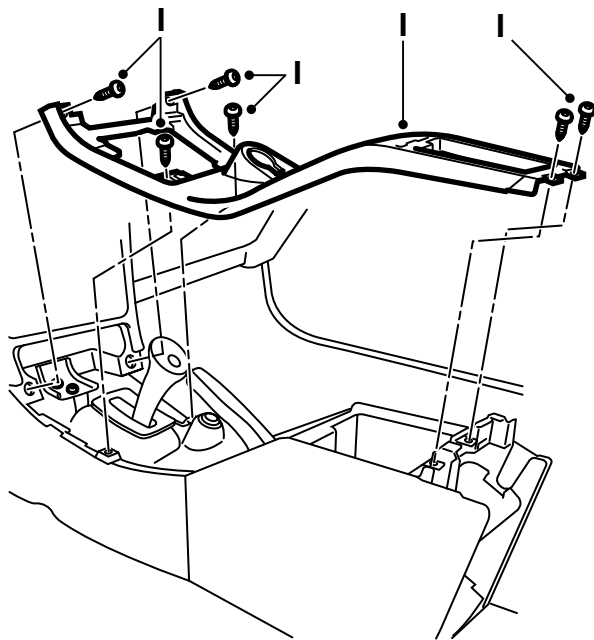

42 Die Mittelkonsole montieren:

- Den Teppich zurückbiegen (M).
- Die Mittelkonsole (L) an den Platz setzen.

Achtung

Darauf achten, dass keine Steckverbinder oder Kabel eingeklemmt sind.

- Die Schrauben (J, K) anbringen. Mit der linken beginnen, diese dient als Führung.
- Die Teppiche hochklappen.
- Den Oberteil der Mittelkonsole zurückheben. Gleichzeitig die Kabel vorsichtig zurechtlegen.
- Die Schrauben (I) zur Befestigung des Oberteils der Mittelkonsole anbringen.

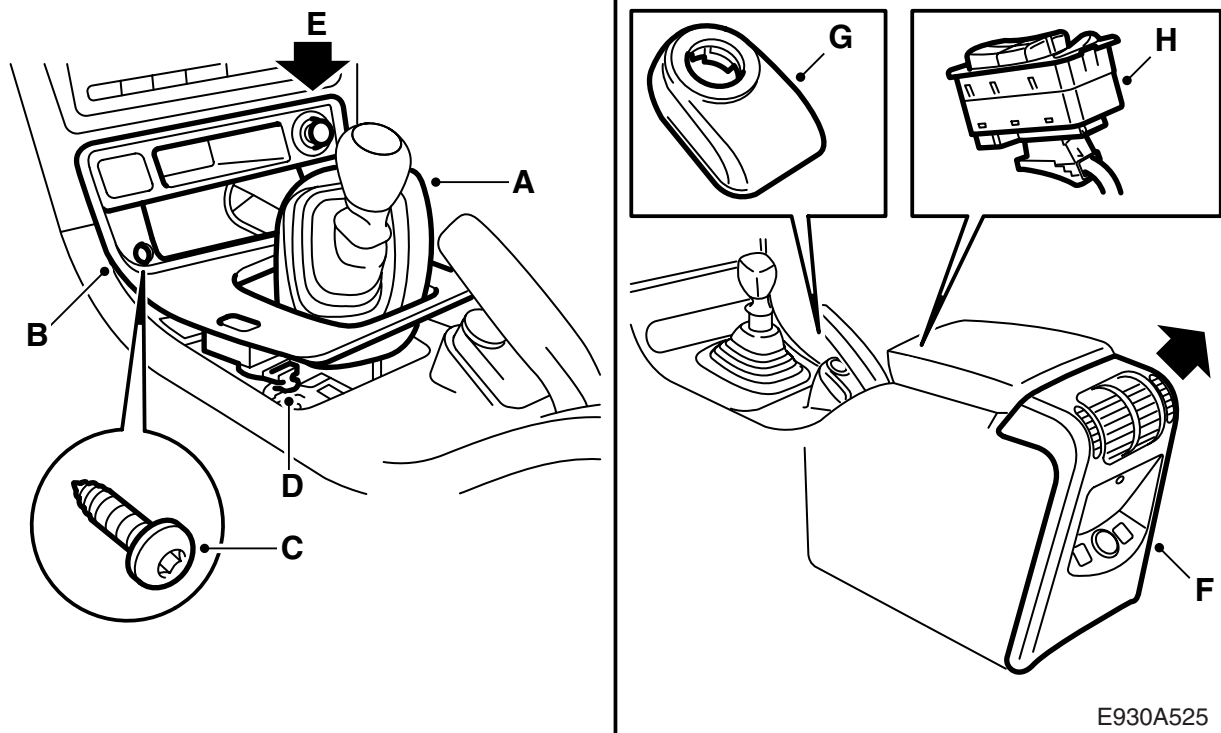

E930A525

- Die Steckverbinder anschließen und den Schalter (H) montieren.
- Die Steckverbinder im hinteren Teil der Mittelkonsole anschließen und das Teil montieren. Die obere Schraube (F) anbringen.
- Den Steckverbinder (D) des Schalters für die Zentralverriegelung anschließen.
- Die Steckverbinder (E) der Schalter für Sitzheizung, Sitzentlüftung und Zigarettenanzünder anschließen.

Achtung

Darauf achten, dass die Steckverbinder an den richtigen Schalter angeschlossen werden.

- Die Schalthebelabdeckung (C) montieren, 2 Clips an der Hinterkante und 2 Schrauben an der Vorderkante.
- Das Ablegefach/den Aschenbecher (B) montieren.
- **Schaltgetriebe:** Die Schalthebelmanschette (A) montieren.
Automatikgetriebe: Die Zarge um das Wählhebelgehäuse montieren.
- Den Steckverbinder anschließen und die Antenneneinheit (G) des Diebstahlschutzes montieren.

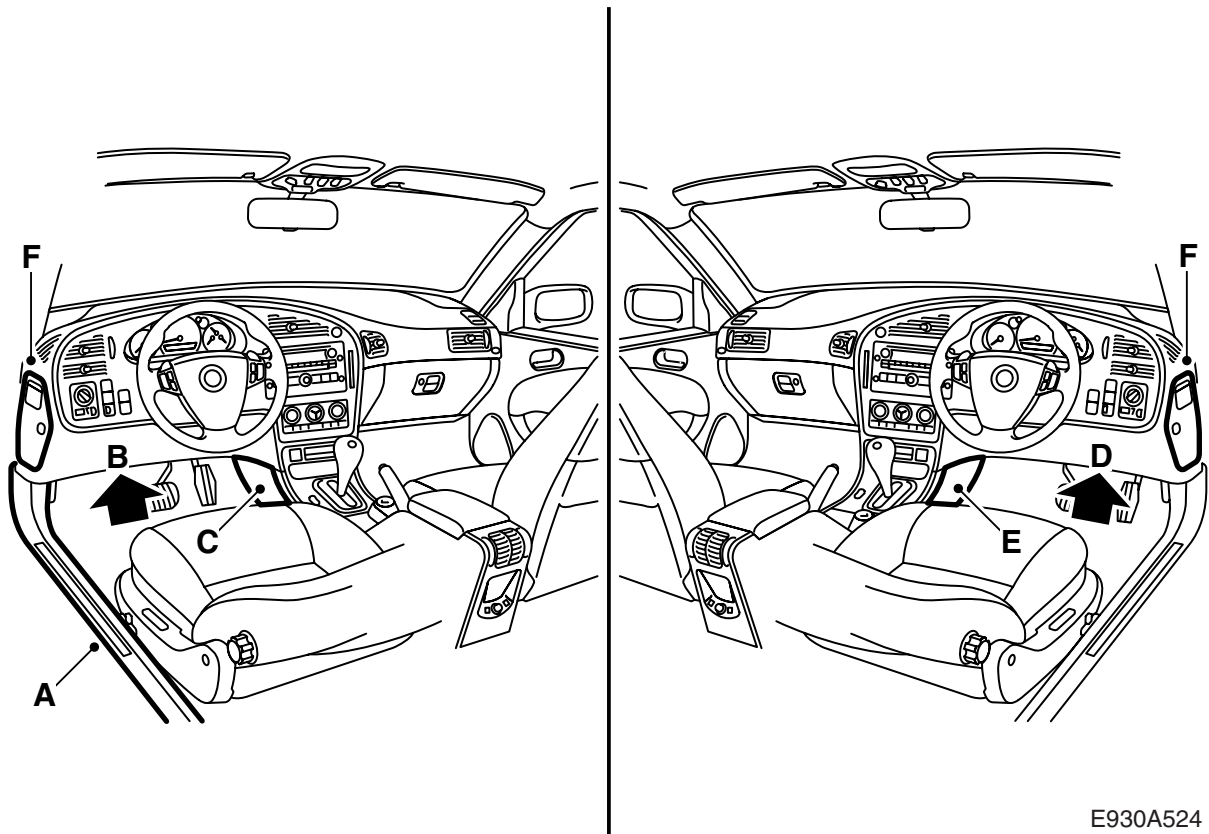

E930A524

- 43 Den Deckel (F) des Sicherungskastens anbringen.
- 44 **Rechtslenker:** Das Verkleidungsunterteil (D) und die Seitenverkleidung der Mittelkonsole (E) auf der Fahrerseite montieren.
- 45 Die Seitenverkleidung der Mittelkonsole (C) auf der linken Seite montieren.
- 46 Das Verkleidungsunterteil (B) auf der linken Seite montieren.
- 47 Den Schwellerschutz an der linken Hinter- und Vordertür (A) montieren.

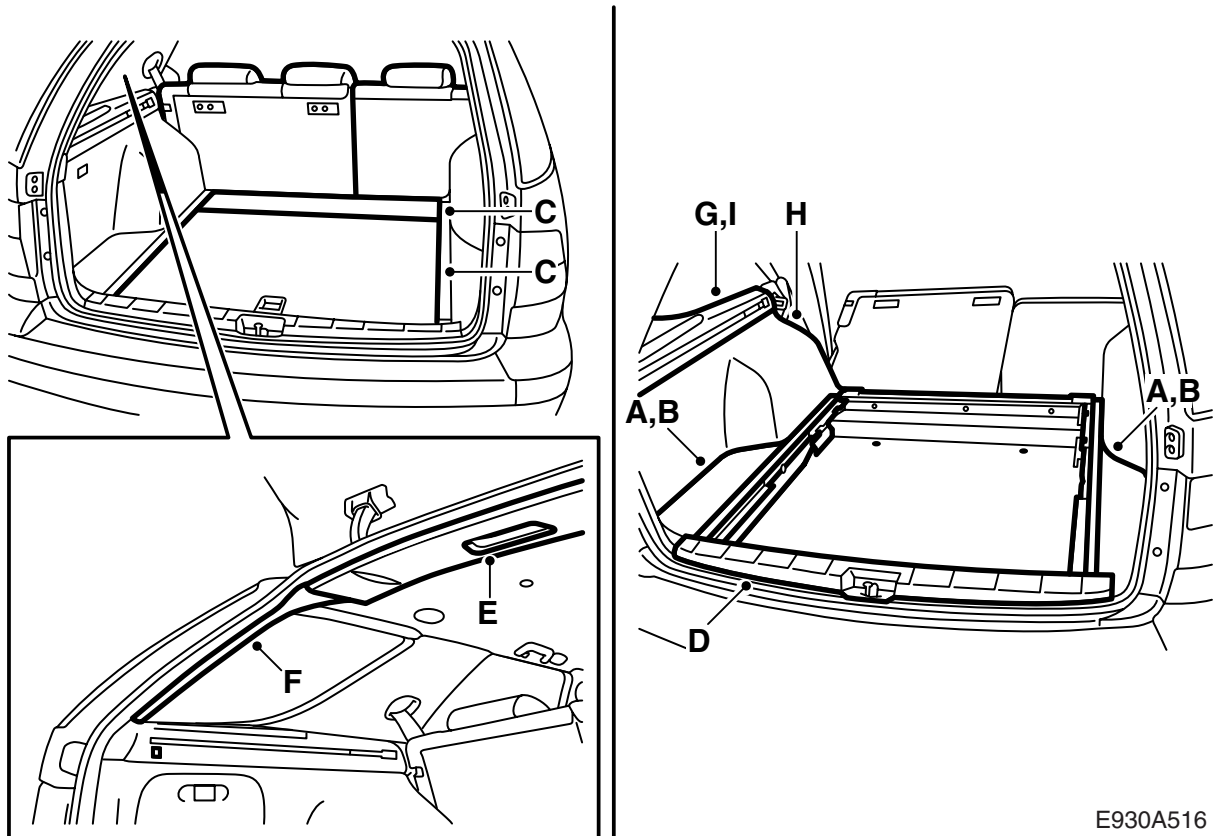

E930A516

48 **5D** - Die Innenausstattung im Kofferraum montieren:

- Die Seitenverkleidung (H) einpassen und ggf. den Steckverbinder des CD-Wechslers anschließen. Die Schrauben oben auf der Seitenverkleidung (I) festziehen.
- Die Hutablagenstütze (G), 1 Abdeckung, 3 Schrauben und die D-Säulenverkleidung montieren.
- Die Dachbeleuchtung anschließen und die hintere Dachabdeckung (E) festdrücken.
- Neue Isolierblöcke an der Hinterkante der Karosserie einbauen.
- Die Staufächer (B) und die Außenteile des Kofferraumbodens (A) einbauen.
- Den Schwellerschutz (D) einbauen.
- Den Kofferraumboden (C) einlegen.
- Die Sichtblende anbringen.
- Die Abdeckung zwischen der linken Hintertür und der Rücklehne montieren. Rücklehne und Sitzpolster des Rücksitzes zurück klappen.

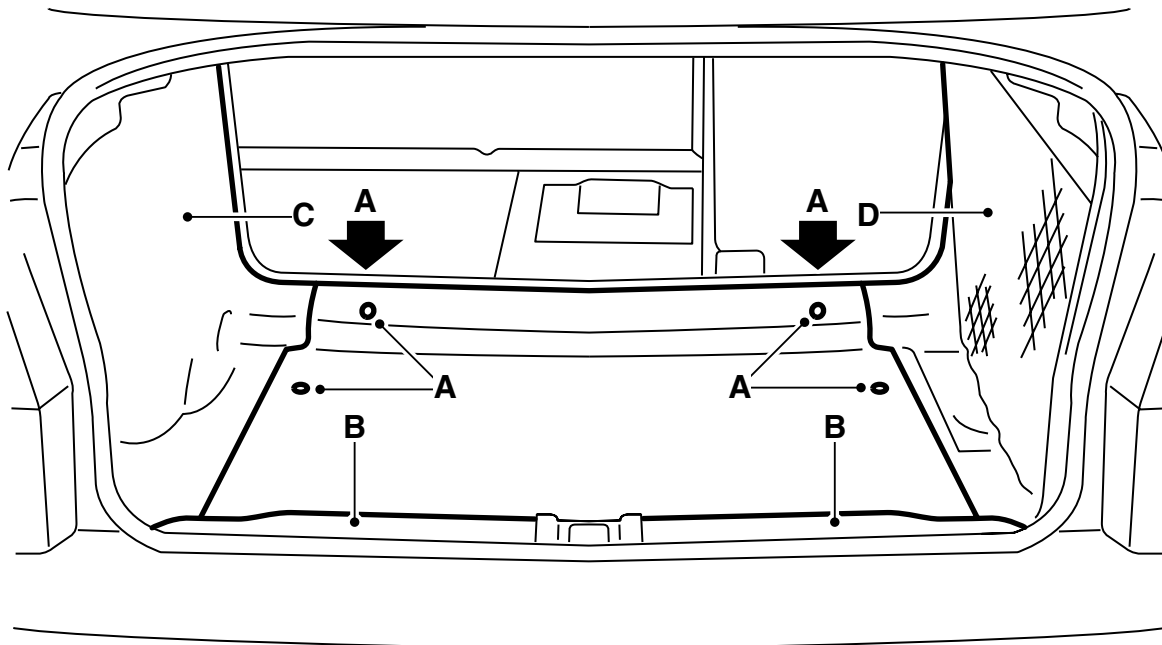

E930A515

49 **4D** - Die Innenausstattung im Kofferraum montieren:

- Neue Isolierblöcke an der Hinterkante der Karosserie einbauen.
- Linke und rechte Seitenverkleidung (C, D) montieren.
- Den Schwellerschutz (B) einbauen.
- Den Kofferraumboden (A) einlegen und den Kofferraumdeckel schließen.
- Rückenlehne des Rücksitzes hochklappen und die Sitzpolster zurückklappen.

50 Mit dem Zündschlüssel auf ON und eingelegtem Rückwärtsgang überprüfen, ob das System durch akustische Signale vor Hindernissen hinter dem Fahrzeug warnt. Das erste Signal ertönt, wenn sich ein Hindernis in ca. 1,8 m Abstand befindet. Das Signal hat dabei eine Frequenz von 2 Tönen pro Sekunde. Je näher das Fahrzeug herankommt, desto schneller die Signalfolge:

- 1,8 - 1,3 m: 2 Töne/Sekunde
- 1,3 - 0,9 m: 3 Töne/Sekunde
- 0,9 - 0,3 m: 5 bis 12 Töne/Sekunde
- 0,3 m: anhaltender Ton