



SAAB

**MONTERINGSANVISNING · INSTALLATION INSTRUCTIONS
MONTAGEANLEITUNG · INSTALLATIONS DE MONTAGE**

Saab 9-5

Schalthebelknäuf aus Holz/Leder sowie Ledermanschette

Accessories Part No.	Group	Date	Instruction Part No.	Replaces
400 107 108 400 107 124	9:43-1	July 96	47 77 041	

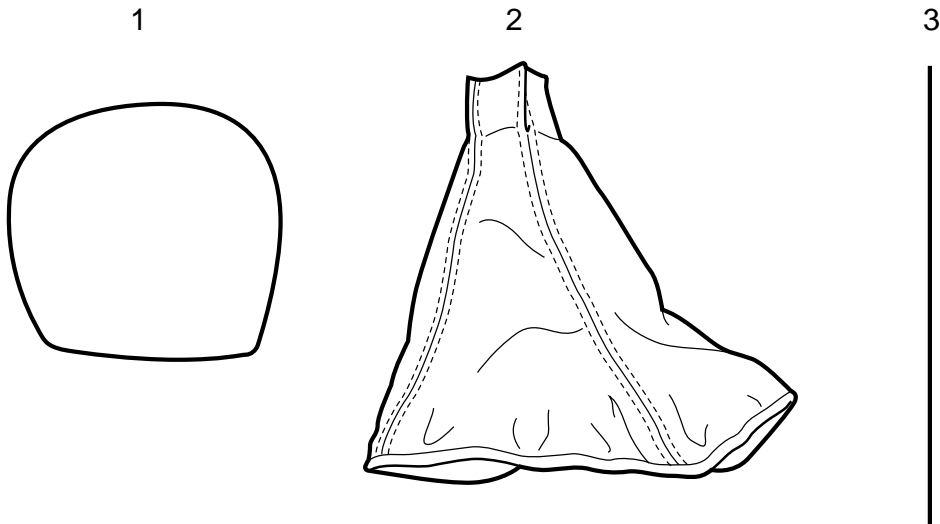

E471A001

- 1 Schalthebelknäuf
- 2 Manschette
- 3 Spanndraht (Metall)

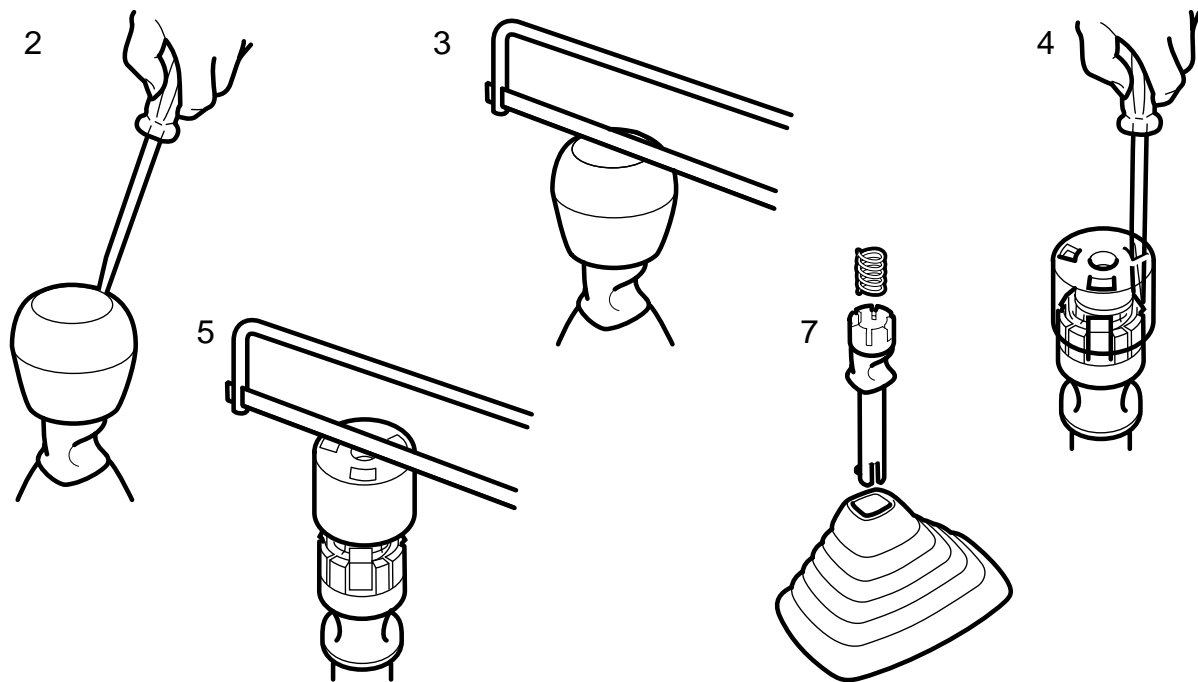

E471A002

Ausbau

- 1 Den Wählhebel in Neutralstellung bringen.
- 2 Emblem entfernen.
- 3 In den Originalknauf einen Schnitt vornehmen, und die schwarze äußere Kunststoffhülle entfernen.
- 4 Klebeband entfernen, um die drei Schnappverschlüsse für den Mitnehmer der Rückfahrsperrung lösen zu können.
- 5 Den weißen Kunststoffkern mit einer Bogensäge teilen.

Achtung

Nur **bis** zum Metallrohr sägen.

- 6 Den Kunststoffkern mit einer Wasserpumpenzange o. dgl. losdrehen.
- 7 Manschette an der Unterkante lösen.
- 8 Die Gamasche vorn Mitnehmer der Rückfahrsperrung lösen.

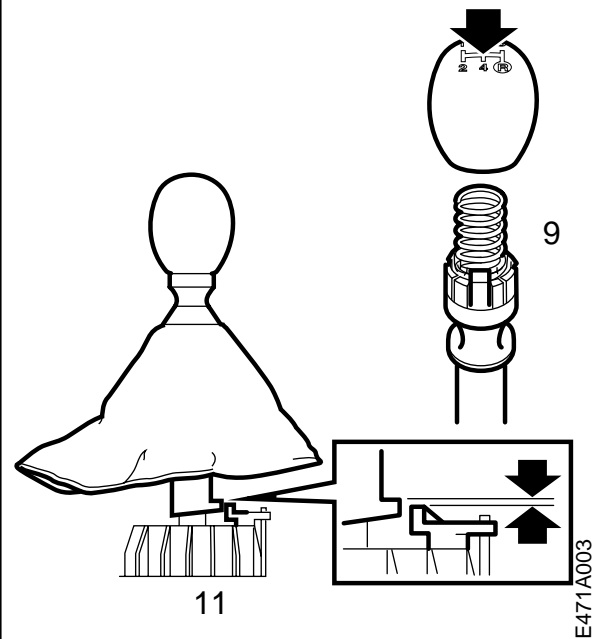
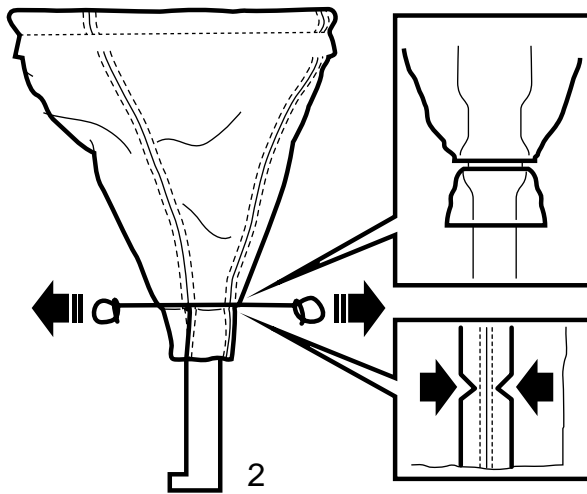

Einbau

- 1 Die Ledermanschette wenden und über den Schalthebel ziehen.
- 2 Die Manschette am Mitnehmer der Rückfahrsperrung befestigen, indem der Metalldraht rund um die Ledermanschette in der Nut am Mitnehmer der Rückfahrsperrung gezogen wird.
- 3 Den Metalldraht mit einer Zange spannen und die Enden einige Umdrehungen Verzwirnen. Die Drahtenden ca. 5 mm von der Manschette entfernt abschneiden und so nach unten biegen, daß sie die Manschette nicht beschädigen.
- 4 Die Manschette herunterklappen.
- 5 Die Nut am Metallrohr mit Waschbenzin o.ä. reinigen.
- 6 Kontrollieren ob die Feder montiert ist.
- 7 Klebstoff Typ Zwei-Komponenten-Epoxydkleber im Schalthebelknopf auftragen. ACHTUNG! Darauf achten, daß sich der Klebstoff im Schalthebelknopf verteilt.
- 8 Den Knopf auf die Nut setzen und drehen, damit sich der Klebstoff gleichmäßig verteilt.
- 9 Kontrollieren, daß die Ziffer "4" auf den Knopf "nach hinten", zeigt, siehe Abbildung.
- 10 Den Mitnehmer der Rückfahrsperrung hochdrücken, damit die drei Verriegelungshaken am Knopf befestigt werden.
- 11 Die Manschette etwas anheben und den Knopf soweit über die Nut herunterdrücken, daß der Anschlag des Mitnehmers höchstens 0-0,5 mm über dem Anschlag der Rückfahrsperrung liegt.
- 12 Die Manschette im Rahmen in der Mittelkonsole befestigen.
- 13 Den Klebstoff härten lassen.
- 14 Die Montageanweisung in das Fahrzeug legen.