

**SAAB****MONTERINGSANVISNING · INSTALLATION INSTRUCTIONS  
MONTAGEANLEITUNG · INSTALLATIONS DE MONTAGE**

## Saab 9-3

### Frontspoiler

Accessories Part No.	Group	Date	Instruction Part No.	Replaces
400 109 039	9:84-08	Nov 98	47 86 455	

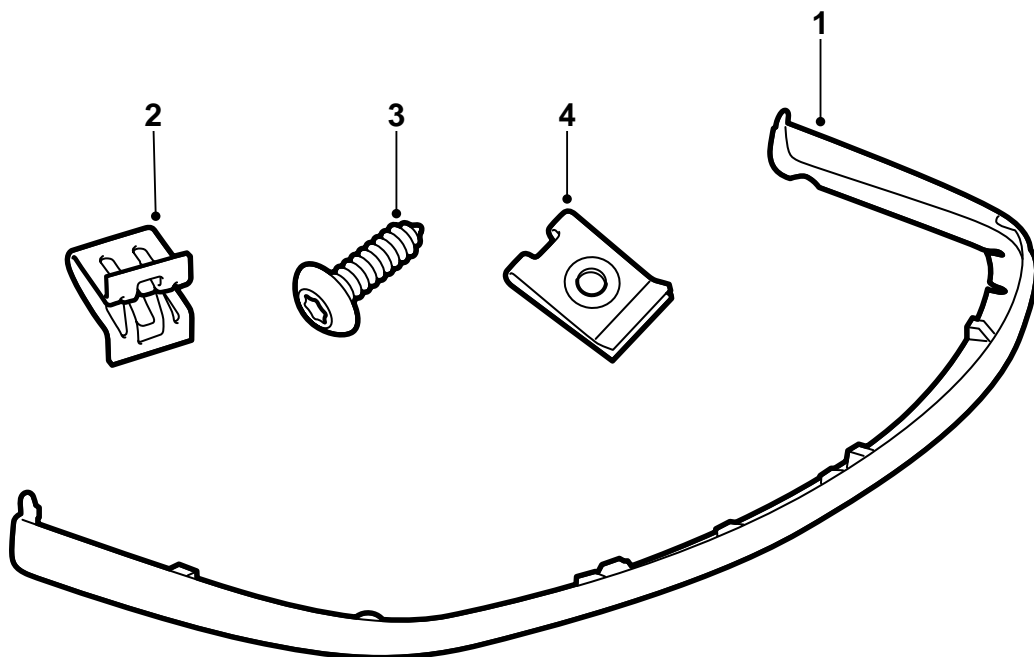

D980A137

- 1 Spoiler (1 St.)
- 2 Clip (10 St.)
- 3 Schraube (2 St.)
- 4 Clip (2 St.)
- 5 Montageanleitung

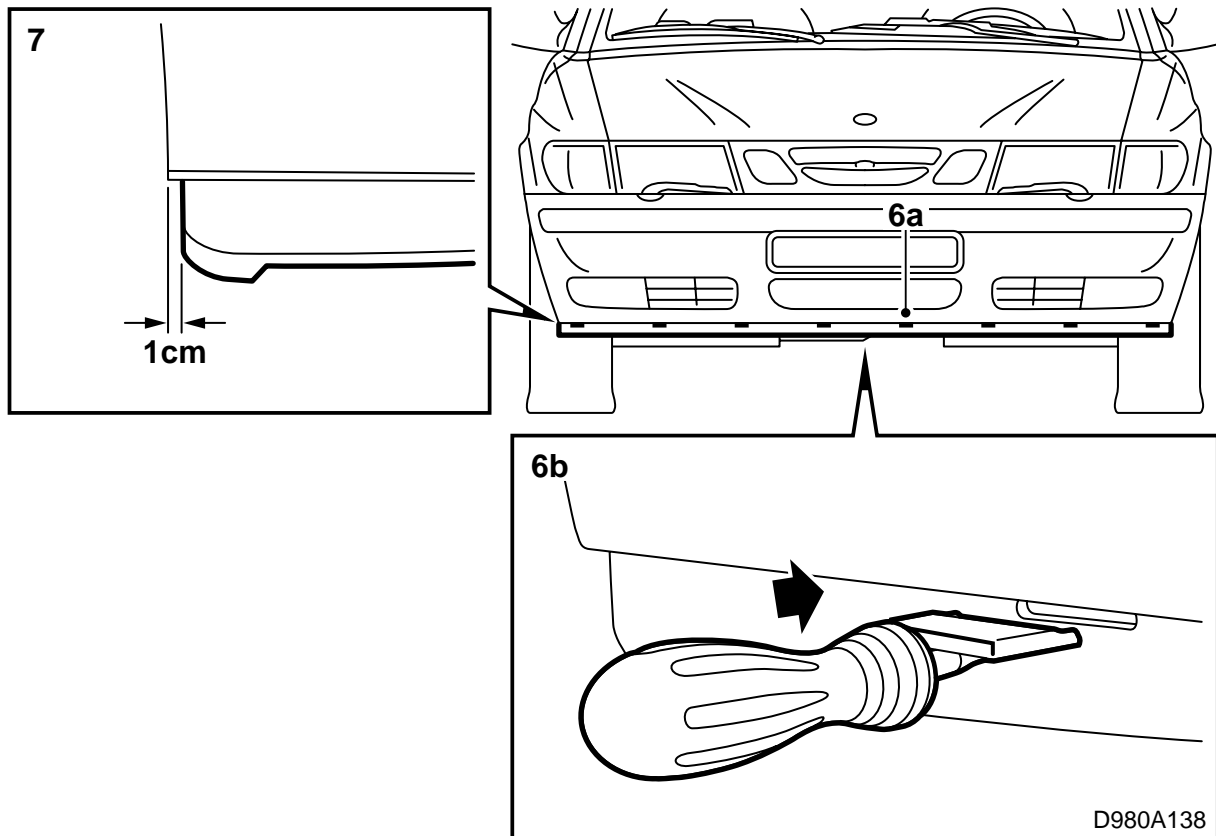

der Dorn eine Markierung hinterlassen hat.

Der Spoiler ist mit Grundierung oberflächenbehandelt und somit für die Lackierung vorbereitet.

- 1 Den Spoiler in Karosseriefarbe lackieren. Siehe "Lackierungsvorschriften für vorgrundierten PP/EPDM-Kunststoff" in dieser Montageanleitung.
- 2 Den Wagen auf einer Hebebühne abstellen und anheben.
- 3 Die Luftschilde ausbauen.
- 4 Das untere Teil des Stoßfängers waschen, damit die Markierungen leichter ausfindig zu machen sind. Die Kennzeichnungen bestehen aus kleinen Gußwarzen.
- 5 Den lackierten Bereich des Stoßfängers (oberhalb der Markierungen) mit Abdeckklebeband abkleben.
- 6 Die 10 Löcher, in welche die Kunststoffzungen des Spoilers eingepaßt werden sollen, wie folgt ausschneiden:
  - a Die Markierungen ausfindig machen.
  - b Die Spitze des Spezialmessers, Spezialwerkzeug Art. Nr. (16) 82 93 227, genau zwischen die Markierungen mit dem flachen Teil des Werkzeugs nach oben setzen.
  - c Das obere Teil des Lochs ausschneiden. Hierzu des Spezialmesser eindrücken, bis

### Achtung

Vorsichtig vorgehen!

Das Spezialmesser muß vollkommen waagrecht und rechtwinklig gegen die Stoßfängerhülle gedrückt werden.

- d Das Messer umdrehen, und die Spitze in die Markierung setzen, die der Dorn hinterlassen hat. Unterteil des Lochs ausschneiden.
- 7 Auf beiden Seiten ca. 1 cm der hinteren Unterkante des Stoßfängers wegschneiden. Siehe Abbildung. Sorgfältig darauf achten, daß die obere Kante ordentlich entfernt wird. Dies erfolgt, um Platz für den Spoiler zu schaffen.

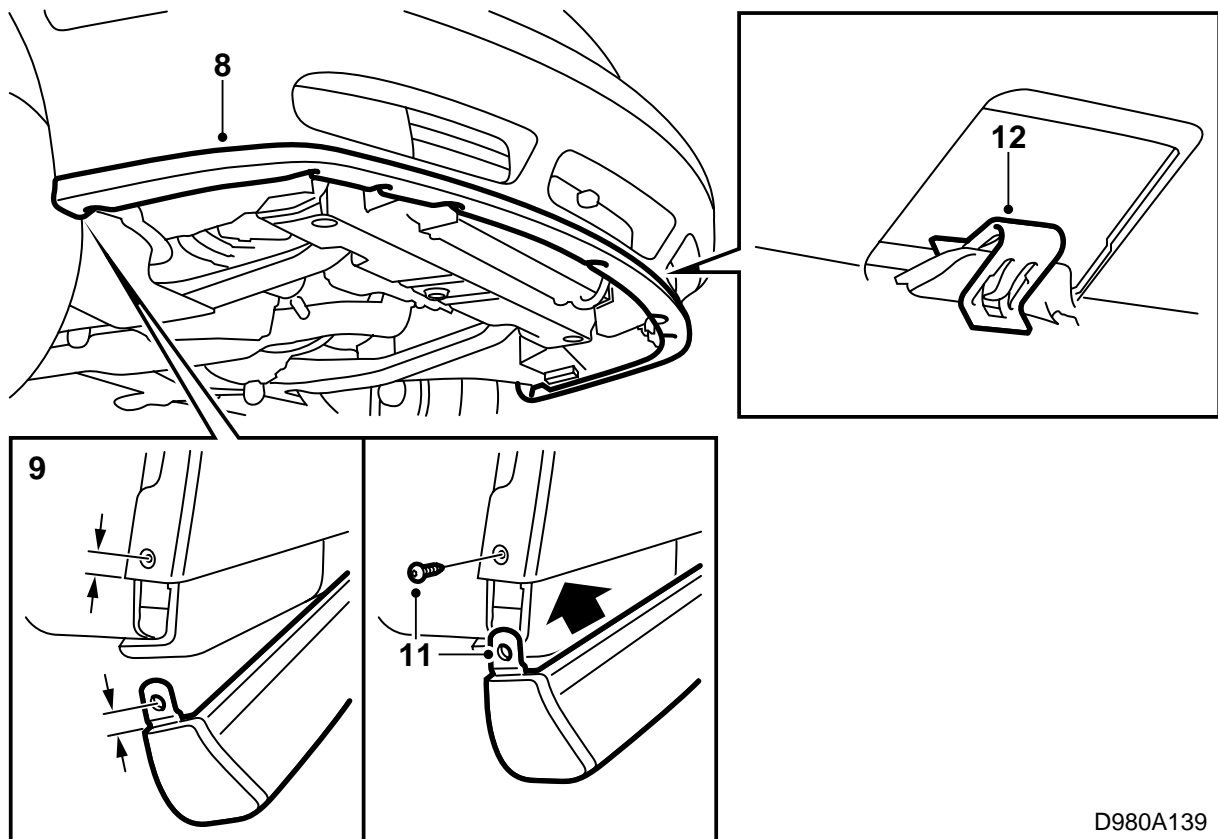

D980A139

- 8 Den Spoiler an seinen Platz setzen.
- 9 Die korrekte Plazierung der Schrauben durch Ausmessen des Spoilers an der Schraubbefestigung ausmessen.
- 10 An den berechneten Stellen mit Hilfe einer Ahle Löcher bohren.
- 11 Die Clips an den Spoiler montieren. Die Schrauben vom Radkasten montieren.
- 12 Die Clips an die 10 Kunststoffzungen des Spoilers montieren.
- 13 Die Luftschilde montieren.
- 14 Abdeckklebeband entfernen, und das Fahrzeug absenken.

#### Lackierungsvorschriften für vorgrundierten PP-EPDM-Kunststoff

- Der Spoiler muß während des Lackierungsprozesses so plaziert sein, daß er nicht verformt wird.
- Um die Deformation des Spoilers auszuschließen, darf die Temperatur +70 °C (158 °F) nicht übersteigen.
- Der Spoiler ist seitens des Lieferanten vorgrundiert.
- Bei der Handhabung des Spoilers sind saubere Handschuhe zu tragen.