



SAAB

**MONTERINGSANVISNING · INSTALLATION INSTRUCTIONS
MONTAGEANLEITUNG · INSTALLATIONS DE MONTAGE**

Saab 9-3

Stoßfängerschürze

Accessories Part No.	Group	Date	Instruction Part No.	Replaces
400 109 047	9:84-09	Feb 99	47 86 489	47 86 489 Nov 98

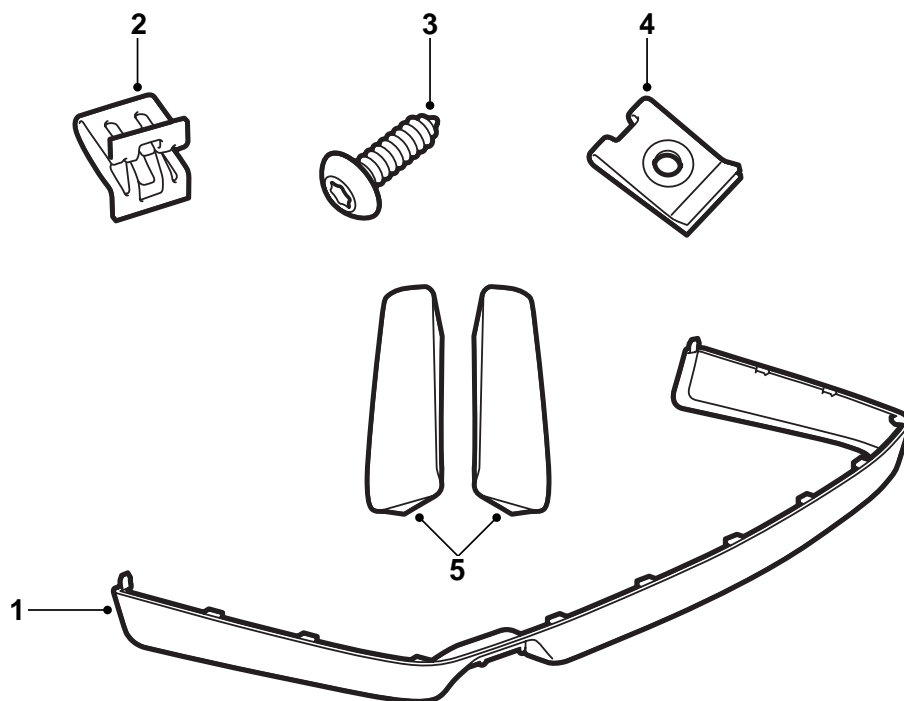

D980A140

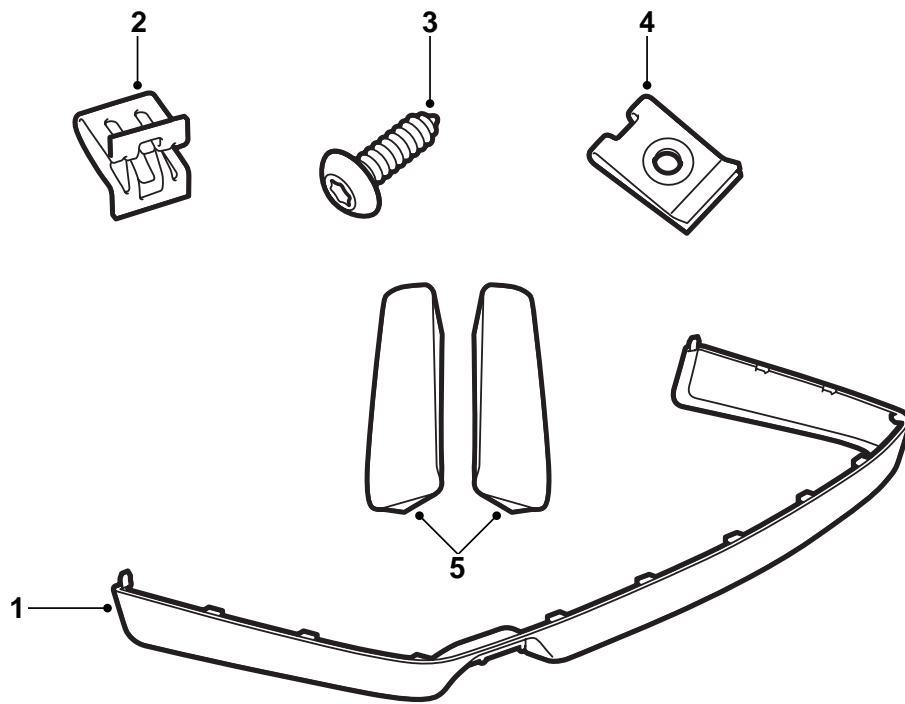

D980A140

- 1 Stoßfängerschürze (1 St.)
- 2 Clip (11 St.)
- 3 Schraube (6 St.)
- 4 Clip (2 St.)
- 5 Steinschlagschutzklebeband (2 St.)
- 6 Montageanleitung (1 St.)

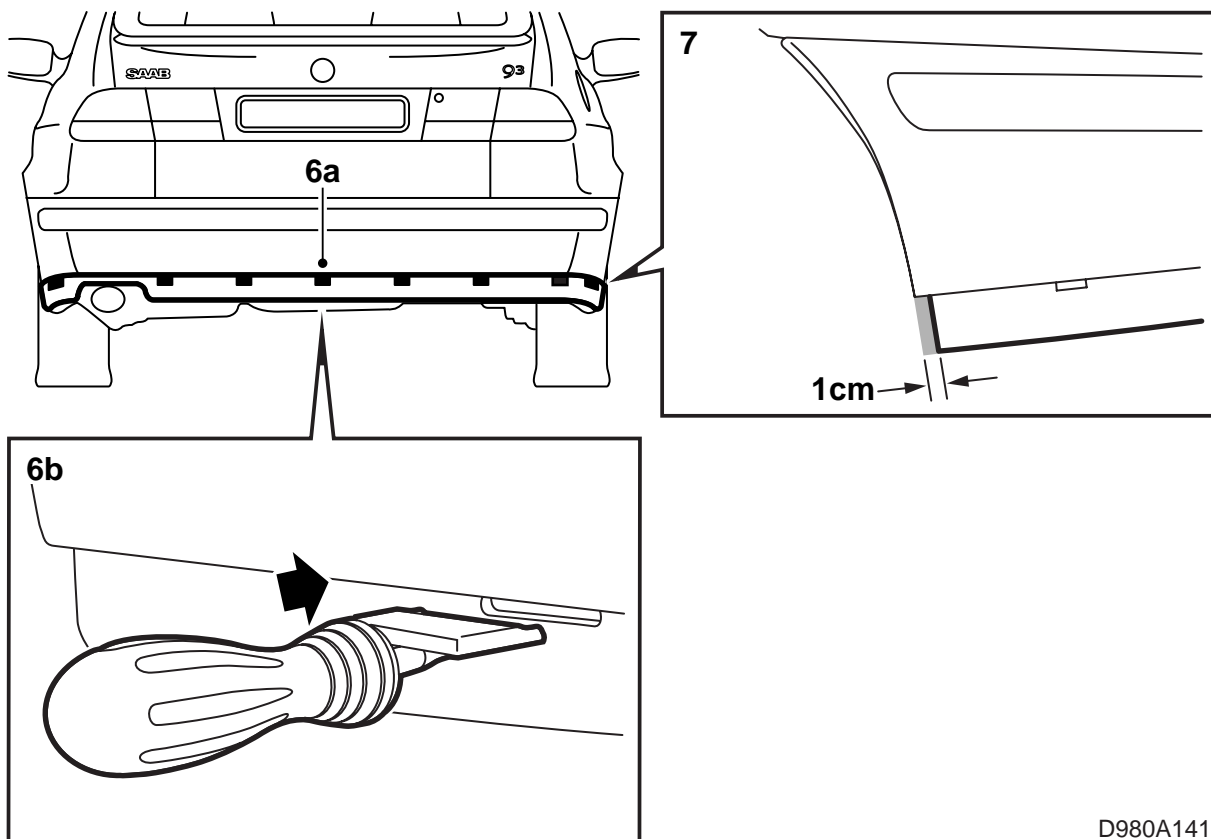

D980A141

Die Stoßfängerschürze ist mit Grundierung oberflächenbehandelt und somit für die Lackierung vorbereitet.

- 1 Die Stoßfängerschürze in Karosseriefarbe lackieren. Siehe "Lackierungsvorschriften für vorgrundierten PP/EPDM-Kunststoff" in dieser Montageanleitung.
- 2 Das Fahrzeug auf einer Hebebühne abstellen und anheben.
- 3 Die Produktionslippen und die Transportsicherung über dem Anschluß für das Abgasrohr entfernen.
- 4 Das untere Teil des Stoßfängers waschen, damit die Markierungen leichter ausfindig zu machen sind. Die Markierungen bestehen aus kleinen Gußwarzen.
- 5 Den lackierten Bereich (oberhalb der Markierungen) mit Abdeckklebeband abkleben.
- 6 Die 11 Löcher, in welche die Kunststoffzungen der Stoßfängerschürze eingepaßt werden sollen, wie folgt herausschneiden:
 - a Die Markierungen ausfindig machen.
 - b Die Spitze des Spezialmessers, Spezialwerkzeug Art. Nr. (16) 82 93 227, genau zwischen die Markierungen mit dem flachen Teil des Werkzeugs nach oben setzen.

- c Das obere Teil des Lochs herausschneiden. Hierzu das Spezialmesser eindrücken, bis der Dorn eine Markierung an der Unterkante hinterlassen hat.

Achtung

Vorsichtig vorgehen!

Das Spezialmesser muß vollkommen waagrecht und rechtwinklig gegen die Stoßfängerhülle gedrückt werden.

- d Das Messer umdrehen, und die Spitze in die Markierung setzen, die der Dorn hinterlassen hat. Unterteil des Lochs herausschneiden.
- 7 Auf beiden Seiten ca. 1 cm der vorderen Unterkante des Stoßfängers wegschneiden. Siehe Abbildung.
Dies erfolgt, um Platz für die Stoßfängerschürze zu schaffen.

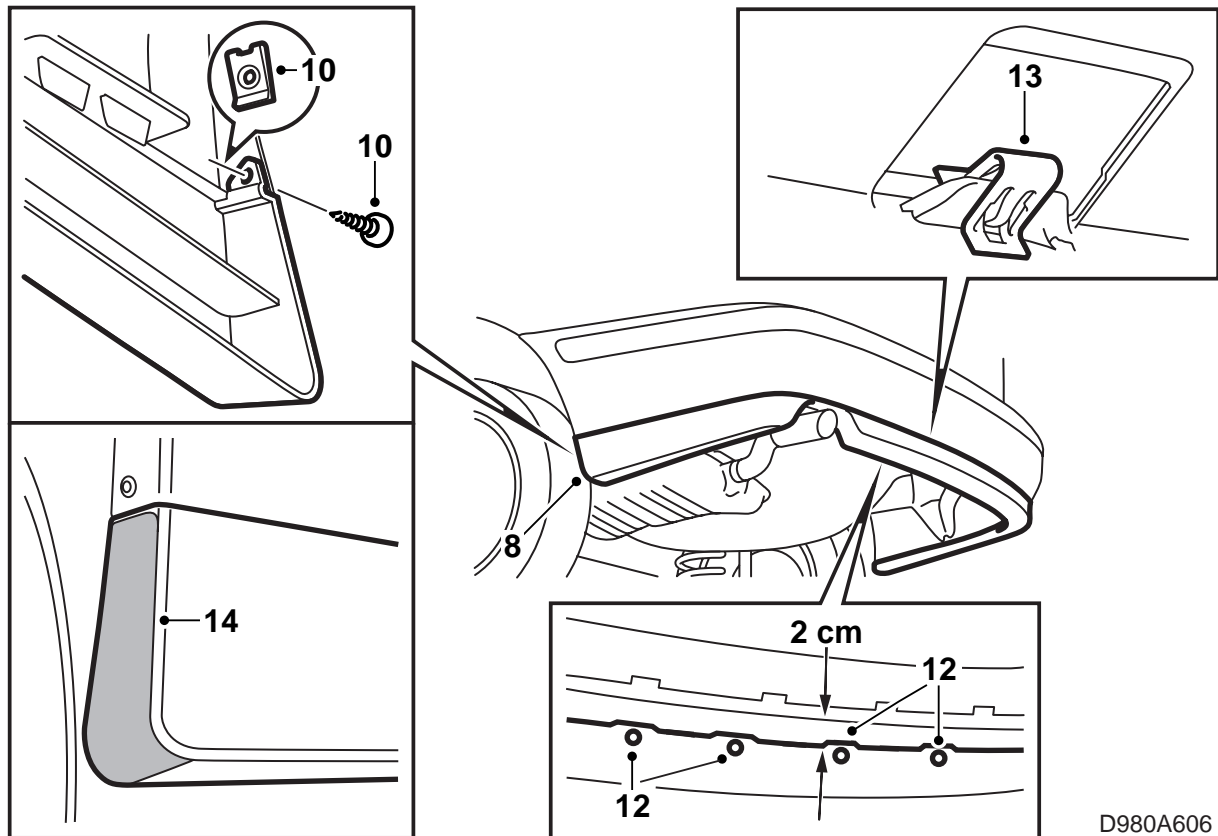

D980A606

- 8 Die Stoßfängerschürze an ihren Platz setzen.
- 9 Die zwei Löcher mit Hilfe einer Ahle in den Stoßfänger (zu den Radkästen hin) bohren. Darauf achten, daß Stoßfängerschürze und Stoßfängerenhülle Kante an Kante liegen.
- 10 Schraube und Clip montieren.
- 11 Die Stoßfängerschürze hereinziehen, so daß deren Kante ca. 2 cm (0.8 Zoll) von der Kante des Stoßfängers in der Mitte liegt.
- 12 Die Position der Markierungen an den beiden äußeren Laschen ausmessen, und gemäß diesen Maßen Markierungen an den zwei inneren Laschen vornehmen. Mit Hilfe einer Ahle Löcher in die Markierungen bohren, und 4 Schrauben montieren.
- 13 Die Clips an die Kunststoffzungen der Stoßfängerschürze montieren, 11 St.
- 14 Auf der rechten und linken Seite Steinschlagschutzklebeband an der Stoßfängerschürze anbringen.
- 15 Abdeckklebeband entfernen, und das Fahrzeug absenken.

**Lackierungsvorschriften für vorgrundierten PP/
EPDM-Kunststoff**

- Die Stoßfängerschürze muß während des Lackierungsprozesses so plaziert sein, daß sie nicht verformt wird.
- Um die Deformation der Stoßfängerschürze auszuschließen, darf die Temperatur +70 °C (158 °F) nicht übersteigen.
- Die Stoßfängerschürze ist seitens des Lieferanten vorgrundiert.
- Bei der Handhabung der Stoßfängerschürze sind saubere Handschuhe zu tragen.