



MONTERINGSANVISNING · INSTALLATION INSTRUCTIONS
MONTAGEANLEITUNG · INSTRUCTIONS DE MONTAGE

Saab 900 M94-, 9-3

Anhängerkupplung, fest

Accessories Part No.	Group	Date	Instruction Part No.	Replaces
400 129 441	8:60-36	Jun 01	86 97 641	86 97 641 Dec 00

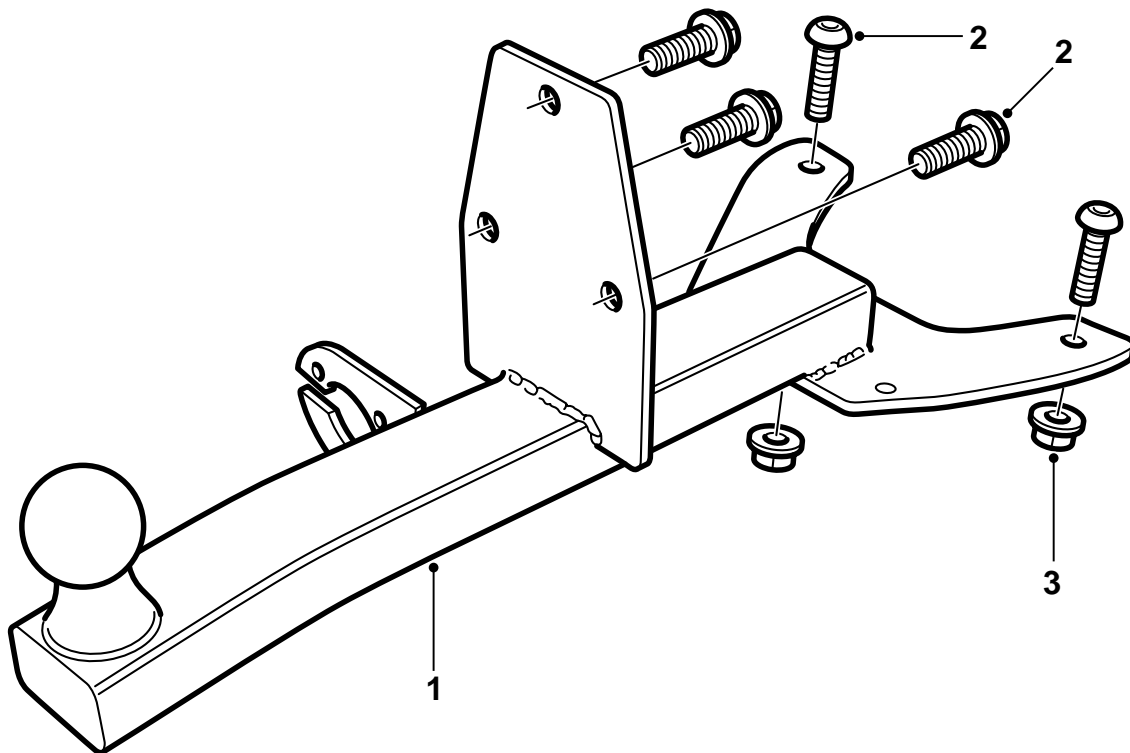

D980A006

- 1 Anhängerkupplung
- 2 Schrauben
- 3 Muttern
- 4 Schablone, Saab 9-3

Das Typenschild der Anhängervorrichtung ist mit der Saab-Artikelnummer 86 97 633 gekennzeichnet.

Anmerkung

Immer kontrollieren, welche nationalen Vorschriften und Bestimmungen für die Montage von Anhängerkupplungen gelten. Diese müssen erfüllt werden.

Die Anhängerkupplung erfüllt die Forderungen gem. 94/20/EEC.

Höchstzulässiges Anhängergewicht:

Gebremster Anhänger: 1600 kg

Ungebremster Anhänger: 50% des Gewichts des Zugfahrzeugs in fahrbereitem Zustand, jedoch höchstens 750 kg (1650 lbs).

Höchstzulässiger Kugeldruck: 75 kg

Gewicht komplett: 6,9 kg

Achtung

Nach der Montage der Anhängerkupplung muß das Fahrzeug abgenommen werden, dabei muß diese Montageanleitung vorgelegt werden.

Die Montage und der Anschluß des Kabelbaums für die Anhängerkupplung muß nach der Anleitung erfolgen, die dem Kabelbaum beigelegt ist.

2

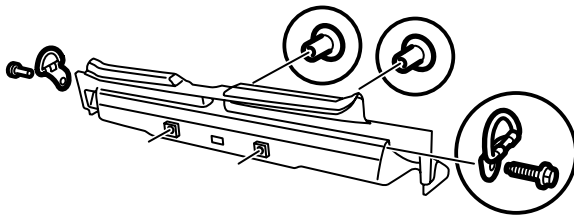

6

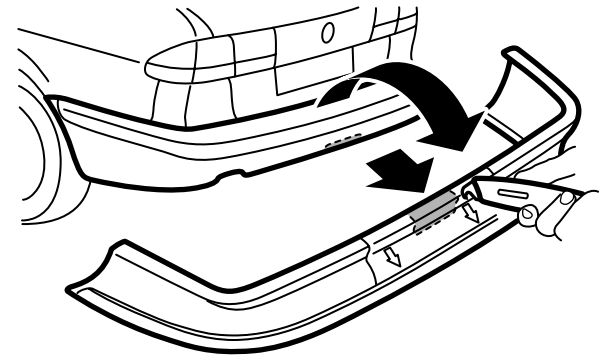

3

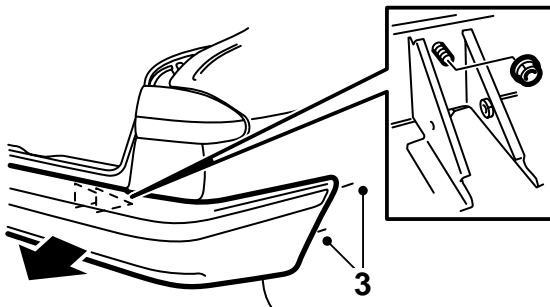

7

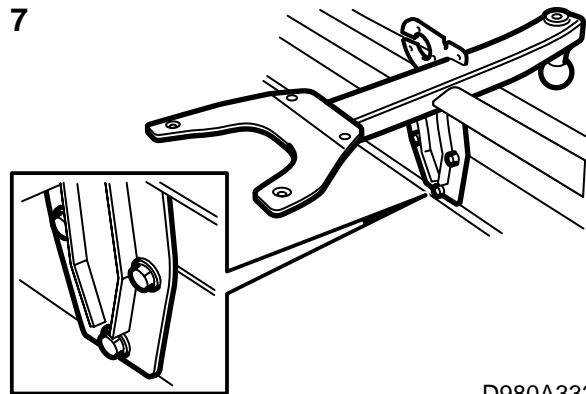

D980A332

- 1 Das Reserverad und den Schaumstoffblock mit dem Werkzeugsatz aus der Reserveradwanne herausnehmen.
- 2 Die hinteren Ladungsösen in Kofferraum ausbauen und den Schwellerschutz entfernen.
- 3 Den hinteren Stoßfänger ausbauen.
9-3 Aero M01-: Die Kunststoffverlängerung in der hinteren/unteren Kante des hinteren Radkastens ausbauen.
- 4 Die Schablone ausschneiden.

Achtung

Es gibt verschieden Kotflügelschablonen, abhängig vom aktuellen Fahrzeugmodell, Saab 900, M94-98 oder Saab 9-3. Beim Saab 9-3 unterscheiden sie sich auch zwischen den Modellen mit oder ohne hintere Stoßfängerschürze sowie für 9-3 Aero M01-.

- 5 Die Schablone zur Kante des Stoßfängers (900 M94-98, 9-3 ohne hintere Stoßfängerschürze sowie 9-3 Aero M01-) oder der Kante der Stoßfängerschürze (9-3 mit hinterer Stoßfängerschürze) einpassen. Die Mittellinie der Schablone muß mit der pfeilförmigen Markierung am Stoßfänger übereinstimmen, welche die Mitte des Stoßfängers zeigt. Dann die Schablone mit Doppelklebeband befestigen.

- 6 Entsprechend der Schnittlinie der Schablone schneiden (auch eine Stichsäge kann verwendet werden).

9-3 mit hinterer Stoßfängerschürze: Hinter der äußeren Hülle befindet sich eine weitere Hülle, aus der ebenfalls gem. Schablone ausgeschnitten werden muß.

- 7 Die Schraube, die in eines der Löcher der Stoßfängerschiene montiert ist, entfernen, und die Zugeinheit an den Stoßfänger montieren. Sicherstellen, daß die Linie oberhalb der oberen Schraube der Zugeinheit parallel zur Stoßfängerschiene verläuft.

Anzugsdrehmoment 40 Nm (30 lbf ft).

Bei Bedarf den Ausschnitt feinjustieren.

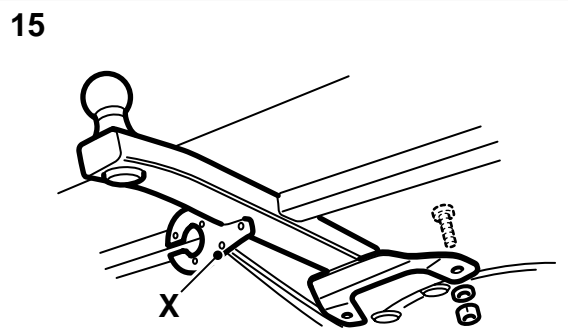
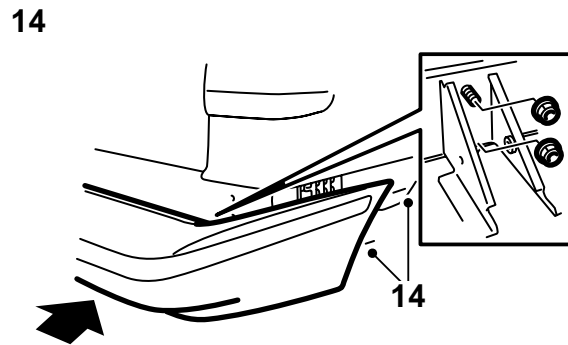
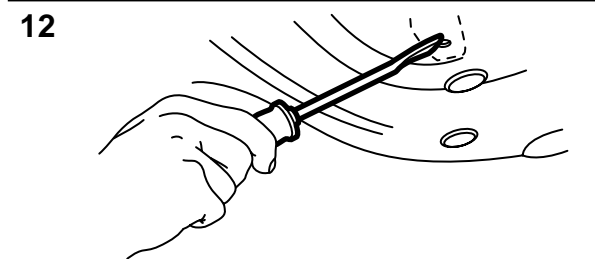
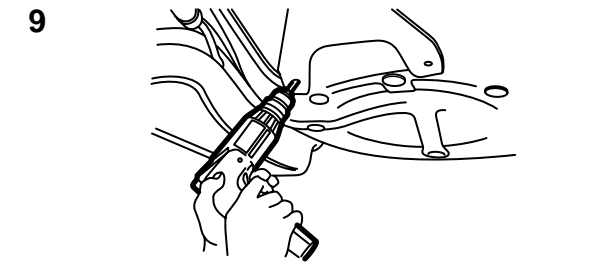
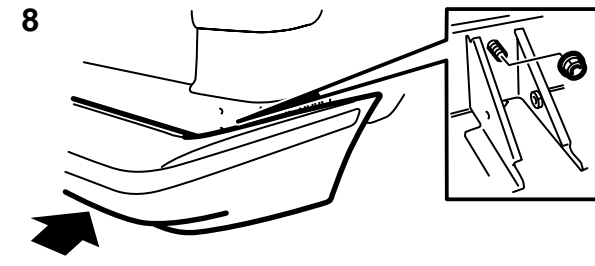

D980A333

- 8 Den Stoßfänger mit den beiden oberen Muttern montieren.

Anzugsdrehmoment 40 Nm (30 lbf ft).

- 9 Mit der Anhängerkupplung als Schablone 2 Löcher mit einem 10 mm Bohrer in die Reserveradwanne bohren. Die Außenkanten der Anhängerkupplung im Unterbodenschutz markieren.
- 10 Den Stoßfänger ausbauen.
- 11 Ein Loch für die Durchführung des Kabelbaums bohren, siehe Montageanleitung für den jeweiligen Kabelbaum.
- 12 Den Unterbodenschutz im markierten Bereich sorgfältig abkratzen. Den Kofferraum von allen Bohrspänen reinigen.
- 13 Das Loch entgraten und lose Späne oder Farbsplitter entfernen. Mit Teroson Reiniger FL reinigen. Standox 1K Füllprimer auftragen. Deckfarbe auftragen. Terotex HV 400 (Art.Nr. 30 15 930) dort auftragen, wo der Unterbodenschutz abgekratzt wurde.
- 14 Den Stoßfänger mit vier Muttern montieren (2 St. sind im Kit).
- Anzugsdrehmoment 40 Nm (30 lbf ft).**
- Evtl. Schrauben am Radkasten anziehen.
- 9-3 Aero M01-:** Die Kunststoffverlängerung in der hinteren/unteren Kante des hinteren Radkastens montieren.

- 15 Die Anhängerkupplung mit 2 Schrauben und 2 Muttern durch die gebohrten Löcher in der Reserveradwanne montieren. Die Schrauben müssen aus dem Inneren des Kofferraums montiert werden.

Anzugsdrehmoment 50 Nm (37 lbf ft).

- 16 Den Schwellerschutz und die Ladungsösen im Kofferraum montieren.
- 17 Das Reserverad und den Schaumstoffblock mit dem Werkzeugsatz in die Reserveradwanne zurücklegen.
- 18 Die Montageanleitung in das Fahrzeug legen.

Achtung

Wenn die Installation besichtigt werden soll, muß das erfolgen, bevor die Verbindungen mit dickem Rostschutzmittel versiegelt werden.

- 19 Teroson T102 Underseal (Art.Nr. 30 15 989) um die Befestigung der Anhängerkupplung an der Karosserie auftragen.

X Öse für die Befestigung der Sicherheitskette von Anhänger/Wohnwagen.

Schablone, Saab 900

Schablone, Saab 9-3 (Artikelnummer 86 97 666)

Wird an der passenden Linie gem. nachstehender
Liste ausgeschnitten.

- A Ohne Stoßfängerschürze
- B Mit Stoßfängerschürze
- C Aero M01-