



**MONTERINGSANVISNING · INSTALLATION INSTRUCTIONS
MONTAGEANLEITUNG · INSTRUCTIONS DE MONTAGE**

Saab 9-5 5D

Ladungsnetz

Accessories Part No.	Group	Date	Instruction Part No.	Replaces
400 111 795 400 130 415	9:88-08	Mar 01	51 34 069	51 34 069 Jun 98

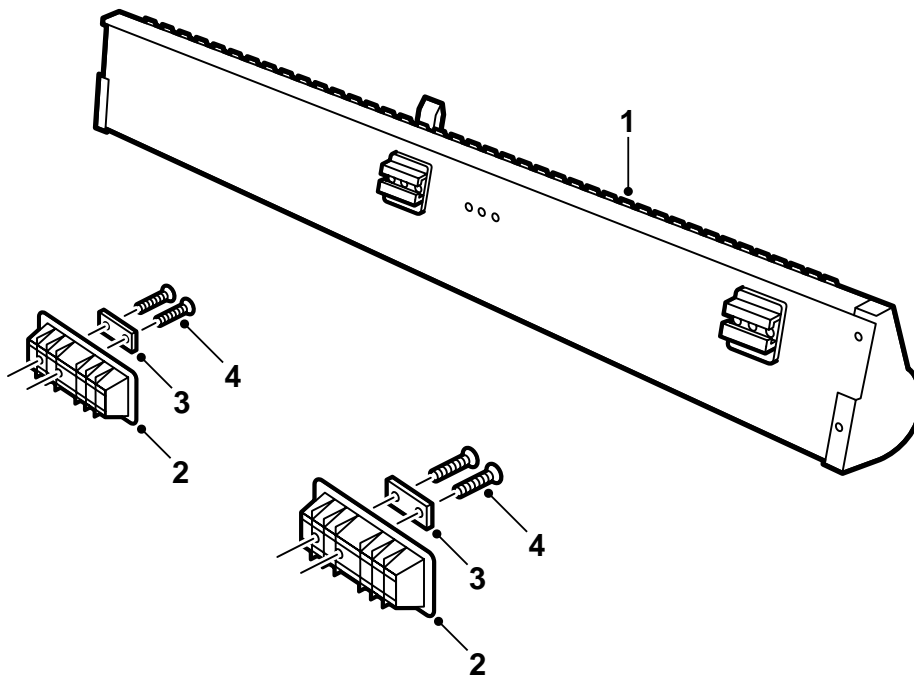

E980A104

- 1 Kassette mit Netz
- 2 Gleitschiene (x2)
- 3 Kunststoffeinfassung (x2)
- 4 Schraube (x4)

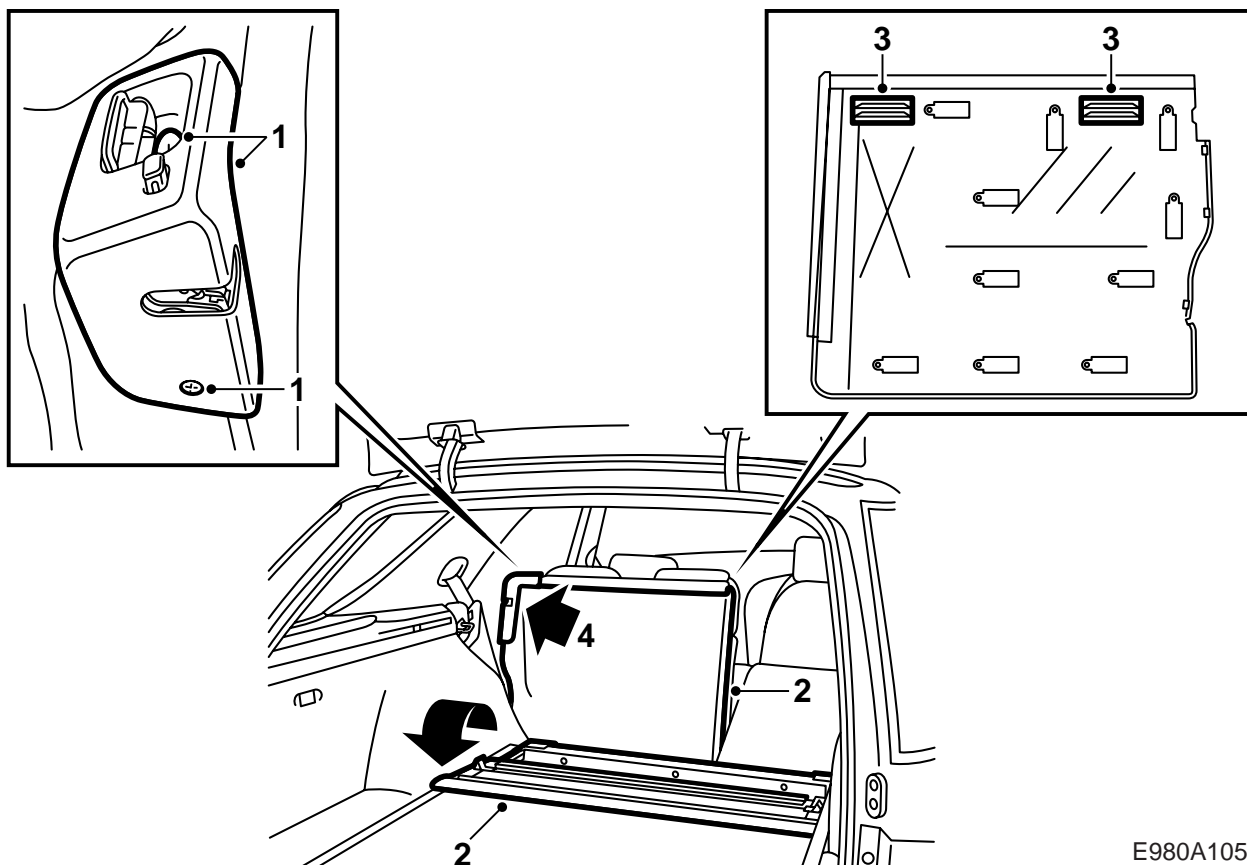

E980A105

- 1 Die gesamte Rücklehne nach vorne klappen. Die Kunststoffabdeckung am Klappbeschlag des linken Teils (60%-Teils) entfernen.
- 2 Den vorderen Teil des Kofferraumbodens hochklappen und die Verkleidung von der Rückseite der linken Rücklehne entfernen.
- 3 Zwei rechteckige Löcher gem. den Markierungen auf der Rückseite der Verkleidung anbringen.
- 4 Die Verkleidungen wieder an die Rücklehne montieren, dabei darauf achten, daß sie in den Clips befestigt wird.

Anmerkung

Bei Bedarf das Oberteil der Rücklehne zum Bezug einklopfen, wenn zwischen Rücklehne und Bezug ein Spalt ist. Mit dem kleinen Rücklehnteil vergleichen.

Die Abdeckung am Klappbeschlag wieder anbringen und den Kofferraumboden zurücklegen.

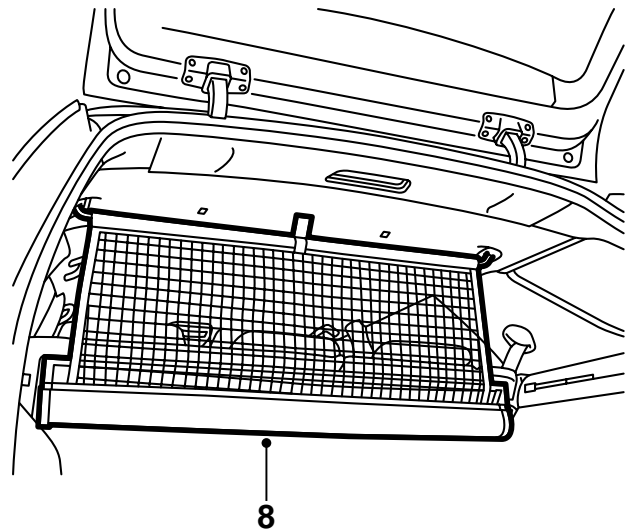
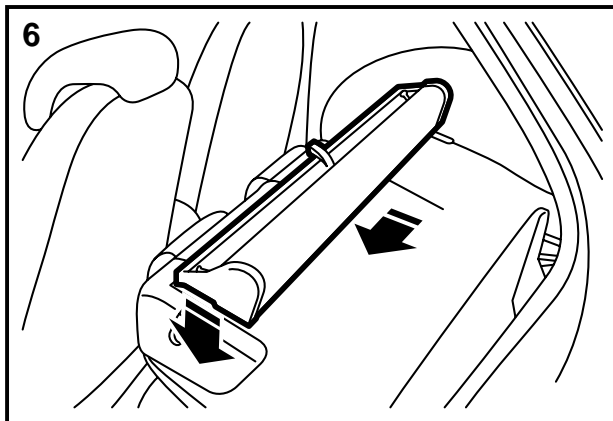
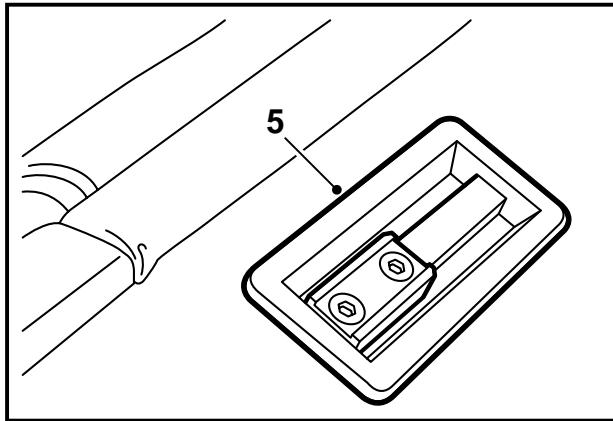

E980A106

- 5 Die rechteckigen Kunststoffeinfassungen in den Bezug montieren, mit den Schraublöchern in den Kunststoffeinfassungen nach links. Diese mit den Gleitschienen in die Rücklehne (2 x 2 Schrauben, die abgeschrägten Kanten der Gleitschienen müssen nach rechts weisen) festschrauben.
- 6 Das Ladungsnetz mit seiner Kassette so legen, daß die Schienen in die Kunststoffeinfassung geraten und dieses befestigen, indem die gesamte Kassette nach links geschoben wird.
- 7 Zuerst die linke (60%) Rücklehne und danach die rechte hochklappen.
Vorsichtig die Abdeckscheiben in der Dachhalterung mit einem kleinen Schraubendreher lösen.
- 8 Das Netz schräg nach hinten aus der Kassette ziehen. Die Sicherungshaken nacheinander in die Dachhalterungen einsetzen und dann das Netz loslassen. Die Maschen greifen dann in die nach hinten gewendeten Haken der Kassette.

! WARNUNG

Vorsicht beim Herunterklappen des 60%-Teils des Rücksitzes, wenn der 40%ige Teil bereits heruntergeklappt ist. Die Kassette des Netzes kann Verletzungen verursachen, wenn sich jemand in der Nähe des 40%igen Teils befindet.