



**MONTERINGSANVISNING · INSTALLATION INSTRUCTIONS
MONTAGEANLEITUNG · INSTRUCTIONS DE MONTAGE**

Saab 9-5

Geschwindigkeitsregler

Accessories Part No.	Group	Date	Instruction Part No.	Replaces
400 130 530	3:69-17	Mar 05	86 88 137	86 88 137 Jun 00

Achtung

Fahrzeuge mit 1.9-TiD-Motor müssen nach Einbau des Geschwindigkeitsreglers mit Tech2 ersatzteilprogrammiert werden.

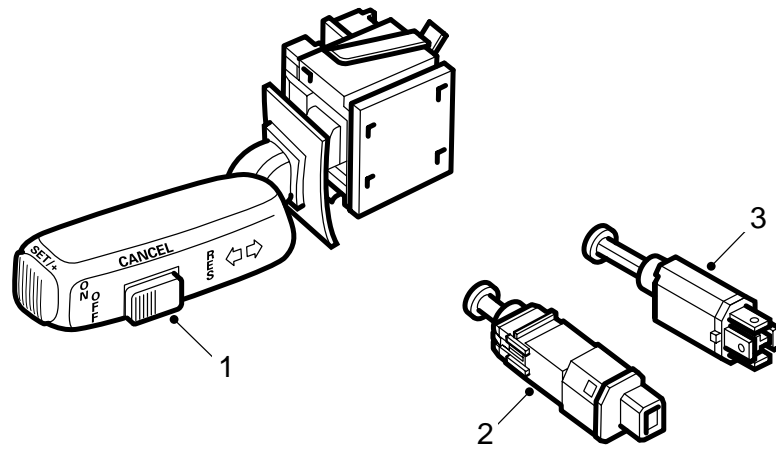

- 1 Schalter
- 2 Pedalschalter, Kupplung
- 3 Pedalschalter, Bremse

E368A001

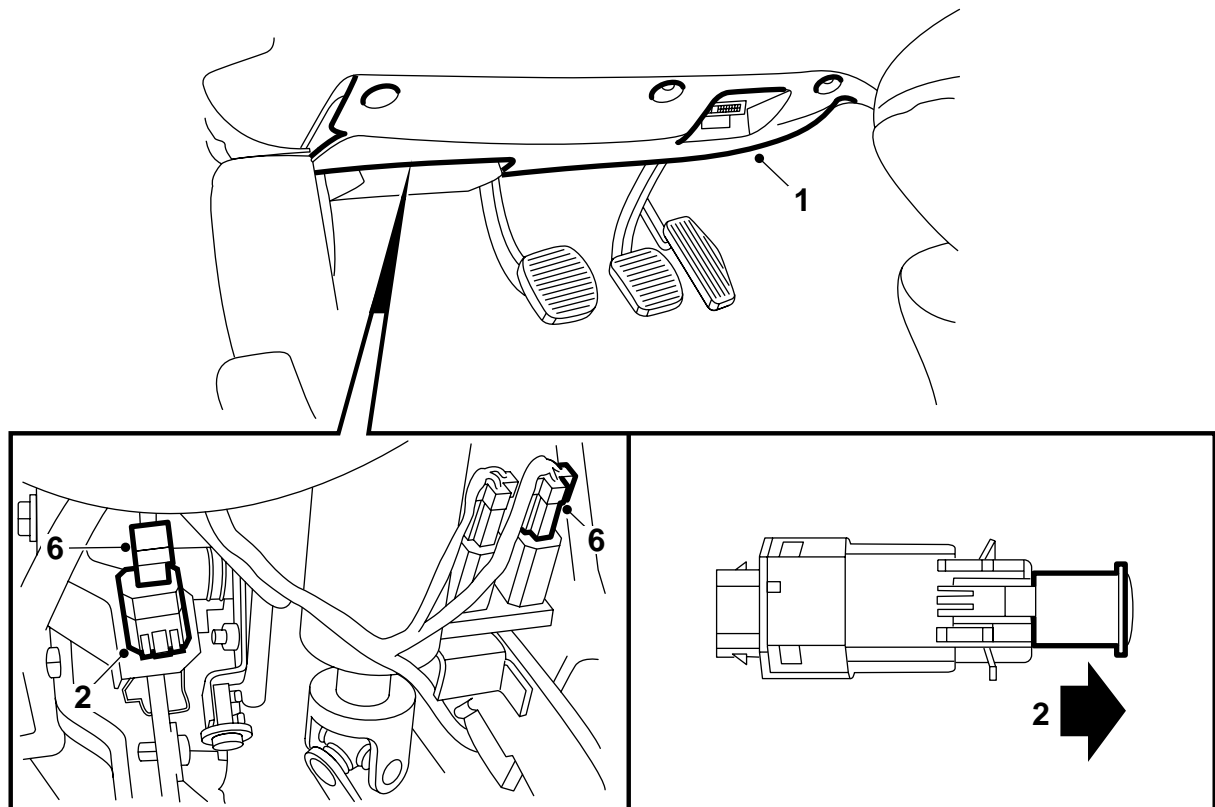

E368A002

- 1 Die untere Verkleidung entfernen.
- 2 Das Kupplungspedal ca. 100 mm nach unten drücken und den weißen Pedalschalter in der Halterung montieren. Wenn der Schalter eingeschnappt ist, die rote Sperrhülse zurückschieben und das Pedal loslassen. Der Pedalschalter stellt sich dann selbsttätig ein.
- 3 Das Bremspedal betätigen und den schwarzen Pedalschalter in der Halterung montieren. Den Schalter um 90° drehen, so dass er einschnappt. Das Pedal loslassen. Der Pedalschalter stellt sich dann selbsttätig ein.
- 4 Das Brems- und das Kupplungspedal von Hand betätigen. Kontrollieren, dass die Pedalschalter auf der Druckplatte des Pedals anliegen und ein schwaches "Klicken" zu hören ist, wenn man das Pedal um > 5 mm nach unten drückt.
- 5 Kabel mit Steckverbindern sind im Fahrzeug vormontiert. Folgen Sie der Leitung vom Bremslichtschalter und nehmen Sie die Steckverbinder zu den Pedalschaltern ab.
- 6 Die Steckverbinder auf den Pedalschaltern montieren.
 - a Den 4-poligen Steckverbinder am Bremspedalschalter.
 - b Den 2-poligen Steckverbinder am Kupplungspedalschalter.
- 7 Kontrollieren Sie, dass die Kabel keine beweglichen Teile berühren.
- 8 Die untere Verkleidung anbringen.

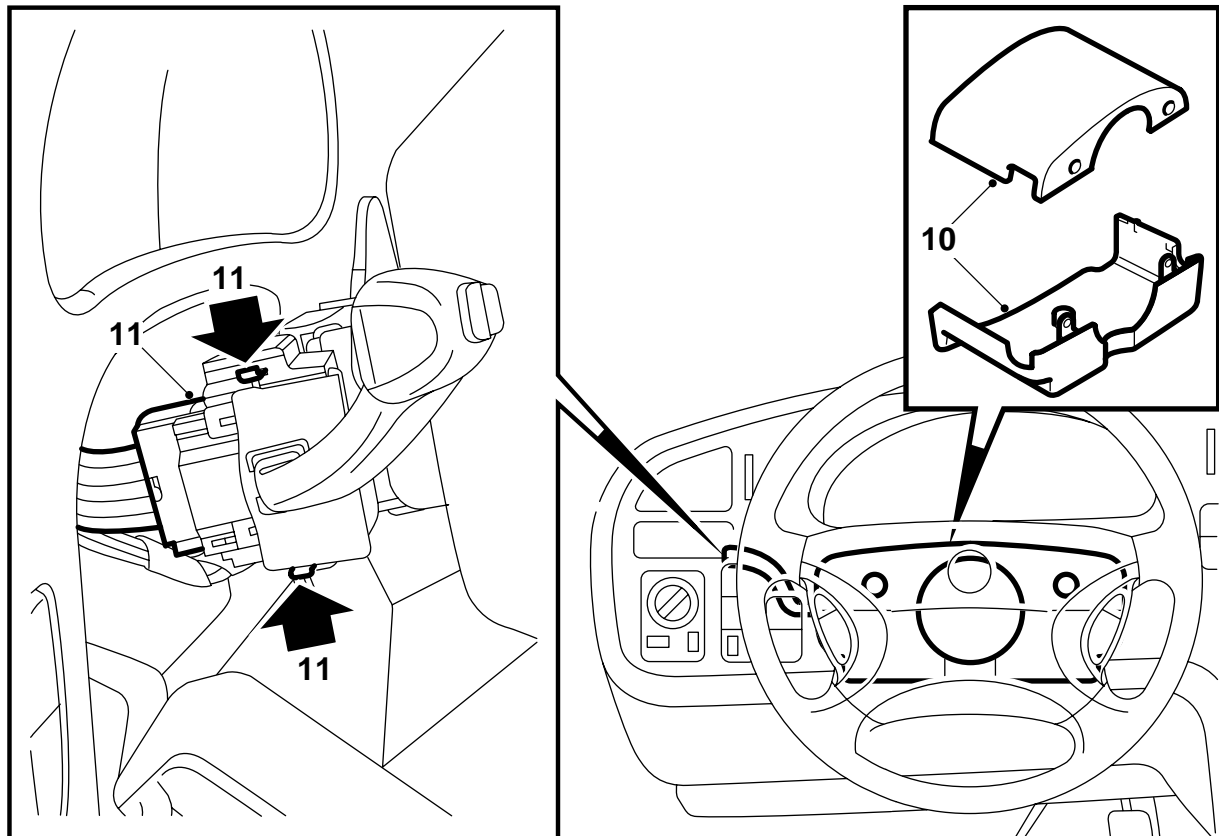

- 9 Die Lenkradsperre lösen. Das Lenkrad nach hinten und unten ziehen. Die obere Lenkradabdeckung entfernen.
- 10 Das Lenkrad nach oben ziehen und die untere Lenkradabdeckung entfernen.
- 11 Den Schalter durch Drücken der Verriegelungen demontieren und aus dem Halter ziehen. Den Steckverbinder vom Schalter abziehen.
- 12 Den Steckverbinder am Schalter des Einbausatzes anschließen und diesen im Halter montieren. Kontrollieren, dass der Schalter im Halter einrastet.
- 13 Die Lenkradabdeckungen montieren.
- 14 **1.9 TiD:** Ersatzteilprogrammierung mit Tech2 durchführen, um die Funktion des Geschwindigkeitsreglers zu aktivieren.
- 15 Eine Probefahrt machen und die Funktion des Schalters und der Pedalschalter kontrollieren.
 - Mit ca. 50 km/h fahren, "SET" drücken und das Gaspedal loslassen. Das Fahrzeug muss die Geschwindigkeit beibehalten.
 - Leicht auf das Bremspedal drücken. Der Geschwindigkeitsregler wird ausgeschaltet.
 - Die Geschwindigkeit auf ca. 40 km/h sinken lassen und "RES" drücken. Die Geschwindigkeit muss wieder auf 50 km/h steigen.
 - Leicht auf das Kupplungspedal drücken. Der Geschwindigkeitsregler wird ausgeschaltet.

- Die Geschwindigkeit auf ca. 40 km/h sinken lassen und "RES" drücken. Die Geschwindigkeit muss wieder auf 50 km/h steigen.
 - "SET" drücken und ca. 2 Sekunden gedrückt halten.
- Die Geschwindigkeit steigt und bleibt konstant so hoch wie beim Loslassen der "SET"-Taste.