



**MONTERINGSANVISNING · INSTALLATION INSTRUCTIONS
MONTAGEANLEITUNG · INSTRUCTIONS DE MONTAGE**

Saab 900 M95-, Saab 9-3 B204, B234

Geschwindigkeitsregler

Accessories Part No.	Group	Date	Instruction Part No.	Replaces
400 130 555 400 130 563	3:68-19	May 02	47 11 438	47 11 438 Jul 00

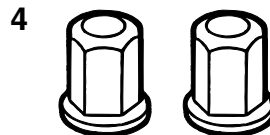
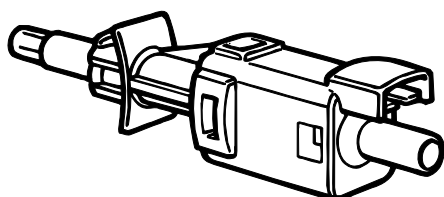
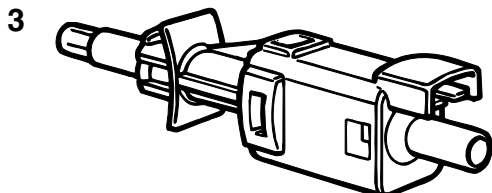
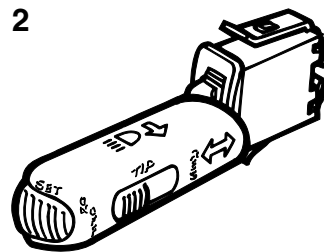
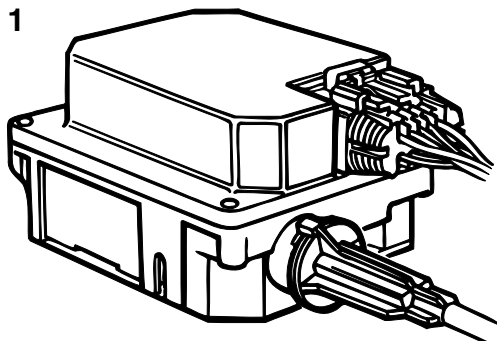

D930A004

- 1 Steuergerät
- 2 Umschalter
- 3 Brems- und Kupplungsschalter
- 4 Befestigungsmuttern
- 5 Sicherungsclip

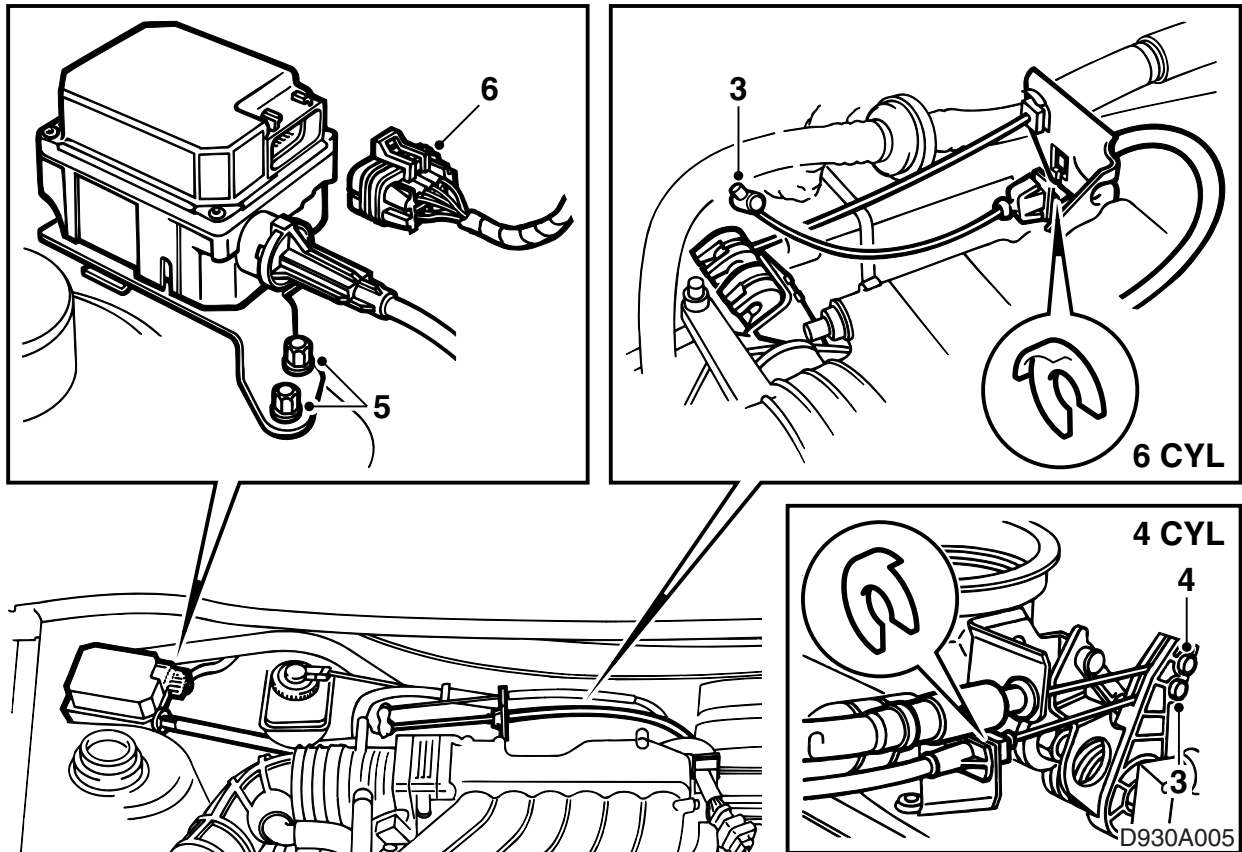

- 1 Den Luftsammler (Resonator) lösen und zur Seite führen. Auf den O-Ring achten! (4-zyl.)
- 2 Mit dem Geschwindigkeitsregler in der Hand das Kabel des Geschwindigkeitsreglers unter den Kurbelgehäuseentlüftungsschläuchen, hinter dem Rohr des Ölmesstabs und vor bis zum Hebelarm des Drosselklappengehäuses (4-zyl.) einführen.

Bei 6-zylindrigen Motoren wird das Kabel des Geschwindigkeitsreglers vor der Spritzwand geführt.

- 3 Den Gaszug des Fahrzeugs vom Hebelarm lösen und danach den Seilzug des Geschwindigkeitsreglers in der nächsten oberen Nut des Hebelarms anschließen, siehe Abbildung.

- 6 Die vorbereiteten Kabel von der Spritzwand lösen und den 10-poligen Buchsenkontakt an den Geschwindigkeitsregler anschließen.
- 7 Den Luftsammler (Resonator) montieren. Lage und Zustand des O-Rings beachten.

Achtung

Den Seilzuganschlag so eindrücken, dass er in der Nut des Hebelarms Grund findet (ein Knipsgeräusch muss zu hören sein).

- 4 Den Anschluss der Kabelhülle an der Halterung mit Sicherungsclips sichern und den Gaszug des Fahrzeugs in die oberste Nut des Hebelarms anschließen. Die Kabel mit Kabelbinder vor dem Drosselklappengehäuse (4-zyl.) bzw. am Kabelbaum vor der Spritzwand (6-zyl.) befestigen.
- 5 Den Geschwindigkeitsregler montieren.

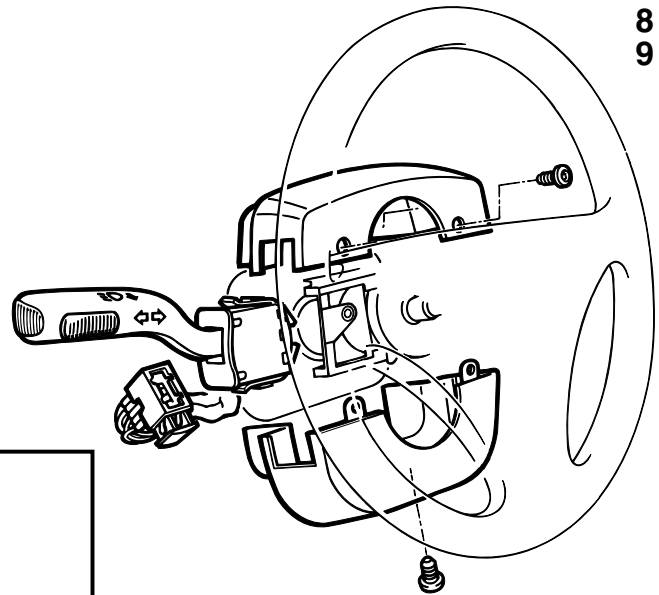
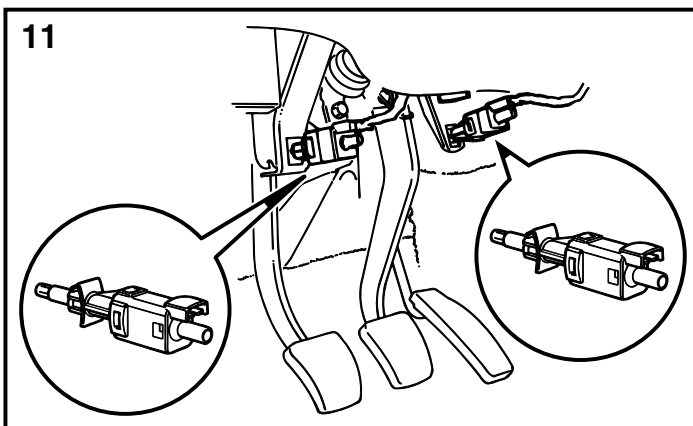
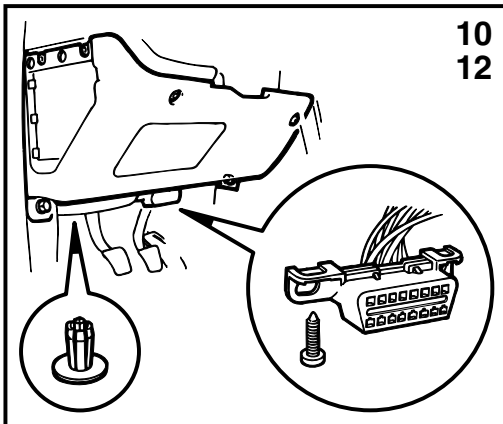

D930A006

- 8 Das Lenkrad in seine Außenlage ziehen und die Lenksäulenlagerabdeckungen entfernen. Den Buchsenkontakt des Geschwindigkeitsreglers lösen, den Blinkschalter lösen und entfernen.
- 9 Den Umschalter aus dem Geschwindigkeitsreglerkit montieren, den Buchsenkontakt anschließen und die Lenksäulenlagerabdeckungen montieren.
- 10 Das Unterteil des Armaturenbrettes demontieren.
- 11 Die Kabel von Brems- und Kupplungsschalter lösen. Die Brems- und Kupplungsschalter in die Halterungen an der Pedalkonsole montieren.

- Leicht auf das Kupplungspedal drücken. Der Geschwindigkeitsregler wird ausgeschaltet.
- Die Geschwindigkeit sinkt auf ca. 40 km/h, "RES" drücken. Die Geschwindigkeit erhöht sich und kehrt zu 50 km/h zurück.
- "SET" drücken und die Taste ca. 2 Sekunden eingedrückt halten.
Die Geschwindigkeit erhöht sich und wird konstant auf der Geschwindigkeit gehalten, die das Fahrzeug beim Freigeben der "SET"-Taste hatte.

Achtung

Darauf achten, dass die Schalter richtig einschnappen.

Die Kabel anschließen.

- 12 Das Unterteil des Armaturenbrettes montieren.
- 13 Das Fahrzeug Probe fahren und die Funktionen an Schalter und Pedalschaltern kontrollieren.
 - Mit ca. 50 km/h fahren und "SET" drücken. Das Gaspedal freigeben und das Fahrzeug muss eine konstante Geschwindigkeit halten.
 - Leicht auf das Bremspedal drücken. Der Geschwindigkeitsregler wird ausgeschaltet.
 - Die Geschwindigkeit sinkt auf ca. 40 km/h, "RES" drücken. Die Geschwindigkeit erhöht sich und kehrt zu 50 km/h zurück.