



MONTERINGSANVISNING · INSTALLATION INSTRUCTIONS  
MONTAGEANLEITUNG · INSTRUCTIONS DE MONTAGE

## Saab 9-5 5D

Ladebühne, ausziehbar

| Accessories Part No.       | Group   | Date   | Instruction Part No. | Replaces         |
|----------------------------|---------|--------|----------------------|------------------|
| 400 131 058<br>400 131 066 | 9:89-01 | Mar 01 | 51 31 271            | 51 31 271 Oct 99 |

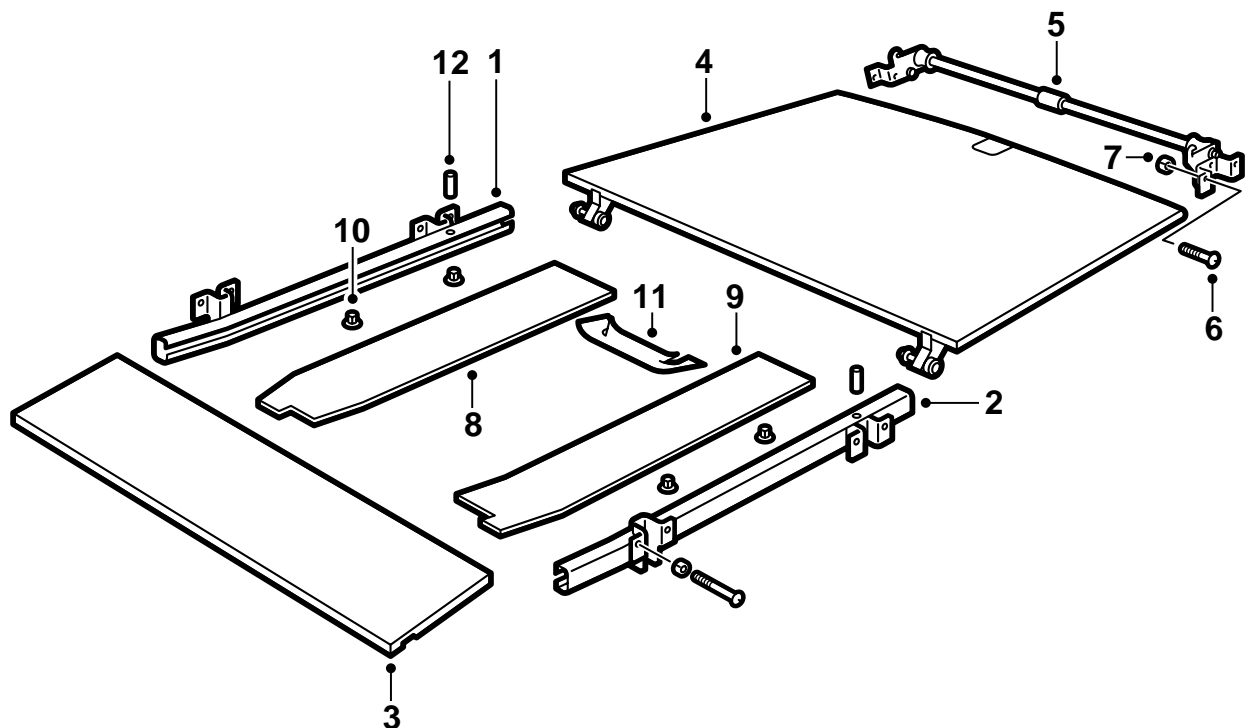

E980A121

- 1 Schiene, rechts
- 2 Schiene, links
- 3 Vorderer Boden
- 4 Hinterer Boden
- 5 Sicherungs- und Rollmechanismus
- 6 Schraube (x12)
- 7 Mutter (x12)
- 8 Matte, rechts
- 9 Matte, links
- 10 Mutter, Kunststoff (x4)
- 11 Schutzklebeband
- 12 Spannstift

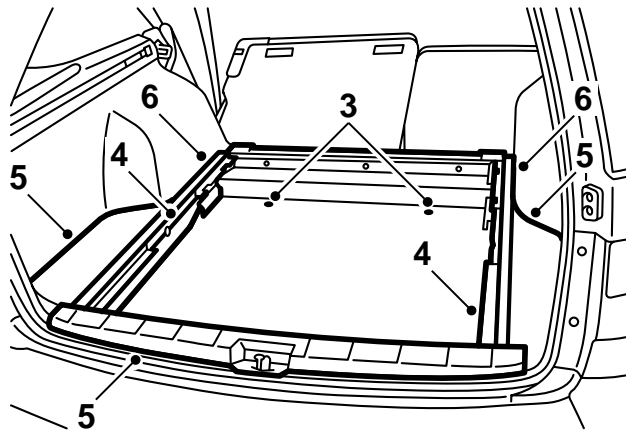
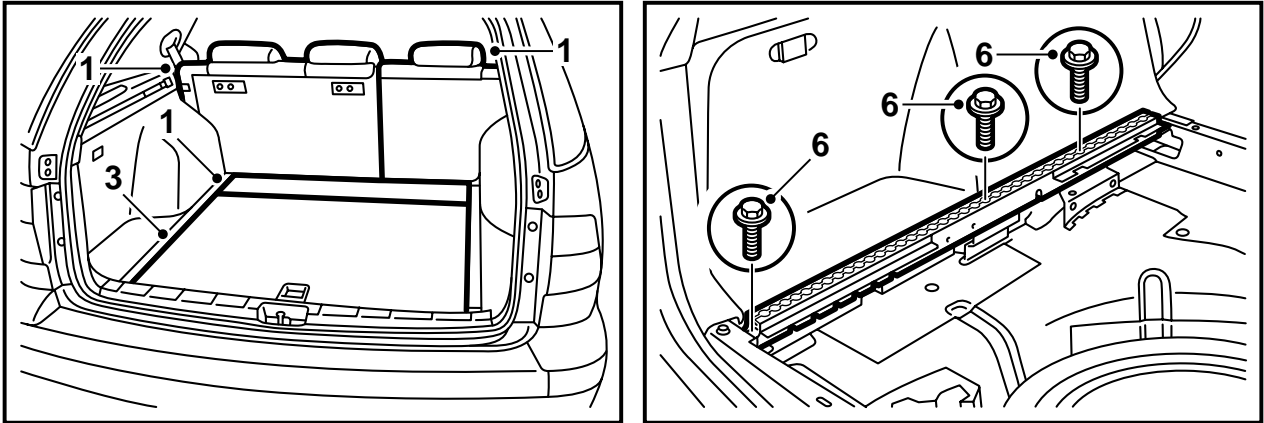

E980A110

- 1 Den Sichtschutz herausnehmen.
- 2 Beide Rücklehnen des Rücksitzes umlegen und das vordere Teil des Laderaumbodens anheben.
- 3 Den Laderaumboden samt Teppich über dem Ersatzreifen herausnehmen.
- 4 Die Matten unter den Lastverzurrungsschienen entfernen.
- 5 Den Schwellerschutz und die Ablagefächer am Boden entfernen.
- 6 Die Abdeckungen von den Ladegut-sicherungsschienen entfernen, und die Schienen ausbauen.

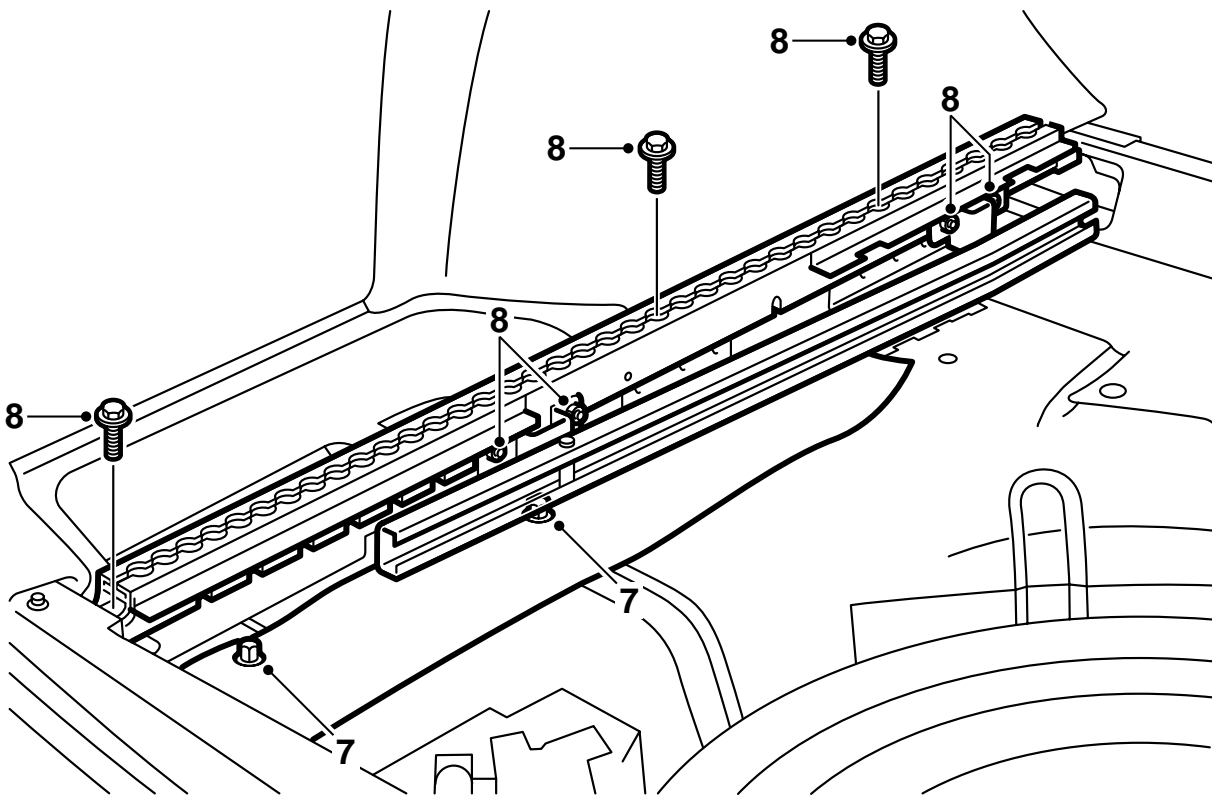

E980A111

- 7 Die im Satz enthaltenen Seitenmatten mit Kunststoffmuttern auf die befindlichen Schrauben montieren.
- 8 Die im Satz enthaltenen Schienen mit Schrauben und Muttern auf die Lastverzurrungsschienen (die Muttern müssen auf die Schienen des Satzes montiert werden) montieren und die Lastverzurrungsschienen wieder anbringen.

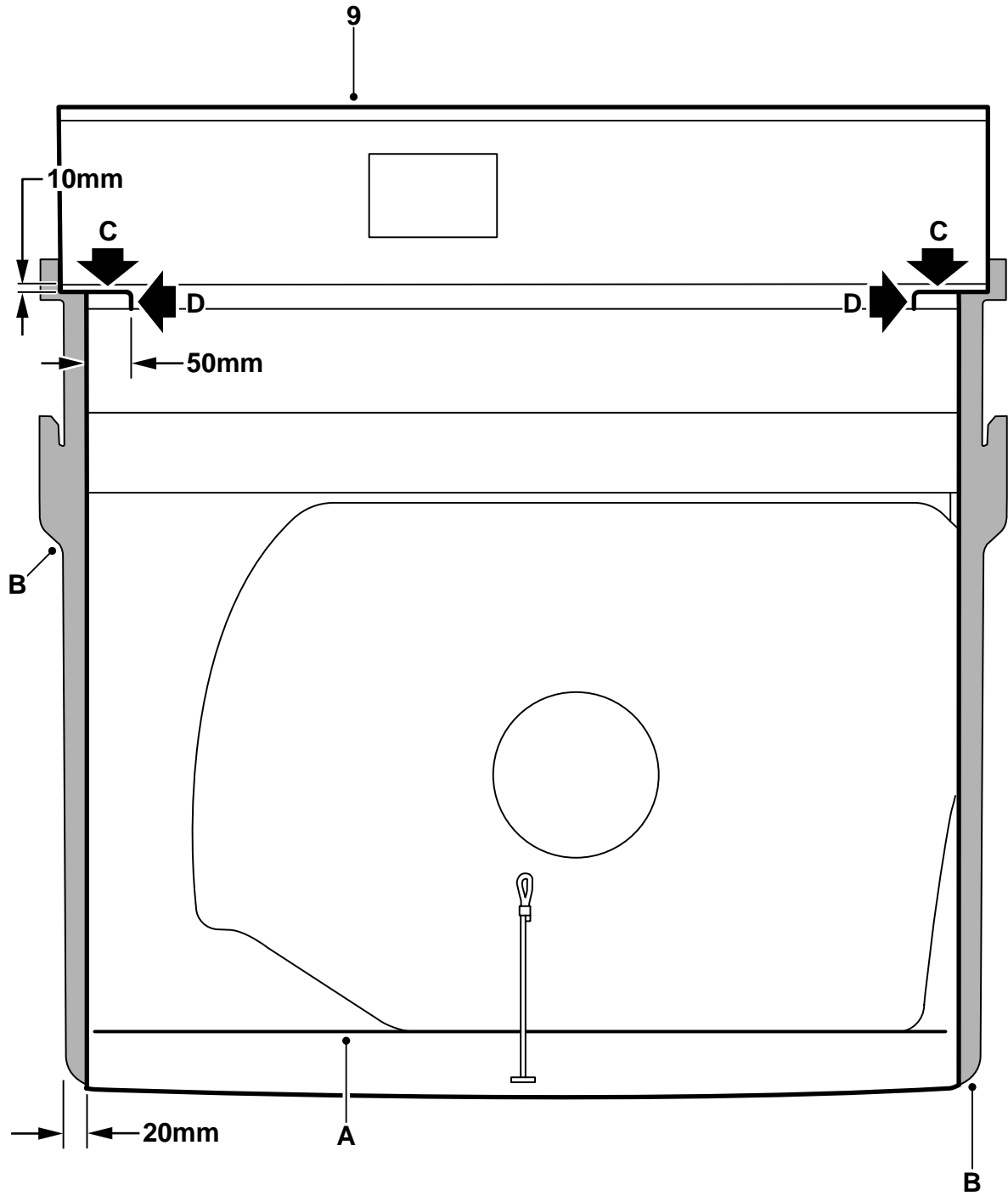

E980A112

9 Den Teppichboden über dem Reserverad gem. Abbildung abändern.

A = Neue Knicklinie, vorsichtig auf die Unterseite des Teppichbodens ritzen.

B = Der markierte Bereich muß abgeschnitten werden.

Gem. Linien C und D schneiden. Der zurückbleibende Streifen wird, nach Montage des Teppichbodens, so geknickt, daß er unter die Schiene gerät.

Danach den Teppichboden auf seinen Platz im Fahrzeug legen und mit den drei Clips und den drei Muttern montieren.

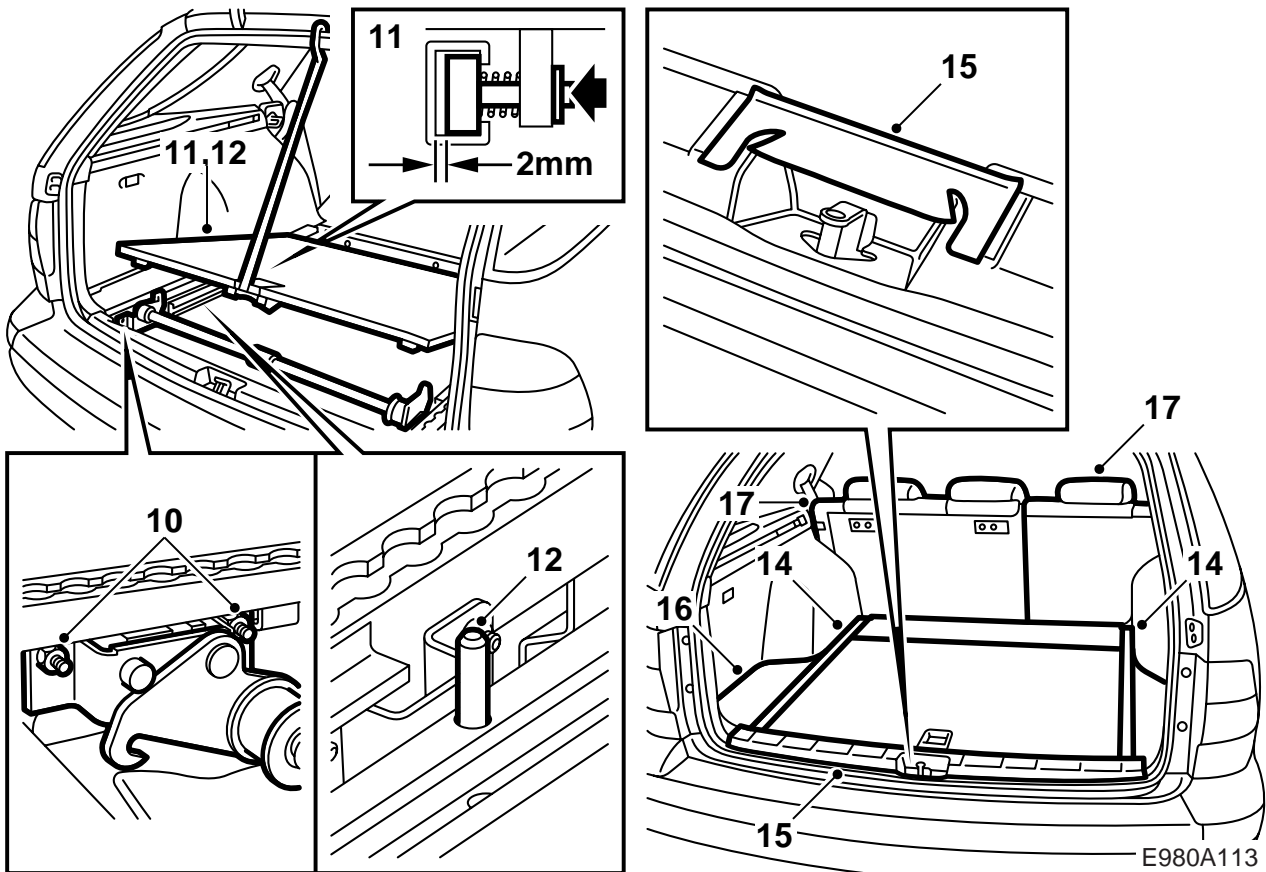

10 Die Sicherungshaken und Rollen an den Ladungsverankerungsschienen gem. Abbildung montieren. Zwei Schrauben und Sicherungsmuttern verwenden. Etwas Öl zwischen Rollen und Haken aufträufeln und überschüssiges Öl abwischen.

11 Die vorderen Rollen des neuen Ladebodens in die Schienen einführen und den Ladeboden einrollen. Den Abstand zwischen der jeweiligen Rolle und der Seitenwand in der Schiene kontrollieren, wenn sich der Ladeboden in eingeschobener Lage befindet. Der Abstand muß 1,5 bis 2,0 mm betragen. Bei Bedarf einstellen.

Außerdem kontrollieren, ob die Sicherungshaken (10) richtig um die Sicherungsstifte greifen. Die Sicherungshaken bei Bedarf in der Höhe verstellen.

12 Den Ladebühne an der Hinterkante anheben, aufhängen, einen Gegenhalt unter der Schiene plazieren und Spannstift als Ausziehstopper einschlagen.

13 Gegebenenfalls Leitungsnetze fixieren, so daß diese nicht von den Rollen der Ladebühne beschädigt werden können.

14 Das vordere Teil der Ladebühne plazieren und die Clips in die Aussparungen der Schienen festdrücken.

15 Den Schwellerschutz montieren und Schutzklebeband gemäß Abbildung befestigen.

16 Die Ablagefächer am Boden montieren, und die Abdeckungen an die Ladegutsicherungsschienen festdrücken.

17 Die beiden Rückenlehnen des Rücksitzes zurückklappen.

18 Die Funktion der Ladebühne einschließlich ihrer Sicherung kontrollieren. Siehe Sicherheitsvorschriften und Benutzeranweisung.

## Sicherheitsvorschriften

### **WARNUNG**

Zur Vermeidung von Personenschäden ist folgendes zu beachten:

- Kinder bei ausgezogener Ladebühne nicht unbeaufsichtigt lassen.
- Die Ladebühne darf nicht für Personentransporte verwendet werden.
- Aufgrund der Gefahr von Quetschverletzungen vorsichtig beim Einschieben und Herunterklappen der Ladebühne vorgehen.
- Bei ausgezogener Ladebühne darf das Fahrzeug nicht in Bewegung sein.
- Wenn die Ladebühne herausgezogen wird, muß diese stets bis in die gesicherte Stellung herausgezogen werden.
- Die Ladebühne darf unter keinen Umständen modifiziert werden.

Der Gleitboden kann in ausgezogener Stellung mit maximal 200 kg belastet werden.

Bei Transport einer Last muß die Last in den Lastverzurrungsösen des Fahrzeugs gesichert werden. Lastverzurrungsband ist als Zubehör erhältlich.

Vergewissern, daß die Lastverzurrungsbänder nicht an scharfen Kanten schaben.

Wenn die Ladebühne eingeschoben ist und nicht für den Transport einer Last verwendet wird, muß diese stets in eingeklappter Stellung plaziert werden.

### **Benutzeranweisungen**

- 1 Die Ladebühne anheben, die Stützräder aufklappen und die Ladebühne auf den Rädern plazieren.
- 2 Mit dem Handgriff die Ladebühne in ihre äußere, gesperrte Stellung herausziehen.
- 3 Die Last so auf der Ladebühne plazieren, daß die Bedienung des Handgriffs nicht behindert wird.
- 4 Den Handgriff anheben und die Ladebühne bis in ihre innere, gesperrte Stellung schieben. Vergewissern, daß die Ladebühne gesperrt ist.
- 5 Die Last mit Lastverzurrungsband verzurren.

Nach der Anwendung muß die Ladebühne angehoben und die Stützräder eingeklappt werden. Anschließend muß die Ladebühne zusammengeklappt werden. Vergewissern, daß die Ladebühne in ihrer unteren Stellung gesichert wird.