



**MONTERINGSANVISNING · INSTALLATION INSTRUCTIONS  
MONTAGEANLEITUNG · INSTRUCTIONS DE MONTAGE**

## Saab 9-3, Saab 9-5

### Box portapacchi

Accessories Part No.	Group	Date	Instruction Part No.	Replaces
12 799 191	9:89-18	Aug 02	12 799 945	12 799 945 Jun 02

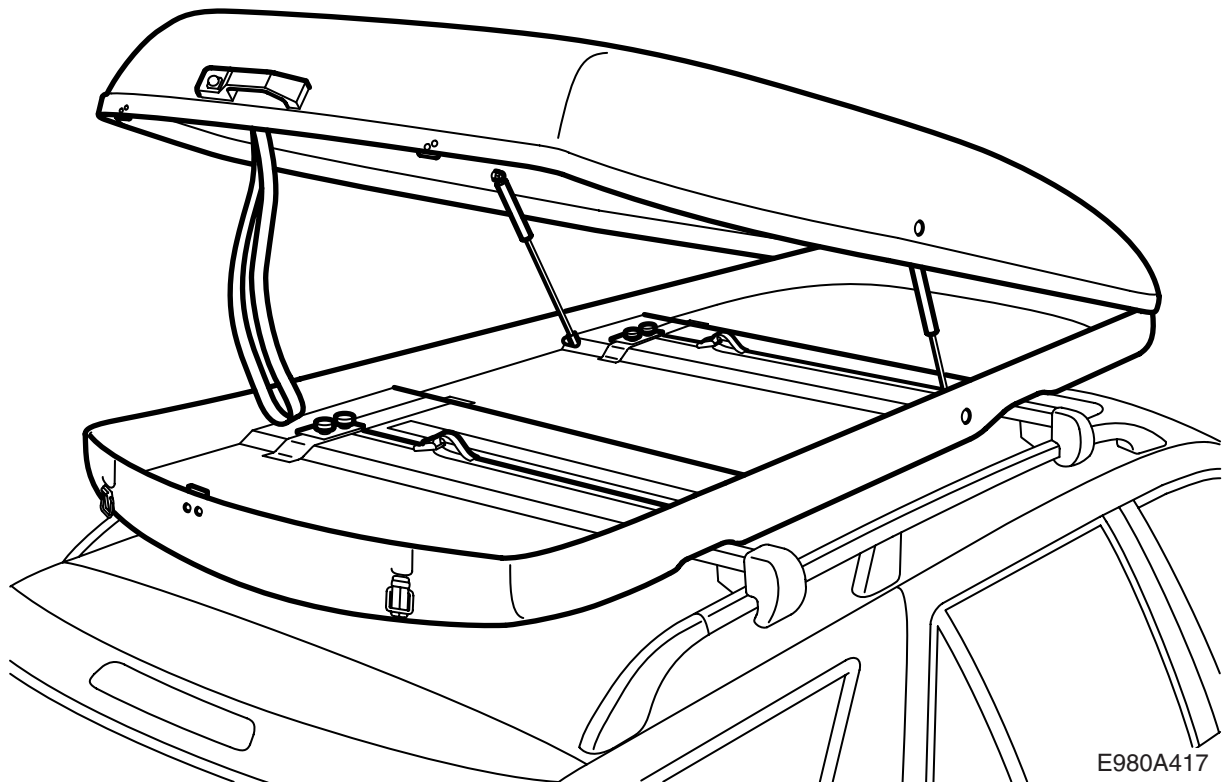

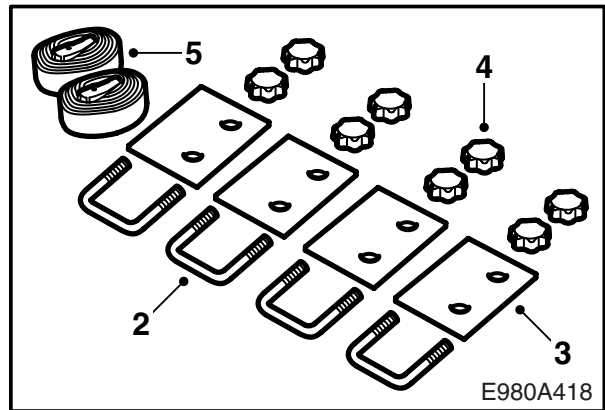
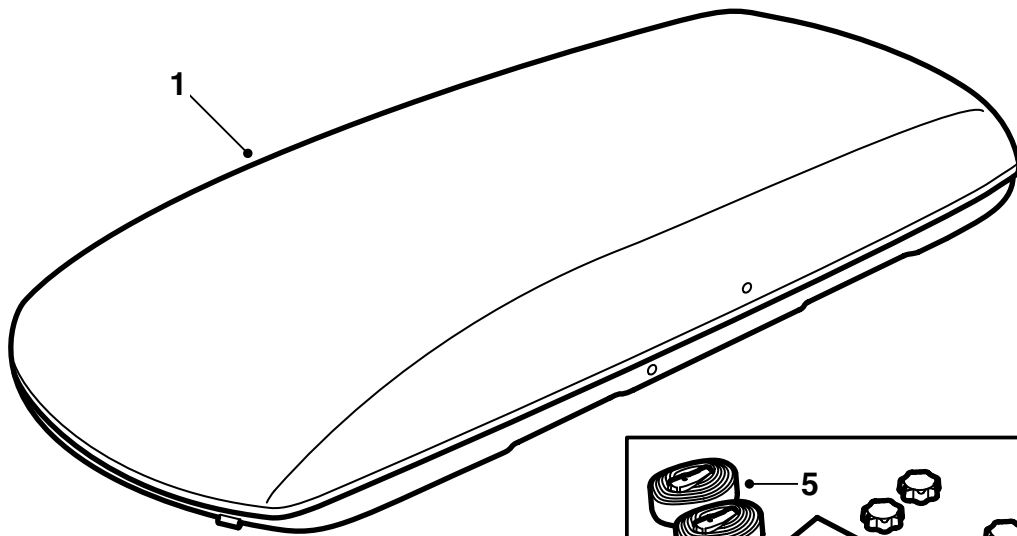

- 1 Box portapacchi
- 2 Staffa (4 pz)
- 3 Piastra (4 pz)
- 4 Volantino (8 pz)
- 5 Fascia con fermaglio (2 pz)  
Fascia senza fermaglio (2 pz)

## Importante

### PRECAUZIONE

Leggere attentamente le istruzioni per l'installazione prima di utilizzare il box portapacchi. Installare il box portapacchi seguendo accuratamente le presenti istruzioni, che devono essere conservate nell'automobile.

Moderare la velocità dell'automobile quando si trasportano carichi sul tetto. Ricordare che il peso e la forma del carico sul tetto possono modificare il baricentro e le caratteristiche di aerodinamicità dell'automobile.

- Non installare né utilizzare il box portapacchi prima di aver letto e compreso le istruzioni.
- Il box portapacchi è progettato per un trasporto sicuro a condizione che sia installato correttamente. **E' vietato apportare modifiche al prodotto.**
- Il carico massimo consentito sul tetto è di 100 kg, compreso il peso delle barre portapacchi di 3,9 kg (acciaio) o 4,7 kg (alluminio) ed il peso del box portapacchi di 29 kg. Vedere anche il manuale uso e manutenzione dell'automobile.
- Il carico deve essere distribuito uniformemente all'interno del box portapacchi con gli oggetti più pesanti al centro.
- Notare che un'automobile dotata di box portapacchi presenta diverse caratteristiche di guida (in caso di vento forte laterale, in curva ed in sede di frenata). Quanto detto vale soprattutto quando il box portapacchi è carico.
- Non applicare altri carichi al box portapacchi.
- Per motivi di sicurezza e per ridurre la resistenza all'aria, si raccomanda di smontare il box portapacchi dopo l'uso.
- Togliere il box e le barre portapacchi prima di portare l'automobile in un autolavaggio automatico.
- Saab Automobile AB non risponde di danni provocati dal montaggio scorretto di barre o box portapacchi.
- In caso di dubbi, rivolgersi ad un concessionario Saab.
- Conservare le istruzioni per l'installazione nell'automobile.

## Consigli e suggerimenti

- L'altezza dell'automobile è cambiata: prestare attenzione quando si entra in garage, si percorrono rampe di accesso oppure si passa sotto rami di alberi.
- Fissare il carico in modo che non possa staccarsi o provocare danni. Avvolgere il carico con cinghie in modo che non possa muoversi in alcuna direzione. Il conducente si assume la responsabilità del fissaggio corretto del carico.
- Prima di mettersi in viaggio, controllare che i fermi siano fissati accuratamente. Fermarsi dopo qualche chilometro e verificare che i fermi non si siano allentati.

## Istruzioni per la manutenzione

- Pulire e sottoporre a manutenzione il box portapacchi, soprattutto nel periodo invernale, rimuovendo sporcizia e sale.
- Per preservarne lo splendore e la lucentezza, il box portapacchi dovrebbe essere lavato dopo ogni impiego. Usare del normale shampoo per automobili o prodotti simili. Il box portapacchi può essere trattato anche con cera per auto o barche.
- Se il box portapacchi non dovesse essere usato per un lungo periodo, gli ammortizzatori a gas dovrebbero essere smontati dai loro attacchi inferiori.
- Conservare sempre il box portapacchi coricato su una superficie piana o in una custodia.

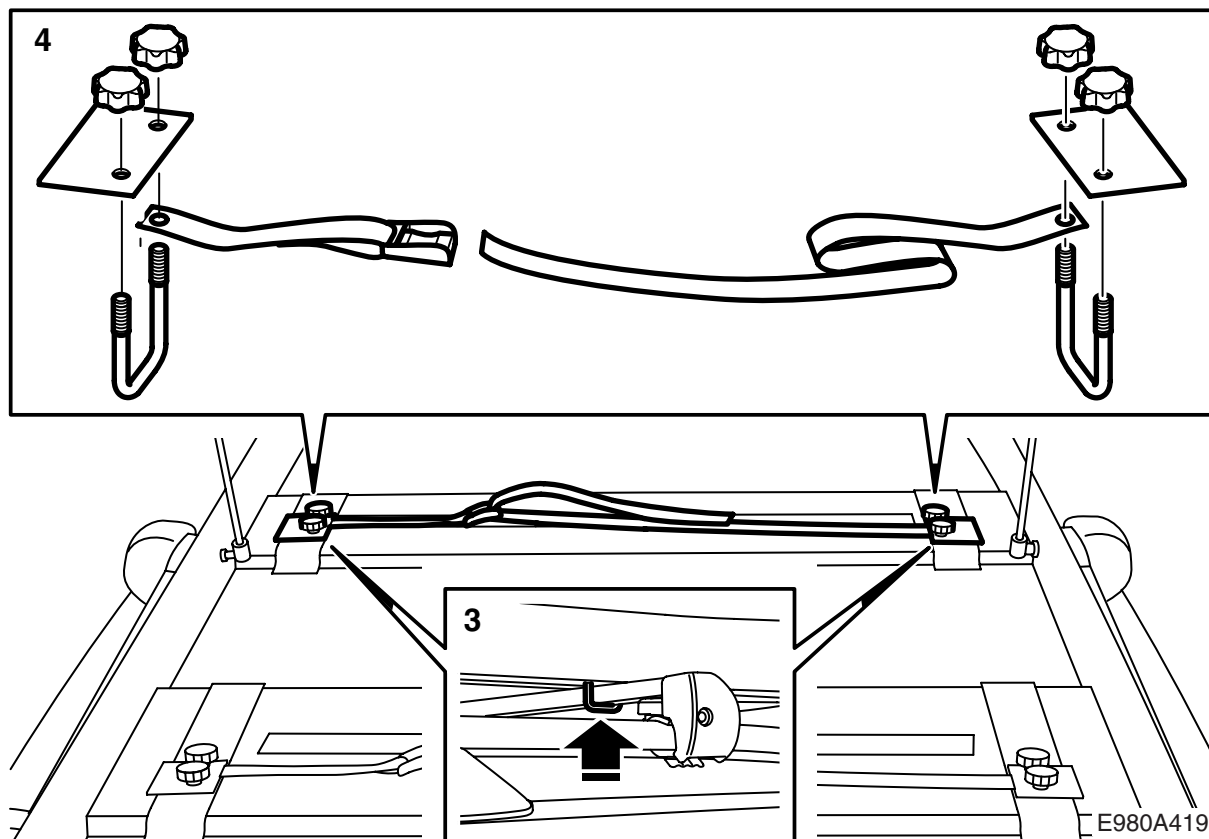

### Installazione del box portapacchi

- 1 Collocare il box portapacchi al centro delle barre portabagagli, parallelo al tetto dell'automobile.

#### Avvertenza

Collocare il box portapacchi in modo che non impedisca l'apertura del bagagliaio.

- 2 Aprire il box portapacchi.  
Se le molle a gas non dovessero essere montate, fissarle a pressione sulle rispettive sfere di attacco.
- 3 Agendo dal basso, applicare una staffa intorno alla barra portapacchi ed infilarla nella scanalatura del box portapacchi.
- 4 Installare la fascia di tensione su uno dei perni filettati della staffa, le fasce con fermaglio dovrebbero essere collocate sul lato usato durante il carico. Sistemare una piastra sulla staffa con il lato scanalato in giù e con il bordo avvicinato ai fori verso il centro del box portapacchi. Serrare la staffa con i volantini.
- 5 Ripetere i punti 3 e 4 per le altre staffe.
- 6 Controllare che il box portapacchi sia fissato correttamente. Serrare i volantini all'occorrenza.
- 7 Chiudere a chiave il box portapacchi.

### Rimozione del box portapacchi

- 1 Aprire il box portapacchi.
- 2 Tenendo ferma la staffa, rimuovere i volantini, la piastra e la cinghia di serraggio. Spingere la staffa verso il basso e rimuoverla. Ripetere la procedura per le altre staffe.
- 3 Chiudere il box portapacchi e spostarlo.

Se il box portapacchi non deve essere usato per un lungo periodo, gli attacchi inferiori delle molle a gas devono essere smontati staccando la clip, con un cacciavite, e poi asportando dalla sfera.