



**MONTERINGSANVISNING · INSTALLATION INSTRUCTIONS  
MONTAGEANLEITUNG · INSTRUCTIONS DE MONTAGE**

## Saab 9-5 4D

Ausilio al parcheggio (SPA)

Accessories Part No.	Group	Date	Instruction Part No.	Replaces
32 000 573 400 132 189 400 133 112	9:40-02	Nov 05	55 20 697	55 20 697 Apr 03

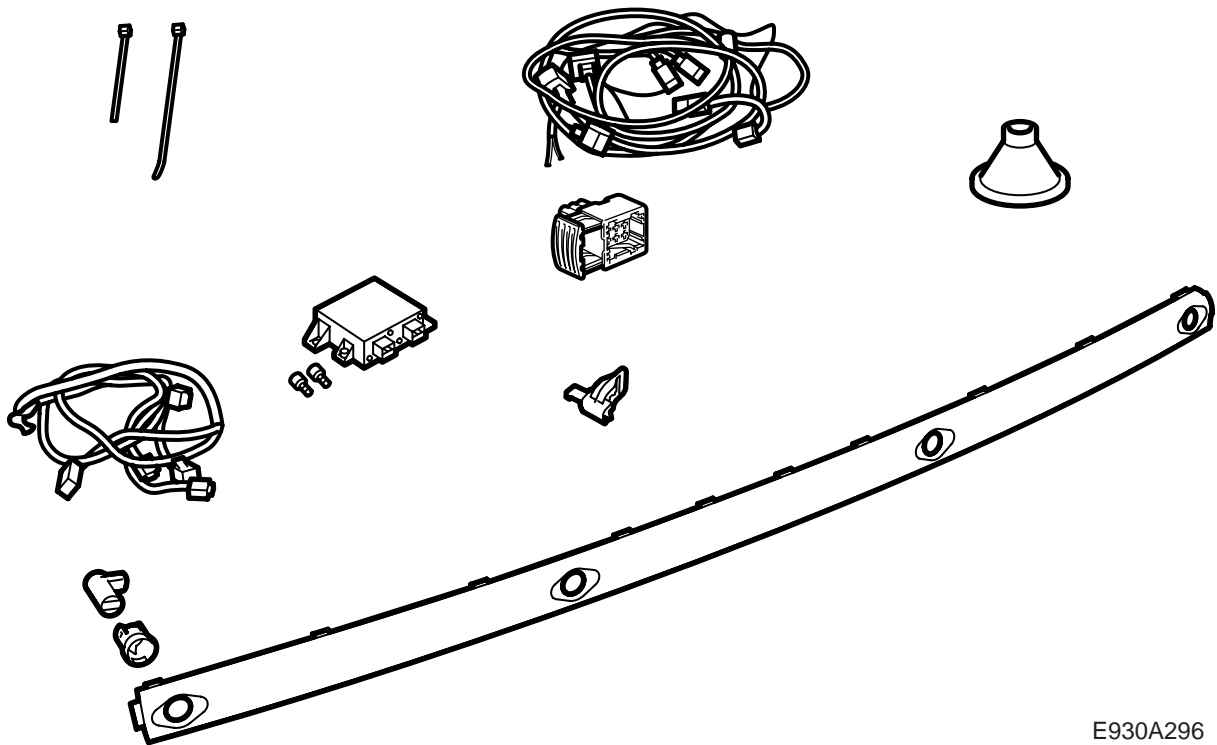

E930A296

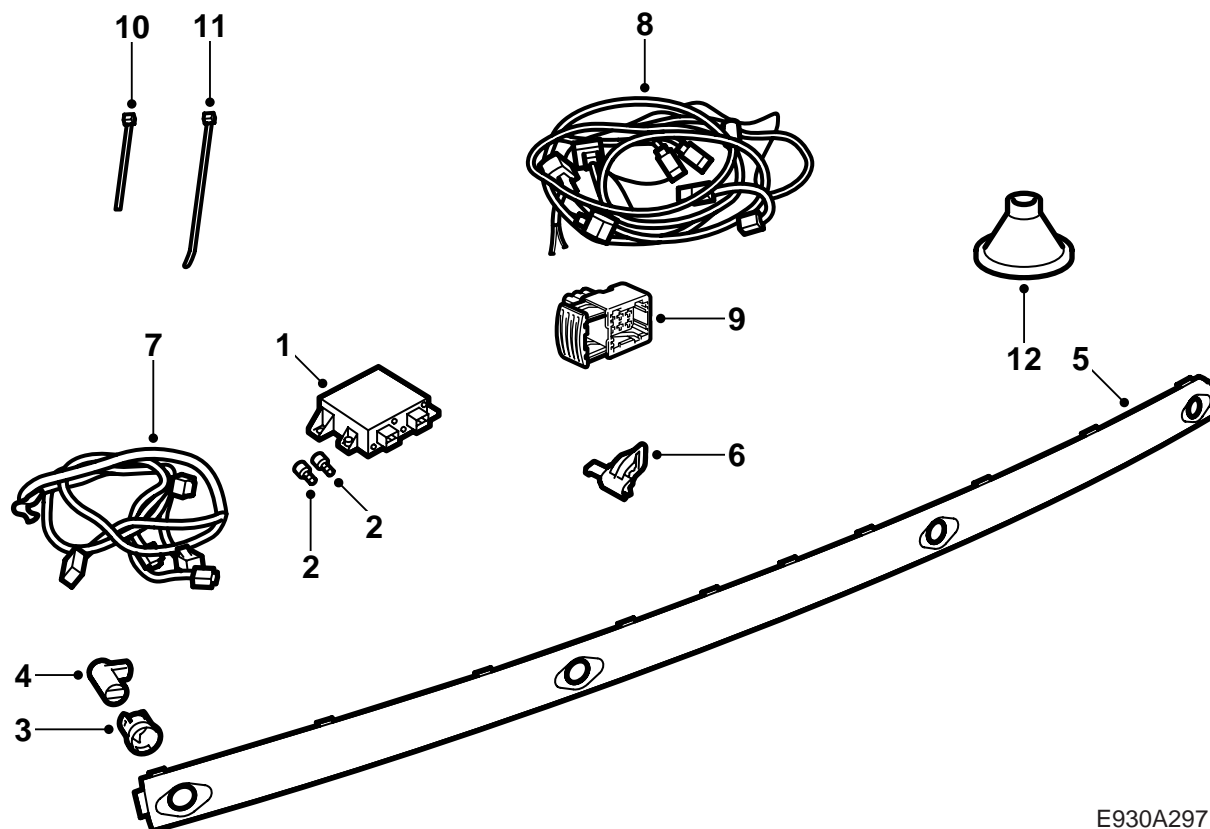

E930A297

- 1 Centralina elettronica SPA
- 2 Vite (2 pz)
- 3 Supporto (4 pz)
- 4 Sensore di distanza (4 pz)
- 5 Modanatura decorativa, paraurti (non è compresa nel corredo 32 000 573 e 400 133 112, viene acquistata separatamente)
- 6 Mensola per connettore
- 7 Cablaggio del sensore di distanza
- 8 Cablaggio SPA
- 9 Connettore
- 10 Fascetta di serraggio (17 pz)
- 11 Fascetta di serraggio per passacavi
- 12 Passacavi in gomma

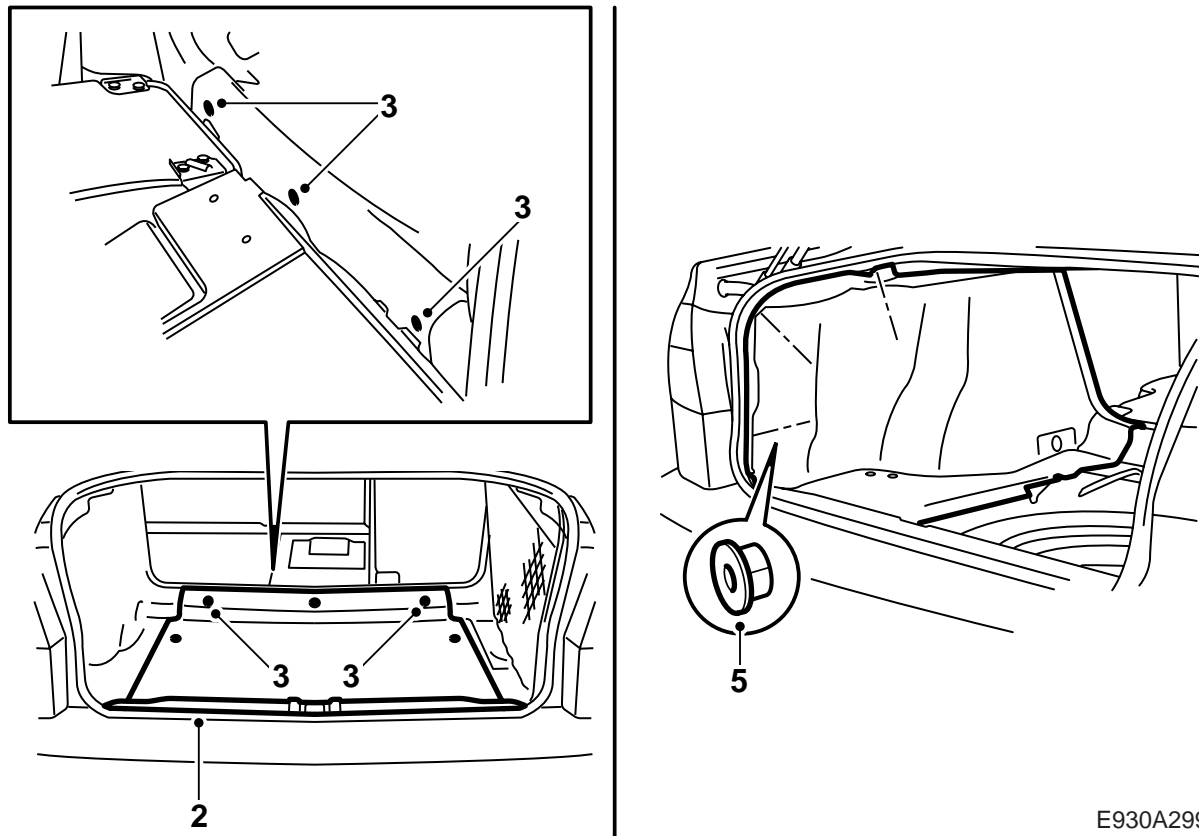

E930A299

- 1 Ribaltare il sedile posteriore e reclinare lo schienale posteriore.
- 2 Togliere la protezione della soglia dal bagagliaio.
- 3 Togliere il pavimento del bagagliaio.
- 4 **Automobili con cambia-CD:** Rimuovere il cambia-CD e la mensola.
- 5 Rimuovere il rivestimento laterale sinistro dal bagagliaio ed i 2 blocchi in schiuma dal bordo posteriore della carrozzeria.
- 6 Staccare e spostare il rivestimento laterale destro dal bagagliaio ed i 2 blocchi in schiuma dal bordo posteriore della carrozzeria.

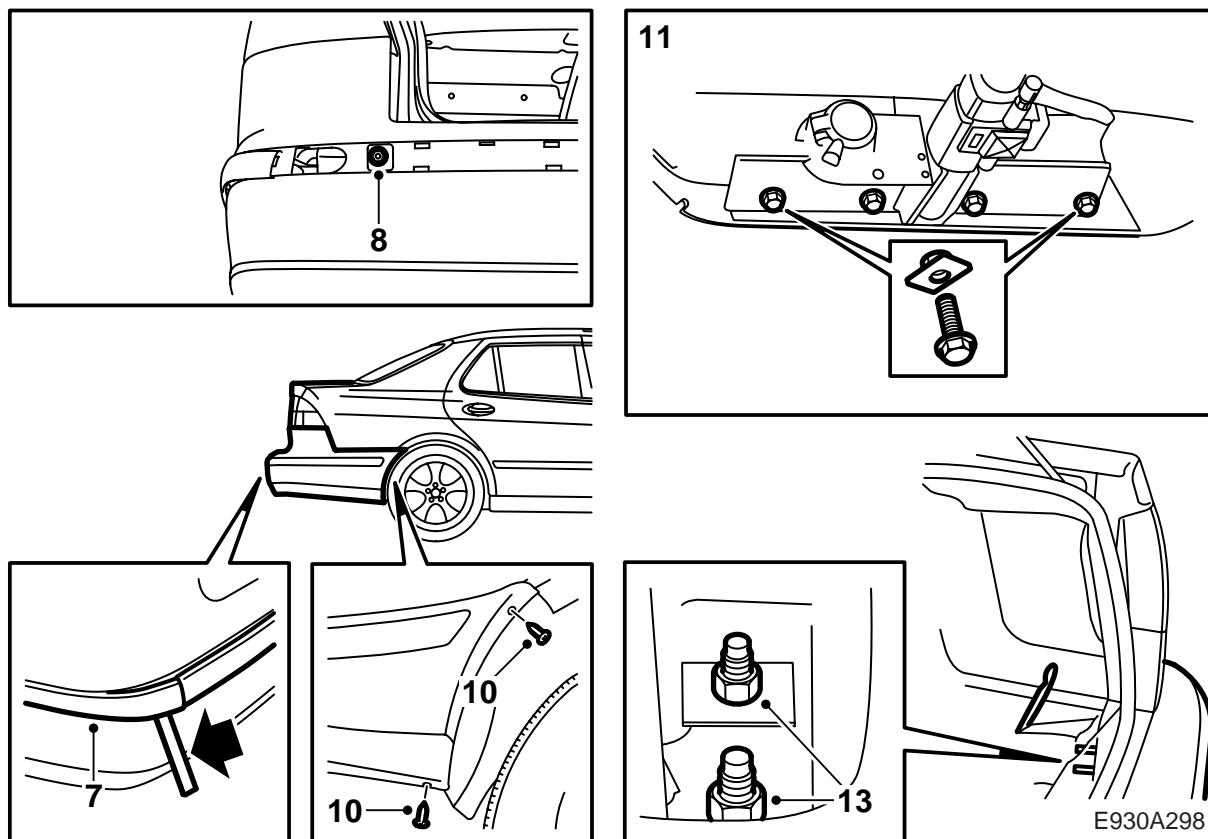

- 7 **Automobili con gancio di traino:** Staccare le parti angolari della modanatura del paraurti e rimuovere la parte centrale.
- 8 **Automobili con gancio di traino:** Rimuovere, attraverso i fori nella guaina del paraurti, la vite ed il dado dei due rinforzi. Utilizzare una prolunga da 3/8" con sfera.
- 9 Sollevare l'automobile.
- 10 Rimuovere le viti del paraurti in corrispondenza dei passaruota.
- 11 **Automobili con gancio di traino:** Rimuovere il contatto per il cablaggio del rimorchio e svitare le quattro viti che fissano il gancio alla carrozzeria.

### Avvertenza

Le viti esterne sono installate su piastre a dado separate.

- 12 Abbassare l'automobile.
- 13 Rimuovere il paraurti svitando i dadi dal bagagliaio e tirando le parti laterali del paraurti verso l'esterno.

### Avvertenza

Sistemare il paraurti su una superficie pulita e morbida.

E930A298

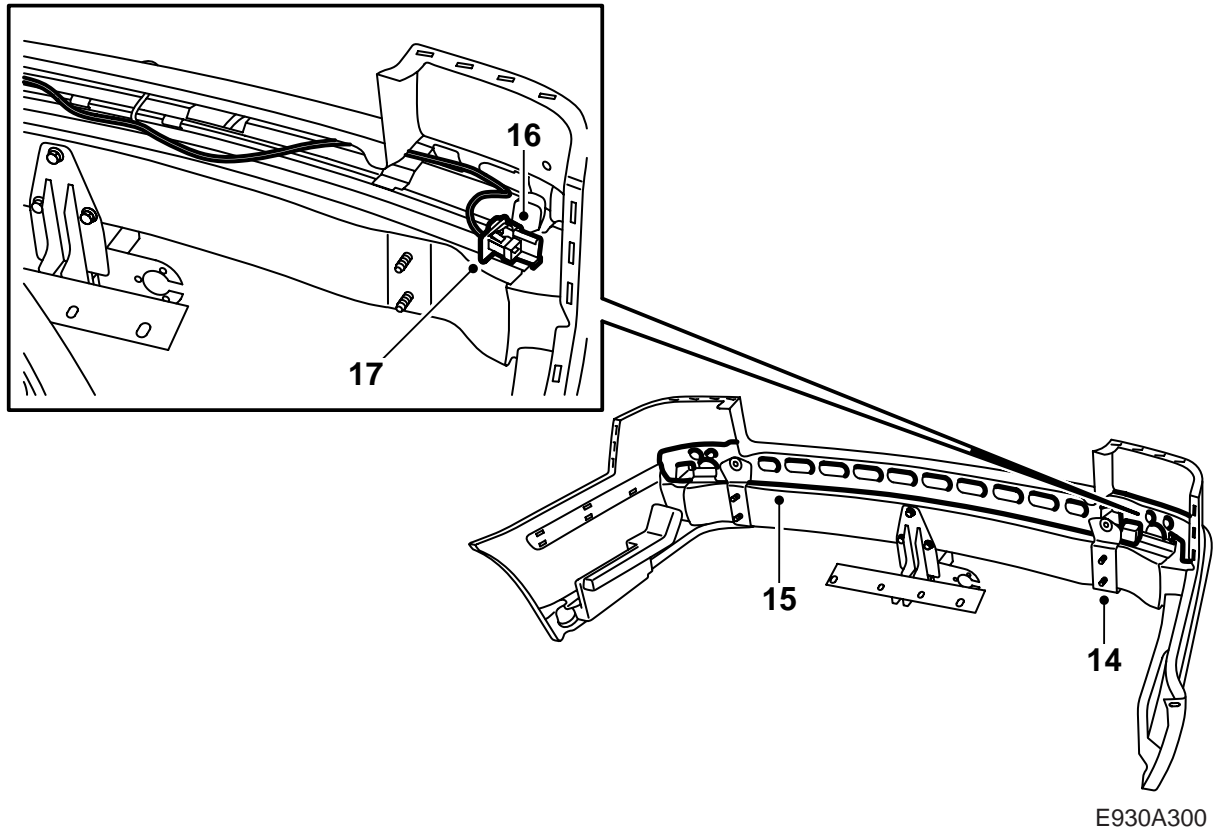

- 14 **Automobili con gancio di traino:** Rimuovere il rinforzo sinistro.
- 15 Estrarre il supporto della guaina del paraurti.
- 16 Installare il supporto del connettore sulla traversa del paraurti.
- 17 Posare il cablaggio dei sensori di distanza lungo la traversa del paraurti, quindi installare il connettore nel supporto.
- 18 Installare il supporto della guaina del paraurti, quindi controllare che il cablaggio non interferisca con nulla e non sia schiacciato.

**⚠ PRECAUZIONE**

Controllare che il cablaggio non sia schiacciato. Un'installazione errata può danneggiare il cablaggio e provocare cortocircuiti/incendi.

- 19 **Automobili con gancio di traino:** Installare il rinforzo sinistro.  
**Coppia di serraggio: 25 Nm (20 lbf ft).**

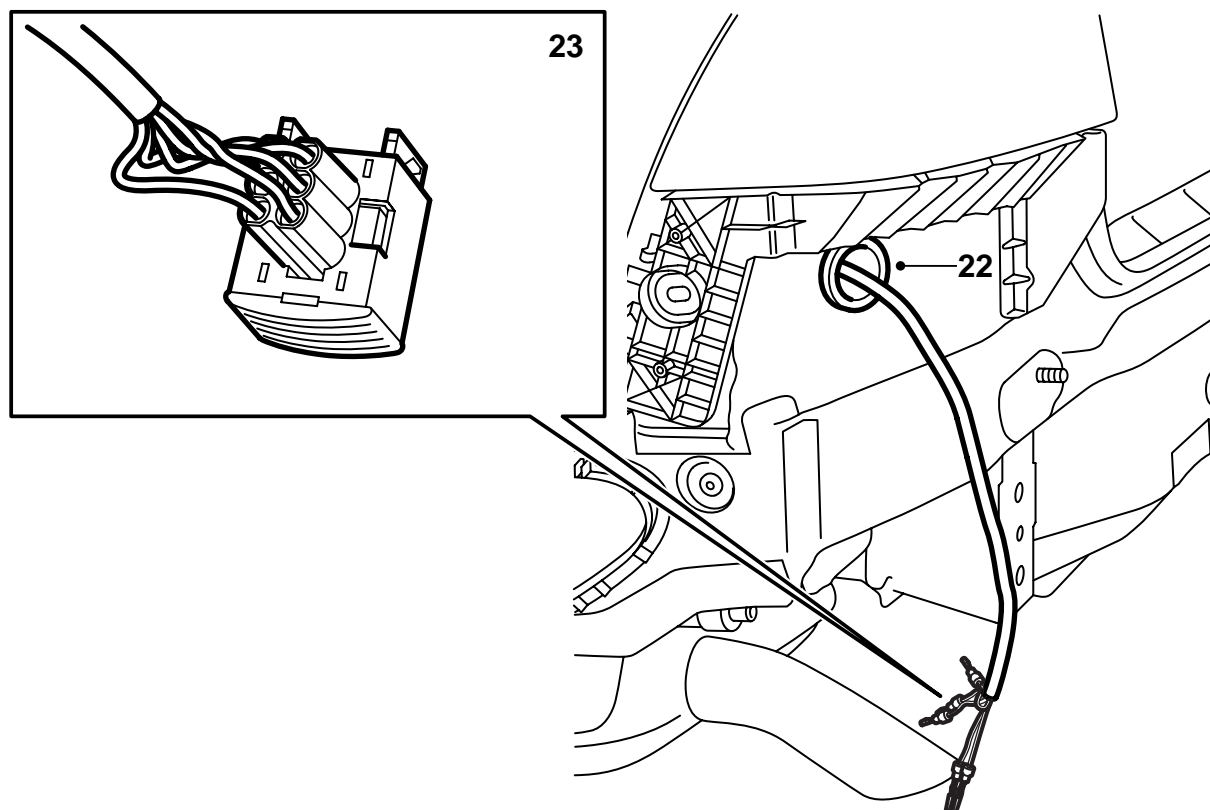

E930A301

- 20 Installare il passacavi in gomma, con il lato ad imbuto rivolto verso l'interno dell'automobile, sul cablaggio dell'ausilio al parcheggio. Il passacavi deve essere posto a 370 mm dalla striscia di nastro adesivo in corrispondenza dei capicorda.
- 21 Togliere il tappo di gomma ai piedi della lampada posteriore sinistra.
- 22 Sfilare il cablaggio dal foro ed installare il passacavi in gomma.
- 23 Aggraffare i capicorda come segue:
  - 1 Nero (BK)
  - 2 Marrone (BN)
  - 3 Giallo (YE)
  - 4 Blu (BU)
  - 5 Arancione (OG)
  - 6 Grigio (GY)
- 24 Applicare nastro adesivo ed una nuova fascetta di serraggio al passacavi in gomma.

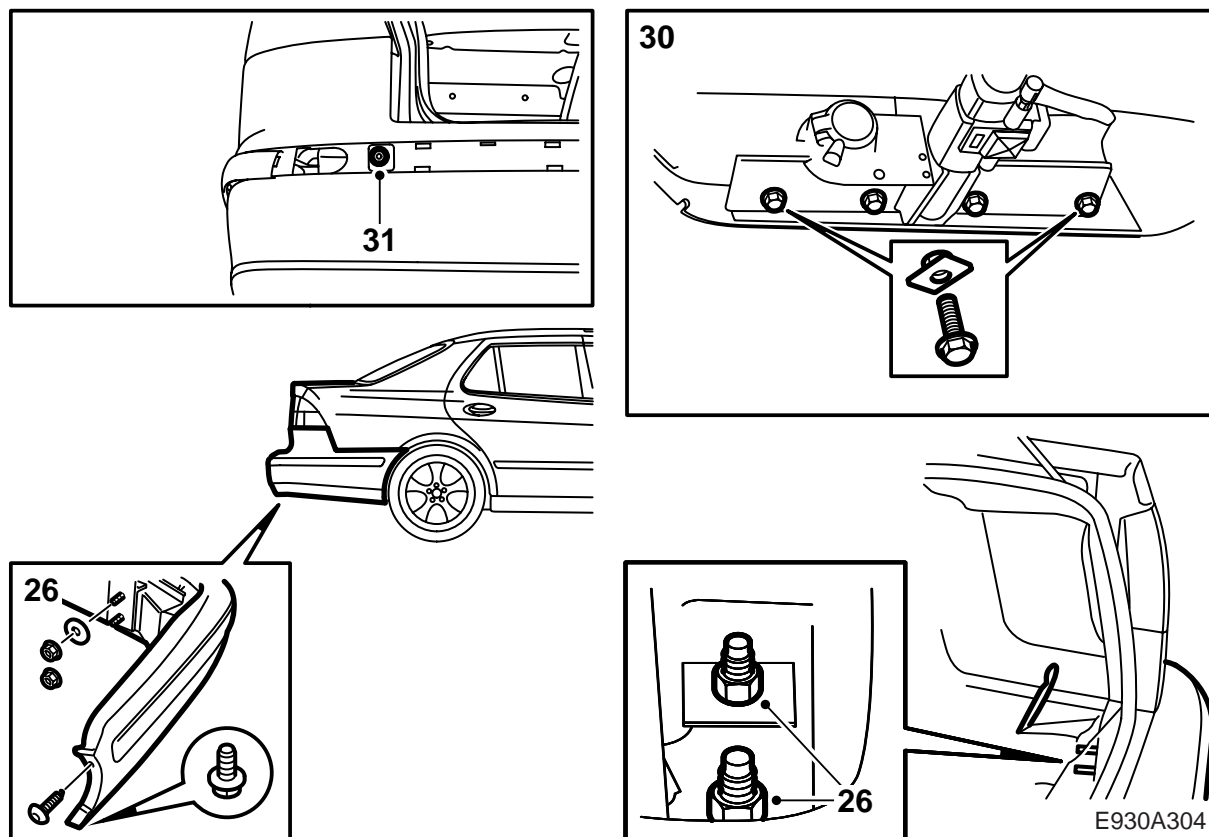

- 25 Sistemare il paraurti e collegare il connettore.
- 26 Fissare il paraurti all'automobile con i dadi e le rondelle sotto i dadi superiori.
- Coppia di serraggio: 40 Nm (30 lbf ft).**
- 27 Sollevare l'automobile.
- 28 Installare le viti del paraurti in corrispondenza dei passaruota.
- 29 **Automobili con gancio di traino:** Installare il contatto per il cablaggio del gancio di traino.
- 30 **Automobili con gancio di traino:** Installare le viti e le piastre a dado che fissano il gancio di traino alla carrozzeria.
- Coppia di serraggio: 40 Nm (30 lbf ft).**
- 31 **Automobili con gancio di traino:** Avvitare i rinforzi all'automobile attraverso i fori nella guaina del paraurti. Utilizzare una prolunga da 3/8" con sfera.
- Coppia di serraggio: 40 Nm (30 lbf ft).**

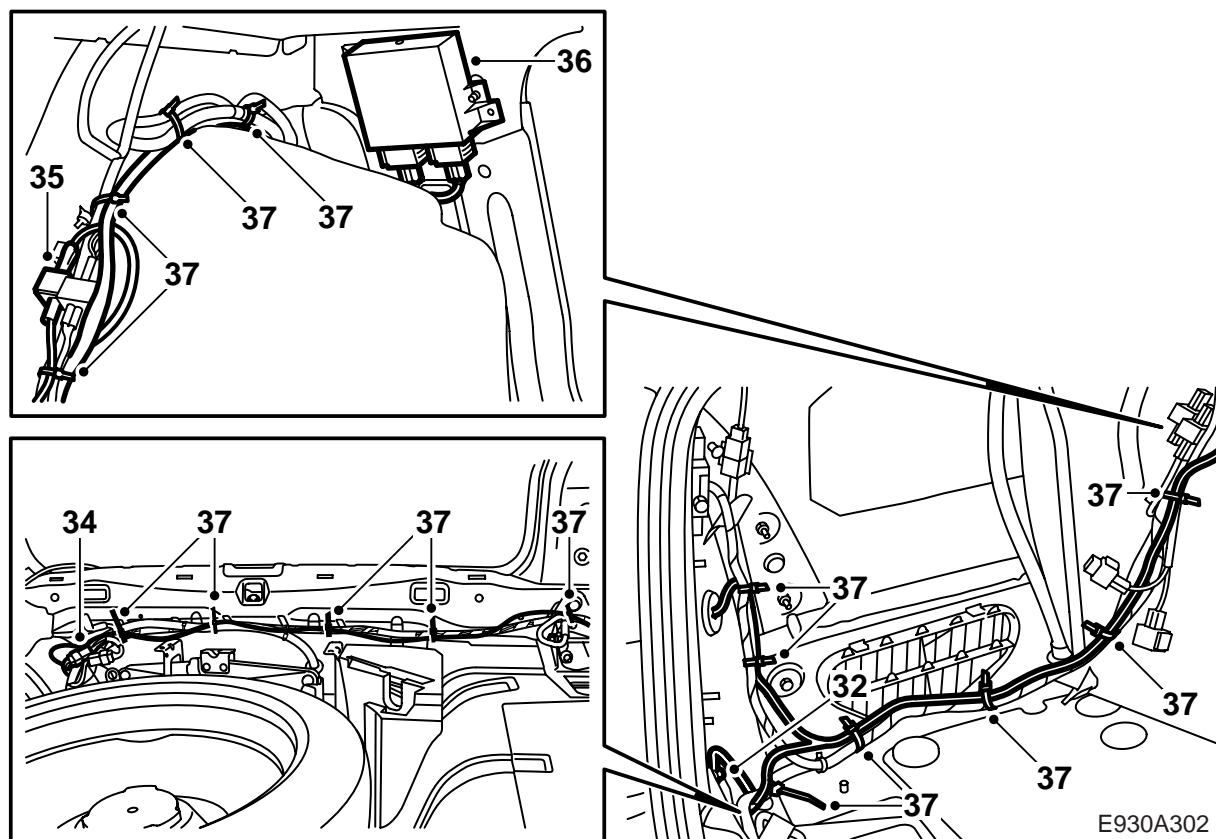

E930A302

- 32 Collegare il cavo di massa al punto di massa nel bagagliaio, ai piedi della luce posteriore sinistra.
- 33 Portare la parte più grossa del cablaggio verso il passaruota sinistro, posando invece la parte più sottile lungo la soglia del bagagliaio in direzione del lato destro dell'automobile.
- 34 Collegare il connettore di predisposizione del cablaggio per il gancio di traino.  
**Automobili con gancio di traino:** Sezionare i connettori e collegare ad essi i due connettori del cablaggio.
- 35 Collegare il connettore del cablaggio di predisposizione per il cambia-CD, quindi installare il tappo cieco sul connettore della rete SPA. Applicare nastro adesivo e fissare con una fascetta di serraggio per evitare rumori molesti.  
**Automobili con cambia-CD:** Sezionare i connettori e collegare ad essi i relativi connettori del cablaggio. Applicare nastro adesivo e fissare con una fascetta di serraggio per evitare rumori molesti.
- 36 Infilare le viti nei fori della centralina elettronica, collegare il cablaggio alla centralina elettronica ed installarla con i connettori rivolti verso il basso sulla lamiera dietro lo schienale posteriore. Serrare le viti.
- 37 Fissare tutto il cablaggio con 17 fascette di serraggio. Raccogliere il cablaggio in eccedenza e fissarlo sopra il passaruota.



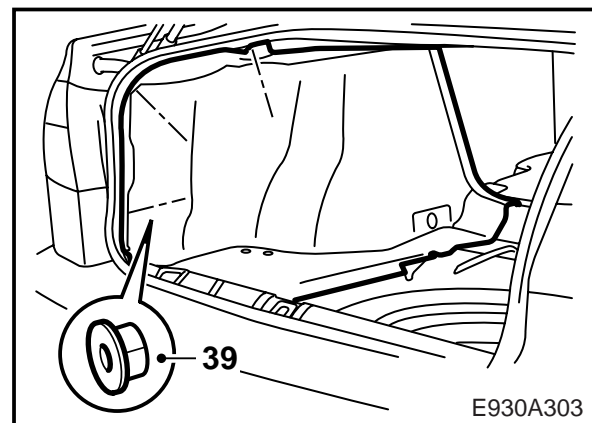
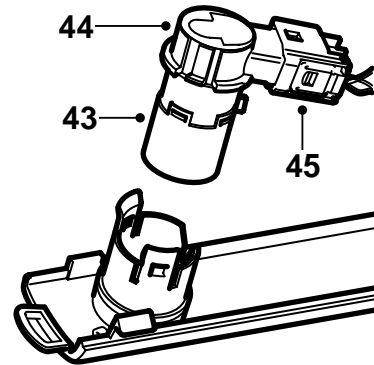
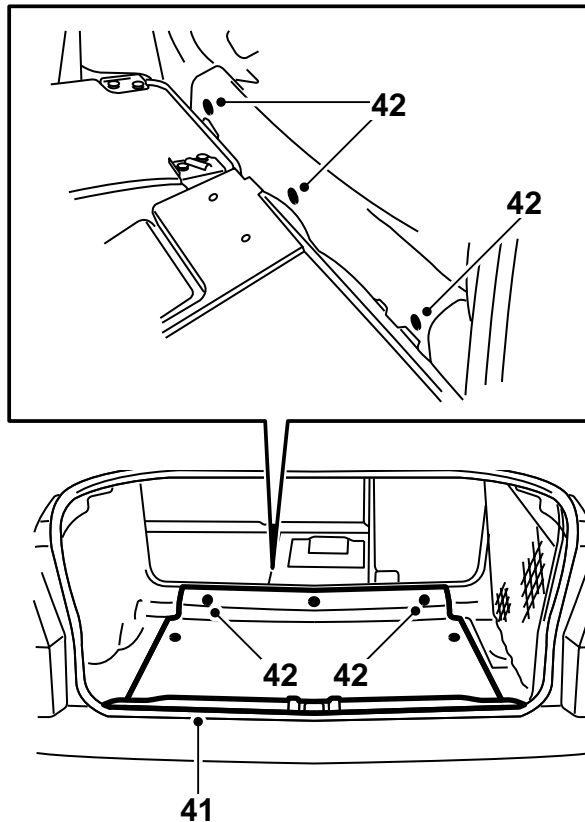

- 38 Installare i blocchi in schiuma (2 per lato) sul bordo posteriore della carrozzeria.
- 39 Installare i rivestimenti laterali nel bagagliaio.
- 40 **Automobili con cambia-CD:** Installare la mensole del cambia-CD, quindi collegare ed installare il cambia-CD.
- 41 Installare la protezione della soglia del bagagliaio.
- 42 Installare il pavimento del bagagliaio.
- 43 Installare i supporti dei sensori di distanza sulla nuova modanatura decorativa del paraurti.
- 44 Installare i sensori di distanza nei supporti.

### Avvertenza

Può essere necessario regolare la posizione dei supporti per agevolare l'installazione dei sensori.

- 45 Collegare il cablaggio ai sensori di distanza.

### Avvertenza

La modanatura decorativa del paraurti può essere installata in un unico modo.

Infilare il cablaggio in eccedenza nella guaina del paraurti, quindi installare la modanatura decorativa sul paraurti.

### ⚠ PRECAUZIONE

Controllare che il cablaggio non sia schiacciato. Un'installazione errata può danneggiare il cablaggio e provocare cortocircuiti/incendi.

- 46 Installare le parti angolari del paraurti.
- 47 Risistemare lo schienale ed il sedile posteriori.
- 48 Controllare, a quadro acceso (ON) e retromarcia selezionata, che il sistema avverta della presenza di oggetti dietro l'automobile mediante l'emissione di segnali. Il primo segnale viene emesso quando è presente un oggetto a circa 1,8 metri di distanza. Il segnale ha una frequenza di 2 toni al secondo, che aumenta all'avvicinarsi dell'automobile all'oggetto come segue:
- 1,8 - 1,3 m: 2 toni/secondo
  - 1,3 - 0,9 m: 3 toni/secondo
  - 0,9 - 0,3 m: da 5 a 12 toni/secondo a cadenza serrata
  - 0,3 m: tono continuo