

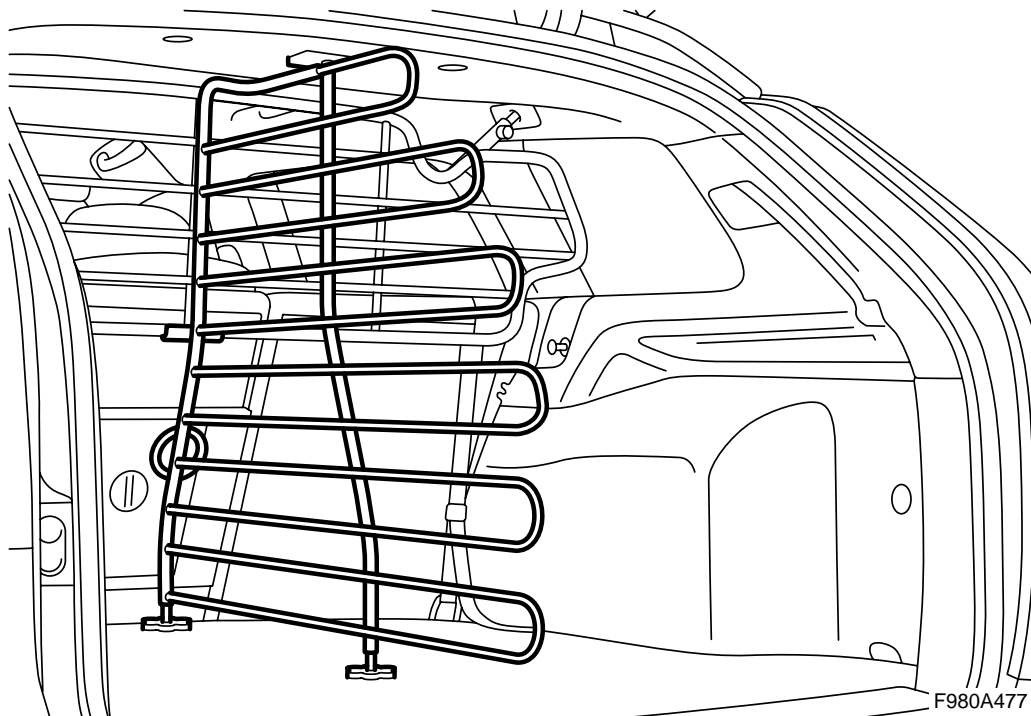

**MONTERINGSANVISNING · INSTALLATION INSTRUCTIONS
MONTAGEANLEITUNG · INSTRUCTIONS DE MONTAGE**

Parete divisoria del vano di carico

Accessories Part No.	Date	Instruction Part No.	Replaces
32 025 883	Jun 06	32 025 885	



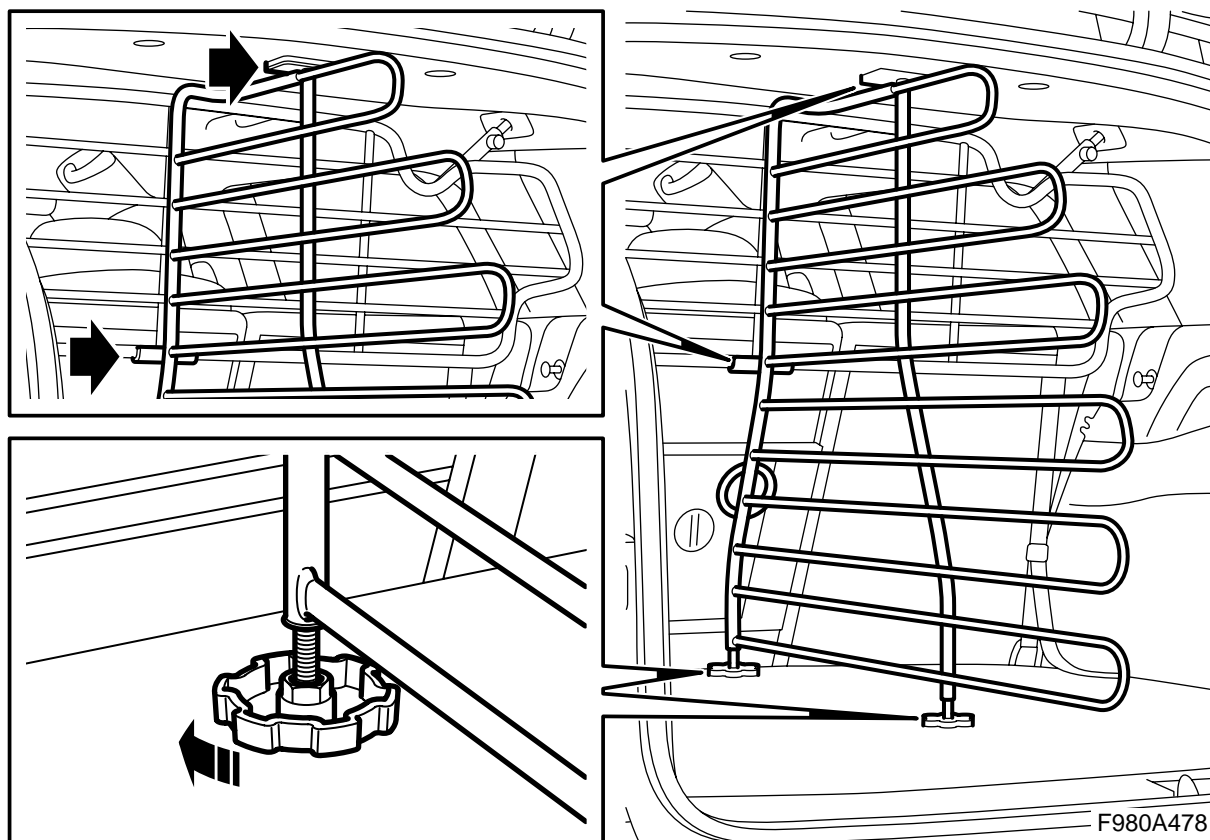

⚠ PRECAUZIONE

La griglia del vano di carico deve essere montata, in quanto la parete divisoria del vano di carico la usa con punto di fissaggio.

Fissare la parte divisoria del vano di carico correttamente, avvitando le piastre di base con forza contro il pavimento del vano di carico.