



**MONTERINGSANVISNING · INSTALLATION INSTRUCTIONS  
MONTAGEANLEITUNG · INSTRUCTIONS DE MONTAGE**

**Saab 9-5**

Portacarichi

Accessories Part No.	Group	Date	Instruction Part No.	Replaces
400 105 813	8:91- 10	Apr 04	47 23 201	47 23 201 Feb 99

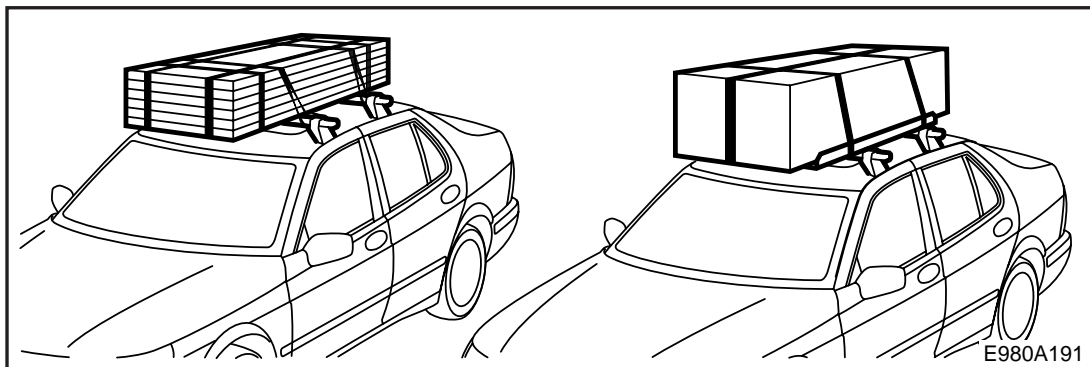
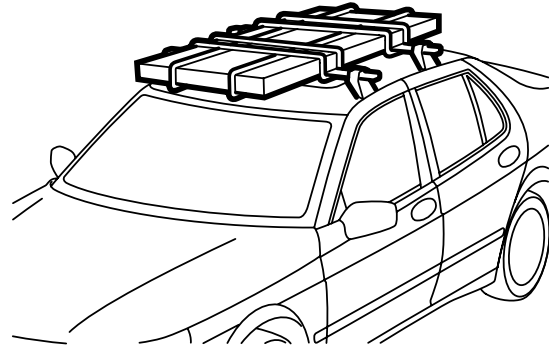
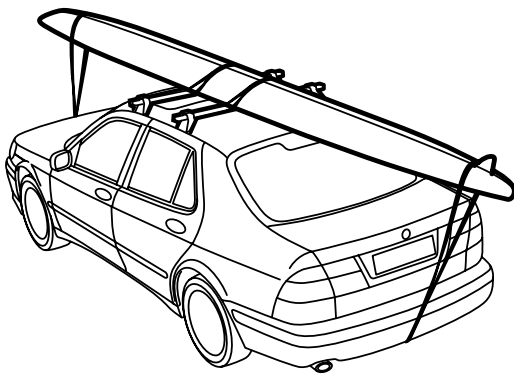

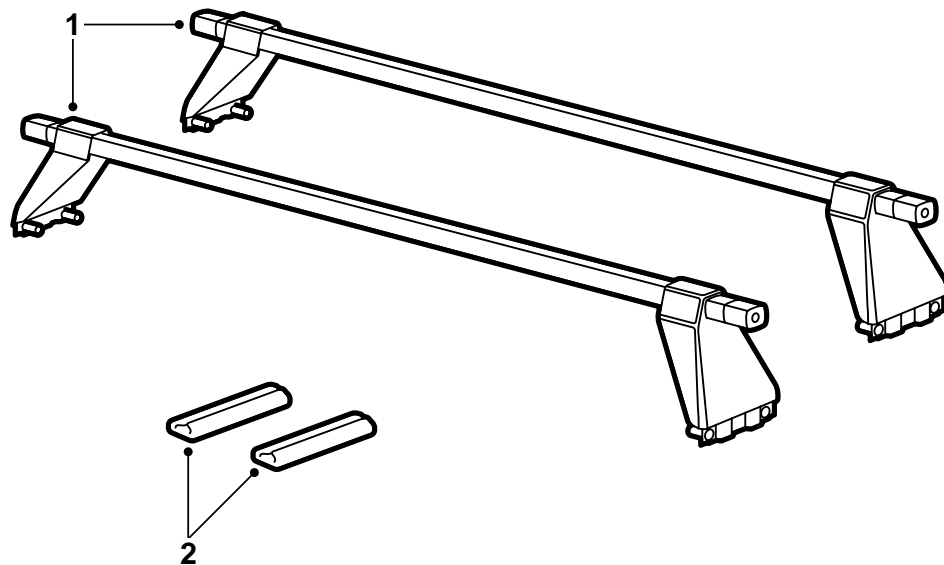

E980A188

- 1 Portacarichi (due)
- 2 Protezione di plastica (due)

## Italiano

### Importante



#### PRECAUZIONE

Leggere attentamente le istruzioni per l'installazione prima di utilizzare il portapacchi. Installare il portapacchi seguendo accuratamente le presenti istruzioni, che devono essere conservate nell'automobile.

Moderare la velocità dell'automobile quando si trasportano carichi sul tetto. Ricordare che il peso e la forma del carico sul tetto possono modificare il baricentro e le caratteristiche di aerodinamicità dell'automobile.

- Non montare né utilizzare il portapacchi prima di aver compreso le istruzioni per l'installazione.
- I portapacchi sono progettati per un trasporto sicuro a condizione che siano installati correttamente. **E' vietato apportare modifiche al prodotto.**
- Controllare sempre che il carico sia fissato.
- Il carico massimo consentito sul tetto è di 100 kg, compreso il peso delle barre portapacchi di 5,5 kg. Vedere anche il manuale uso e manutenzione dell'automobile.
- Notare che l'impiego di un portapacchi carico modifica le caratteristiche di guida (in caso di forte vento laterale, in curva ed in frenata).
- Per motivi di sicurezza e per migliorare il coefficiente aerodinamico, smontare il portapacchi quando non serve.
- Togliere il portapacchi prima di portare l'automobile in un autolavaggio automatico.
- Saab Automobile AB non risponde di danni provocati dal montaggio scorretto di portapacchi ed accessori.
- In caso di dubbi, rivolgersi ad un concessionario Saab.
- Conservare le istruzioni per l'installazione nell'automobile.

### Consigli e suggerimenti

- Fissare il carico in modo che non possa staccarsi o provocare danni. Avvolgere il carico con cinghie in modo che non possa muoversi in alcuna direzione. Il conducente è responsabile del fissaggio corretto del carico.
- Impiegare mezzi adatti di fissaggio, ad esempio cinghie dotate di tensore che bloccano saldamente. Non impiegare nastri elastici o corde per carichi che pesano più di un paio di sci.
- Accertarsi che il peso del carico sia distribuito uniformemente sul portapacchi e che il baricentro sia il più basso possibile. Dovendo trasportare carichi piccoli, ma molto pesanti, sistemarli su un lato delle barre portapacchi e non al centro.
- Per motivi di sicurezza il carico non deve sporgere lateralmente dall'automobile.
- I carichi lunghi devono essere appoggiati o legati al paraurti dell'automobile oppure al golfare per il traino, sia anteriormente che posteriormente. Se il carico sporge più di 1 metro dietro l'automobile o in misura anche minima davanti all'automobile, occorre segnalare il carico con un cartello di avvertimento regolamentare o simile.
- Controllare prima di mettersi in viaggio che tutti i fermi siano fissati correttamente e verificare che il carico sia fissato in modo appropriato. Fermarsi ogni tanto, controllare il carico e tendere i fermi all'occorrenza.
- Rapporti di prova di case automobilistiche e riviste specializzate mostrano che il trasporto di oggetti ingombranti (tavole da surf, box portasci ecc.) comporta una maggiore sollecitazione al tetto dell'automobile a seguito del forte aumento della resistenza all'aria. Dovendo trasportare una tavola da surf, sistemarla capovolta, con la prua rivolta in avanti.

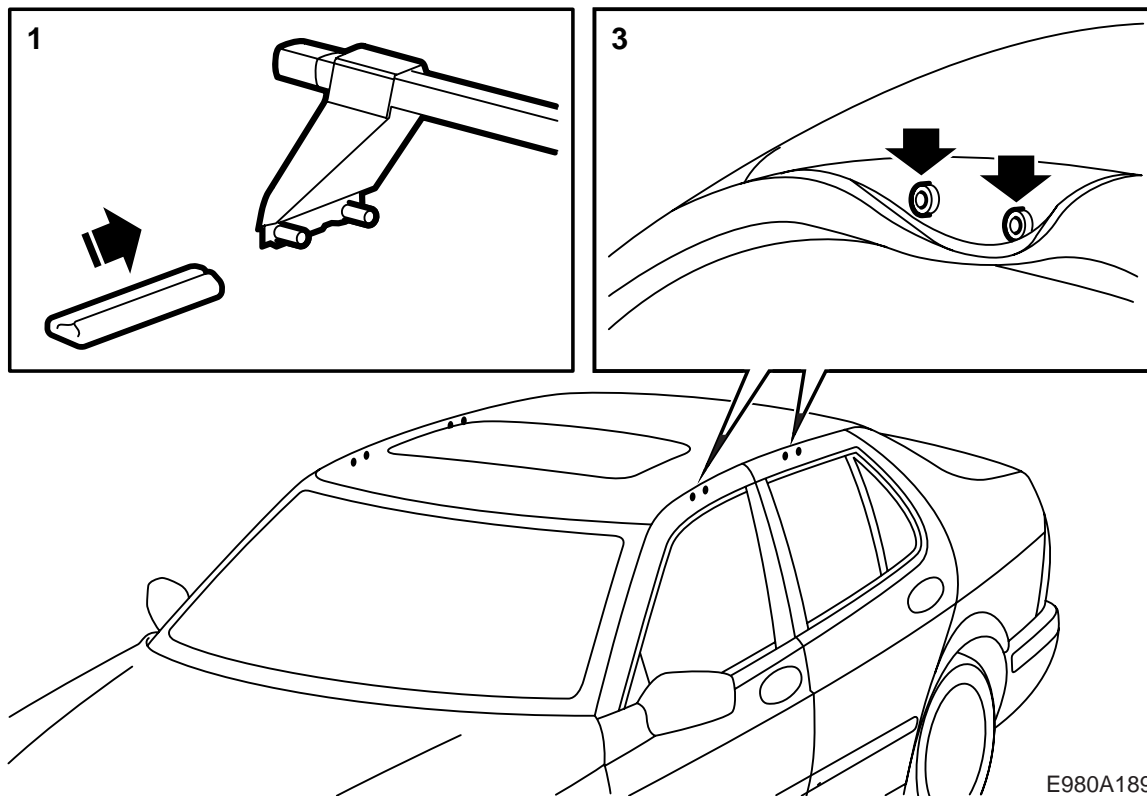

E980A189

- 1 Infilare la protezione di plastica sul piede di iso-stegno regolabile (lato con il volantino di serraggio) per proteggere la vernice della carrozzeria durante l'installazione del portacarichi.
- 2 Aprire tutte le portiere dell'automobile.  
Ripigare di lato la modanatura di gomma ed individuare i fori di fissaggio ai bordi del tetto.

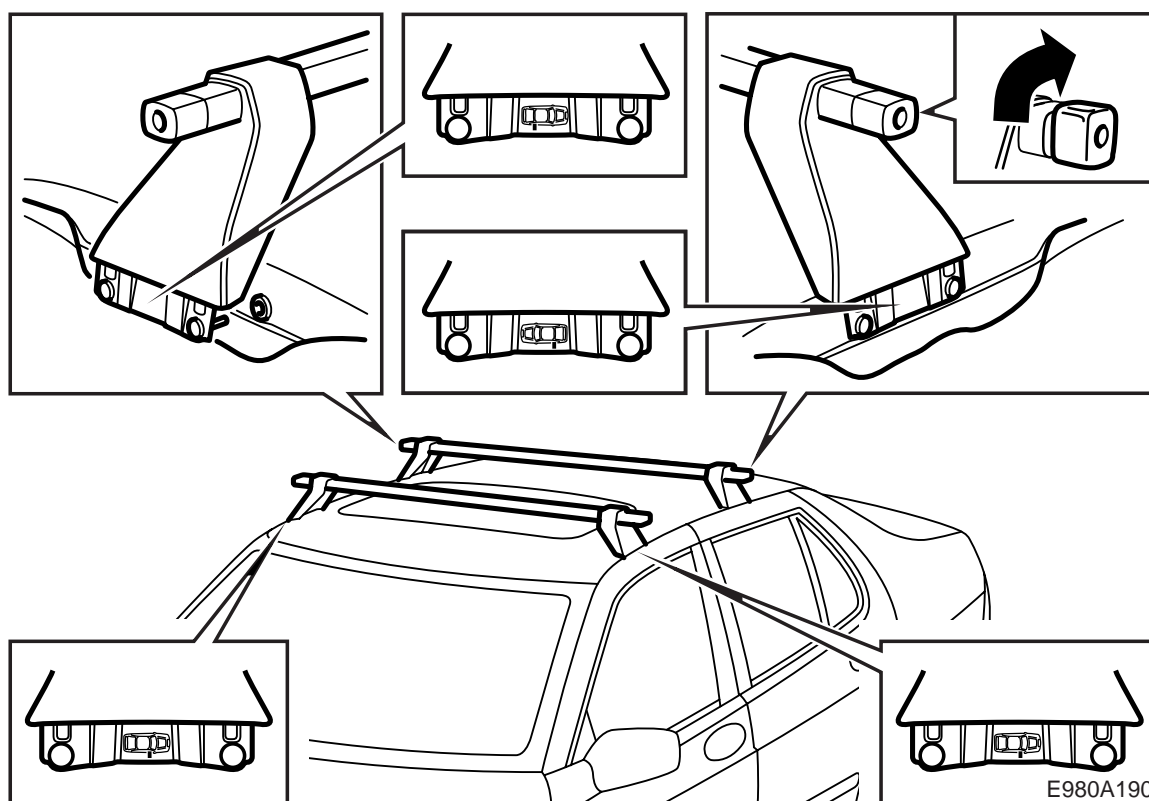

3 Cominciare l'installazione sul lato sinistro dell'automobile. Collocare il portacarichi cautamente sul tetto, con il piede di sostegno fisso rivolto verso di Voi. Tenere il piede di sostegno sollevato dal tetto per non danneggiare la vernice.

Ripiegare di lato la modanatura di gomma e spingere i perni del piede di sostegno fisso nei fori di fissaggio.

Accertarsi che la modanatura di guarnizione si trovi all'esterno della protezione di plastica del portacarichi.

6 Fissare il portacarichi girando in senso orario il volantino di serraggio all'estremità del portacarichi.

Serrare a mano, ma soltanto quanto basta per far aderire il piede di sostegno ai bordi dei fori di fissaggio.

7 L'asportazione si esegue in ordine inverso.

8 Conservare le istruzioni per l'installazione nell'automobile.

9 Smontare i portacarichi dall'automobile quando non vengono utilizzati.

### Avvertenza

I portacarichi sono contrassegnati con un'immagine che indica il posizionamento dei piedi di sostegno sul tetto. Notare che il serraggio dei piedi di sostegno deve essere eseguito agendo dal lato destro dell'automobile.

4 Chiudere cautamente le portiere sul lato sinistro in modo da mantenere in posizione i piedi di sostegno.

5 Passare al lato destro dell'automobile e togliere la protezione di plastica dal piede di sostegno regolabile.

Ripiegare di lato la modanatura di gomma e spingere i perni del piede di sostegno nei fori di fissaggio. Chiudere cautamente le portiere.