

**SAAB****MONTERINGSANVISNING · INSTALLATION INSTRUCTIONS  
MONTAGEANLEITUNG · INSTALLATIONS DE MONTAGE****Saab 9-5**

Cavi, 13 poli

Accessories Part No.	Group	Date	Instruction Part No.	Replaces
400 106 282	3:71-23	Jun 98	48 05 107	48 05 107 Aug 96

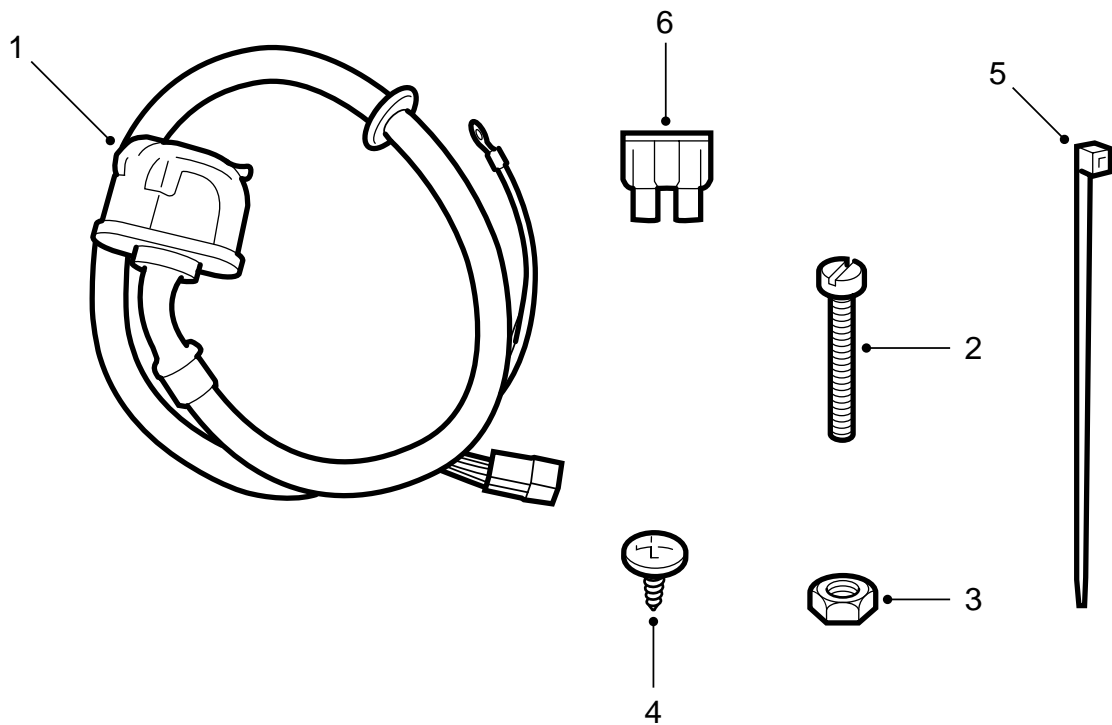

E371A007

- 1 Contatto del dispositivo di traino, 13 poli
- 2 Vite (3 pz)
- 3 Dado (3 pz)
- 4 Vite per lamiera
- 5 Fascetta di serraggio (3 pz)
- 6 Fusibile

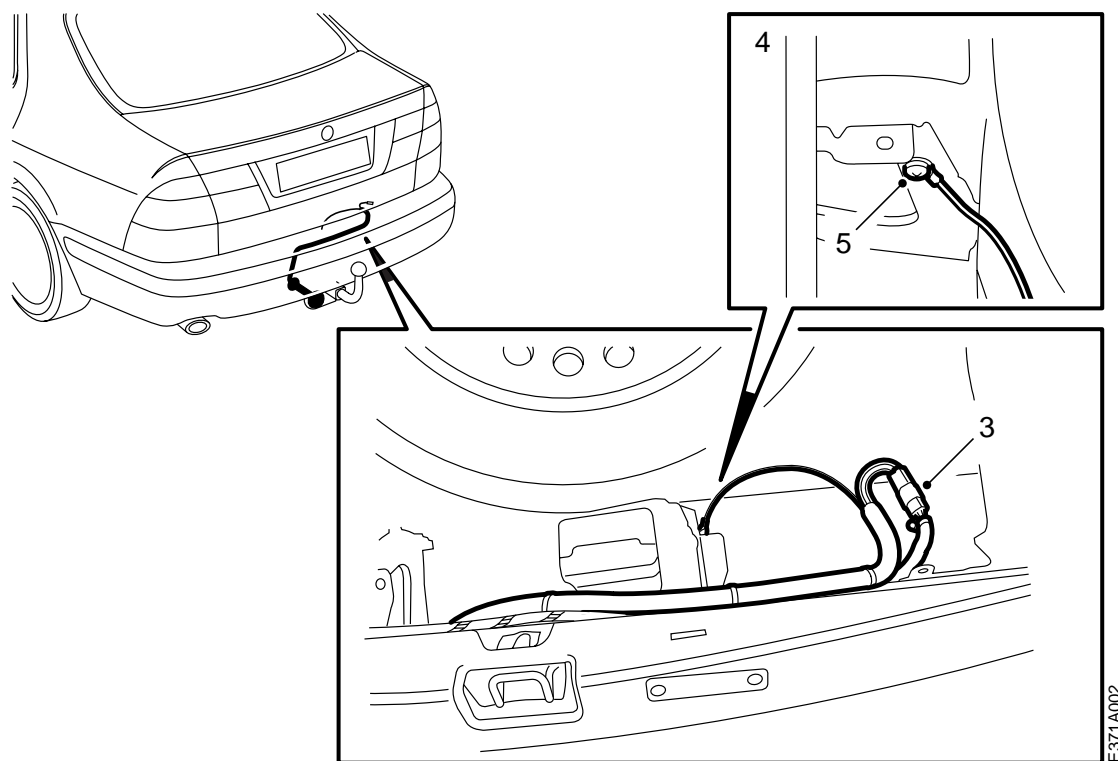

E371A002

Posizione di partenza: Paraurti posteriore rimosso.

- 1 Togliere il tappo di gomma dal telaio posteriore.
- 2 Infilare i cavi del corredo nel bagagliaio.
- 3 Collegare il connettore dei cavi del dispositivo di traino al connettore dei cavi dell'automobile. Isolare il cavo giallo sciolto.
- 4 Praticare un foro sulla lamiera di rinforzo destra con una punta del  $\varnothing 5,0$  mm, vedere figura
- 5 Eliminare la vernice attorno al foro ed avvitare il cavo di massa del cablaggio con la vite di lamiera.

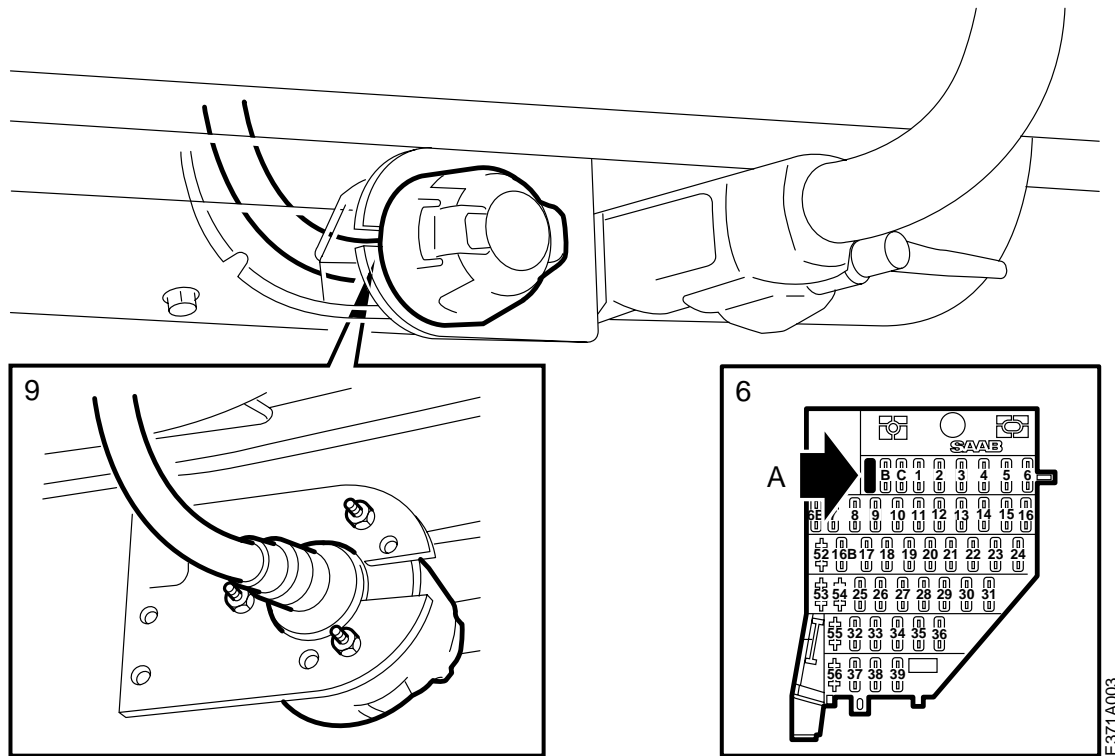

- 6 Installare il fusibile (25A) nella posizione A della basetta portafusibili del cruscotto sul lato corto, in corrispondenza della portiera del conducente.
- 7 Provare la funzionalità della presa.
- 8 Installare il dispositivo di traino (vedere istruzioni di montaggio separate) ed il paraurti.
- 9 Installare il contatto sulla lamiera in modo che lo sportello si apra verso sinistra.
- 10 Regolare i cavi fra il contatto ed il telaio posteriore.
- 11 Installare la bussola di gomma dei cavi nel passante del telaio posteriore.
- 12 Fissare i cavi con le fascette.

E371A003

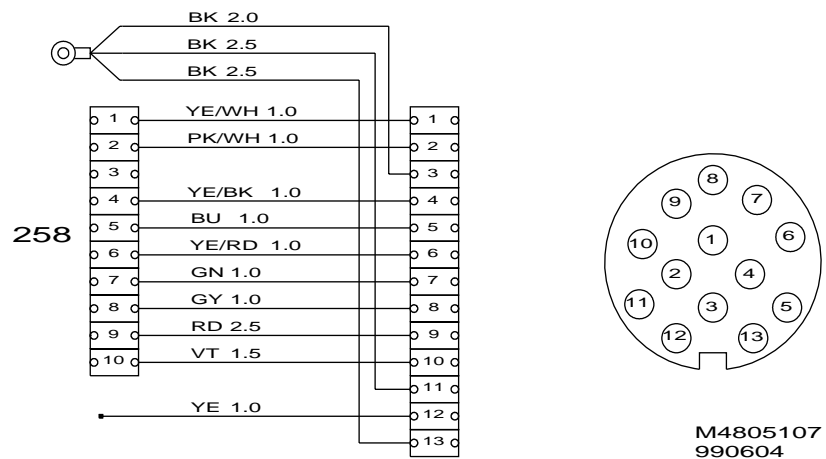

### Schema elettrico

La tabella riguarda il connettore a 13 poli del dispositivo di traino.

- 1 Indicatore di direzione sinistro
- 2 Retronebbia
- 3 Massa
- 4 Indicatore di direzione destro
- 5 Luce di posizione destra
- 6 Luci di arresto
- 7 Luce di posizione sinistra
- 8 Luci di retromarcia
- 9 +30
- 10 +54
- 11 Massa
- 12 Non utilizzato
- 13 Massa