

**SAAB****MONTERINGSANVISNING · INSTALLATION INSTRUCTIONS
MONTAGEANLEITUNG · INSTALLATIONS DE MONTAGE**

Saab 900 3D M94-/CV M95-, Saab 9-3 3D/CV

Minigonne

Accessories Part No.	Group	Date	Instruction Part No.	Replaces
400 109 005	9:84-06	Jun 00	47 86 471	47 86 471 Sep 98

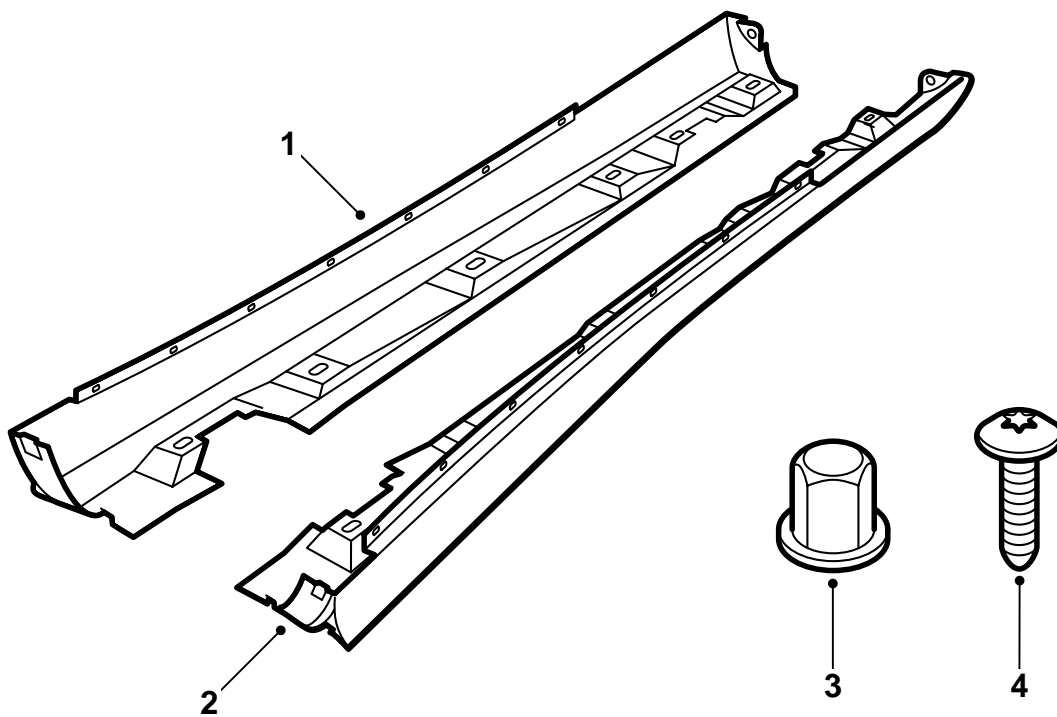

D980A307

- 1 Minigonna destra (1 pz)
- 2 Minigonna sinistra (1 pz)
- 3 Dado di plastica (14 pz)
- 4 Vite (2 pz)

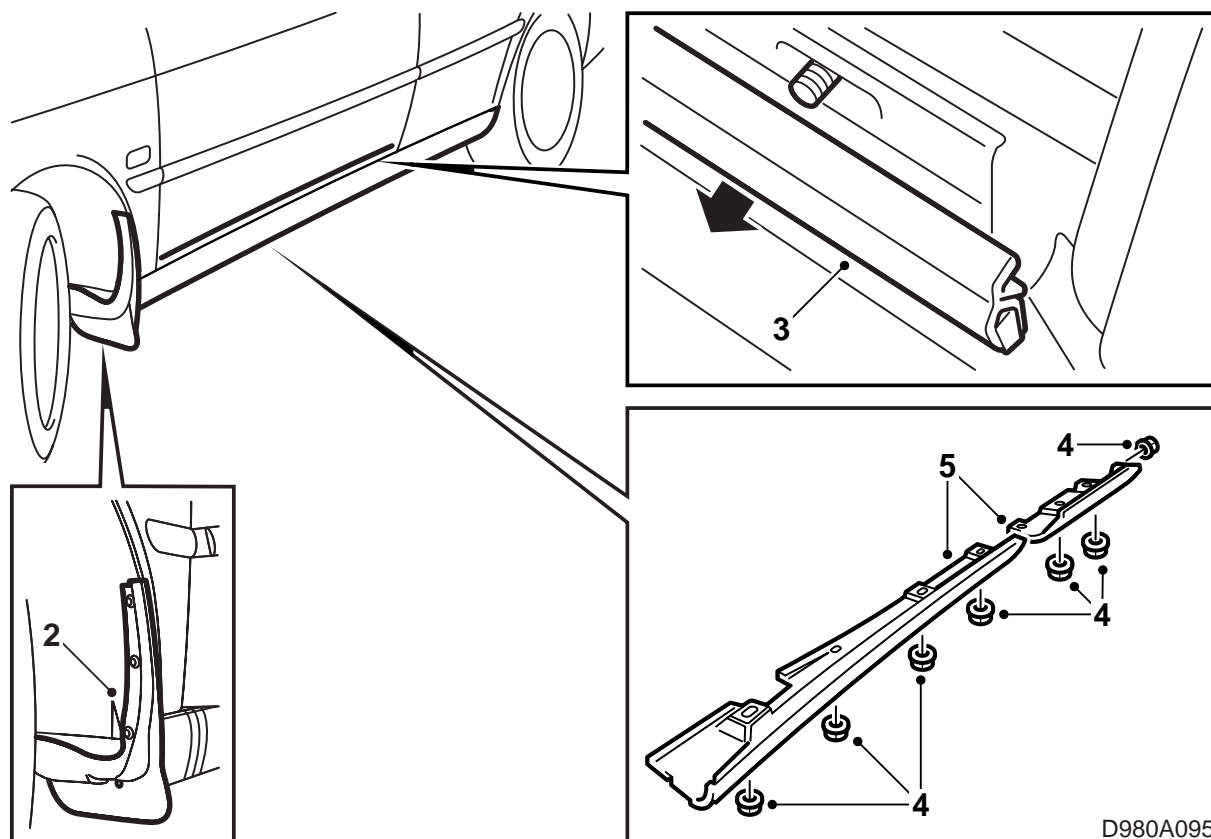

D980A095

Le istruzioni descrivono le procedure per l'installazione sul lato sinistro dell'automobile. Ripetere le operazioni sul lato destro.

Le minigonne sono trattate con mano di fondo nera e, pertanto, pronte per la verniciatura.

- 1 Verniciare le minigonne con il colore della carrozzeria. Vedere le "Norme per la verniciatura" contenute nelle presenti istruzioni.
- 2 Rimuovere il parafrangente.
- 3 Rimuovere la modanatura della soglia, facendo attenzione a non danneggiare la guida metallica della modanatura.
- 4 Svitare i dadi di plastica che fissano la protezione della soglia.
- 5 Rimuovere il clips dal bordo anteriore della protezione della soglia e rimuoverla (la protezione della soglia è divisa in 2 parti) dalle viti saldate. Iniziare dalla protezione della soglia anteriore.

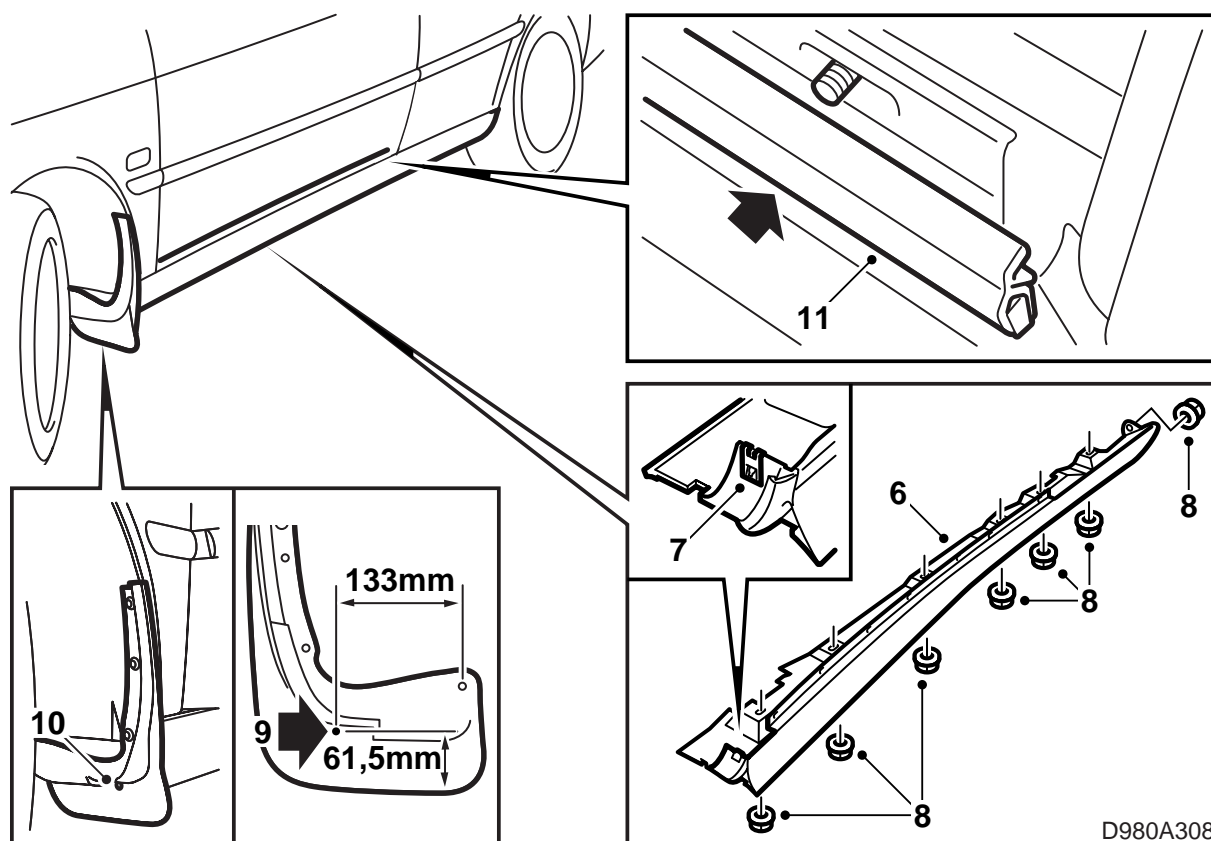

- 6 Infilare la nuova minigonna (1 parte) sulle viti saldate.
- 7 Installare il clips sul bordo anteriore della minigonna.
- 8 Avvitare i dadi di plastica che fissano la minigonna.
- 9 Pulire il parafango ed individuare il segno sul retro del parafango. Se non è presente alcun segno, effettuare la misurazione come indicato in figura e praticare un segno.
Praticare un foro di 6 mm in corrispondenza del segno nel parafango.
- 10 Sistemare il parafango sul passaruota e sull'attacco nella minigonna utilizzando il nuovo foro.
- 11 Installare la modanatura della soglia (la sezione occlusa deve essere rivolta all'indietro e la modanatura di gomma verso l'alto).

**Norme per la verniciatura di plastica PUR-RIM
trattata con mano di fondo**

- Sistemare le minigonne in modo che non si deformino durante la verniciatura.
- La temperatura non deve essere superiore a +40°C (104°F).
- Alla consegna dal fornitore, le minigonne sono pretrattate con mano di fondo.
- Maneggiare le minigonne con guanti puliti.

Tempo di essiccazione

70 minuti a 40°C (104°F).

Preparativi

- Per ottenere i migliori risultati si consiglia di applicare una vernice turapori.
- Levigare a fondo le superfici trattate utilizzando una carta abrasiva 3M 1200 o 800.