



**MONTERINGSANVISNING · INSTALLATION INSTRUCTIONS  
MONTAGEANLEITUNG · INSTRUCTIONS DE MONTAGE**

## Saab 900 CV M95-, Saab 9-3 CV

### Spoiler posteriore

Accessories Part No.	Group	Date	Instruction Part No.	Replaces
400 109 021	9:84-03	Jun 00	49 12 978	49 12 978 Aug 98

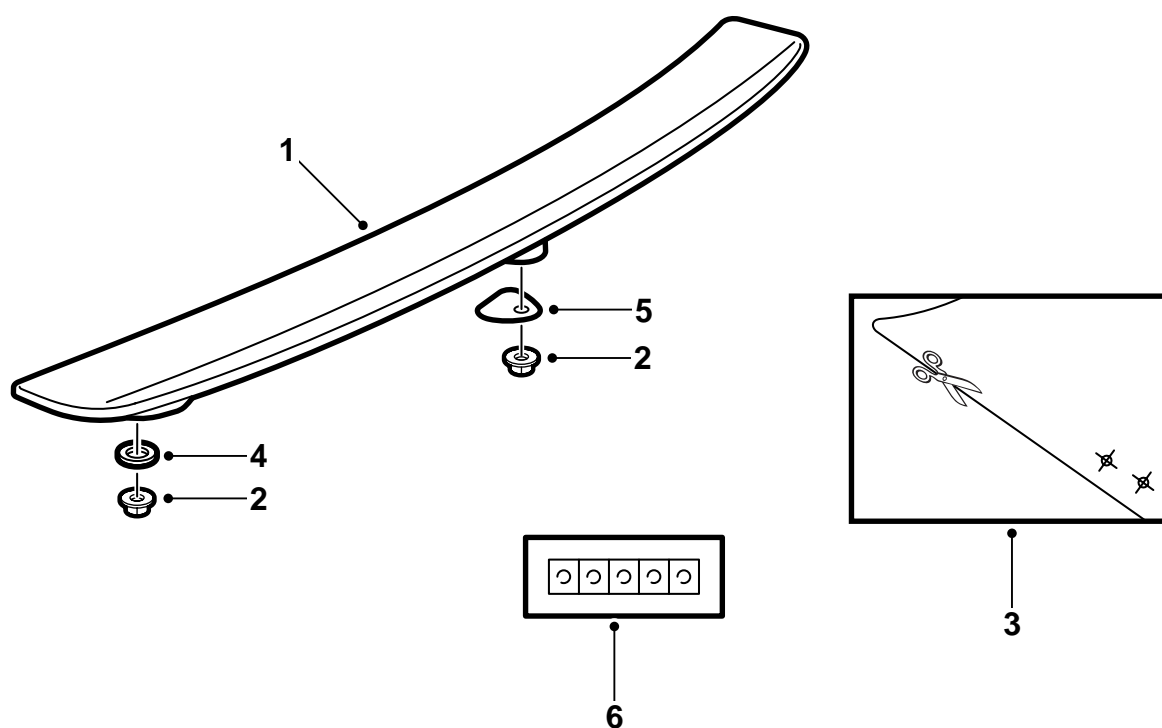

D980A060

- 1 Spoiler (1 pz)
- 2 Dado (5 pz)
- 3 Dima per foratura (1 pz)
- 4 Tenuta rotonda (4 pz)
- 5 Tenuta per piede centrale (1 pz)
- 6 Rondella zincata (5 pz)

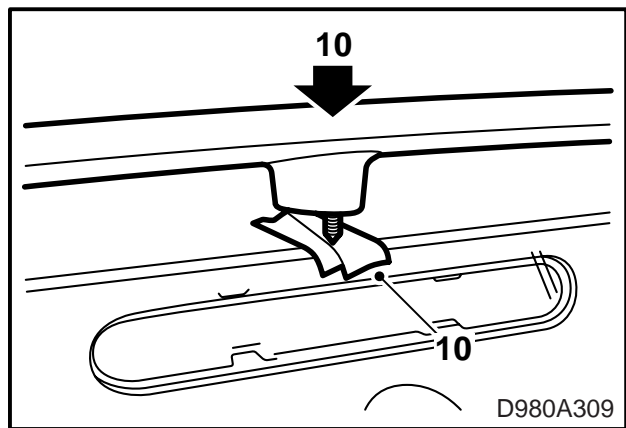
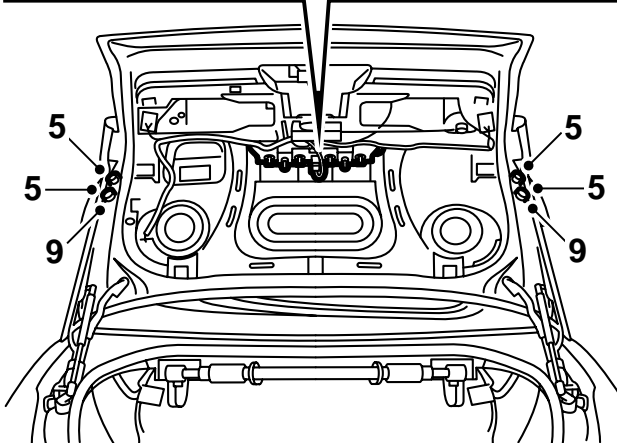
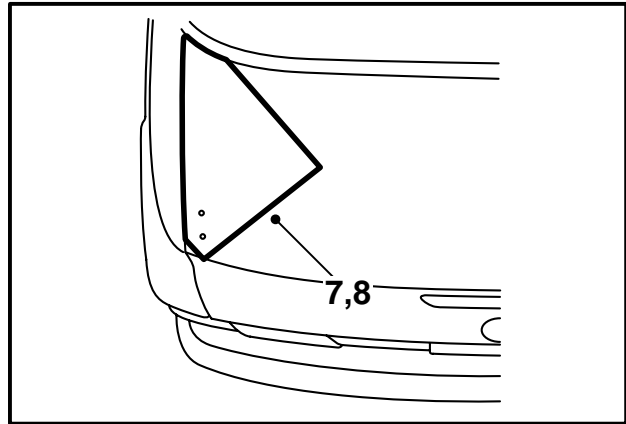
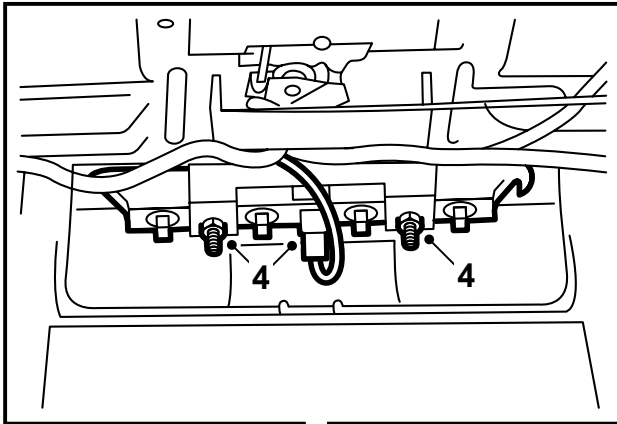

Lo spoiler è stato sottoposto ad un trattamento con fondo nero ed è quindi pronto per la verniciatura.

- 1 Verniciare lo spoiler con la tinta della carrozzeria. Vedere "Norme per la verniciatura di plastica PUR-RIM con fondo" nelle presenti istruzioni per l'installazione.
- 2 Aprire lo sportello del bagagliaio.
- 3 Rimuovere il rivestimento sull'interno dello sportello.
- 4 Rimuovere il terzo stop.
- 5 Rimuovere le bussole di gomma. Annotare di quanti giri sono avvitate le bussole.  
**9-3:** Rimuovere i tappi di gomma.
- 6 Ritagliare la dima e posizionarla come indicato sulla stessa.
- 7 Segnare la posizione dei fori esterni con un punzone.

### Avvertenza

Prestare la massima cautela!

- 8 Praticare i fori utilizzando una punta da 8 mm e rispettando i segni.  
**900:** Forare anche la lamiera inferiore.

- 9 **900:** Utilizzando una punta da 16 mm, forare dal basso soltanto la lamiera inferiore rispettando i segni di foratura indicati al punto precedente.

### Avvertenza

Utilizzare un'asta di profondità per non forare la lamiera superiore.

- 10 Segnare la posizione approssimativa del foro centrale con nastro di mascheratura. Mettere in posizione lo spoiler ed esercitare pressione sul centro. Togliere lo spoiler. A questo punto la vite centrale dello spoiler deve aver lasciato un segno sul nastro di mascheratura.
- 11 Praticare un foro nel rispetto del segno centrale. Utilizzare una punta da 8 mm.
- 12 Proteggere i fori dalla corrosione nel seguente modo:
  - Sbavare i fori, eliminare trucioli e scaglie di vernice.
  - Applicare la vernice di fondo. Utilizzare Standox 1K Füllprimer o un prodotto equivalente.
  - Applicare la vernice di copertura.
  - Applicare il nastro zincato nei fori ed agire con un cacciavite in modo che il nastro si pieghi attorno ai bordi.

D980A309

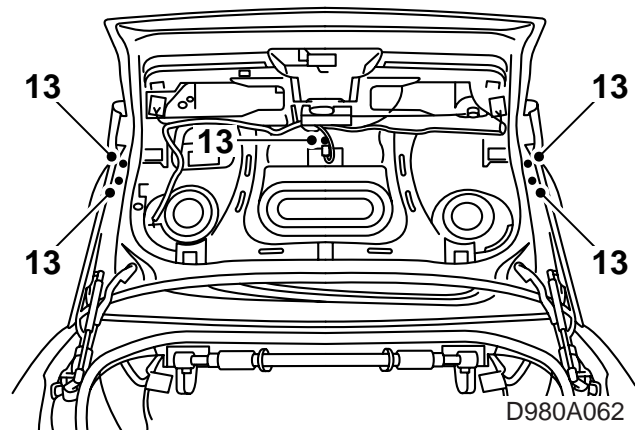
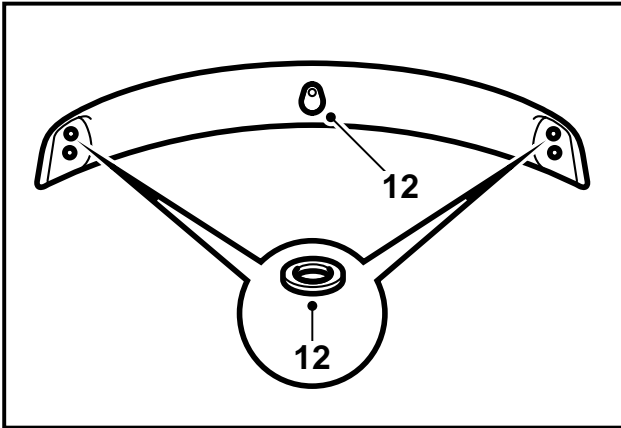

D980A062

- 13 Installare le tenute e sistemare lo spoiler sullo sportello del bagagliaio.
- 14 Installare i dadi che fissano lo spoiler.  
**Coppia di serraggio: 6 Nm (4.5 lbf ft)**

### Avvertenza

Fare attenzione a non far cadere i dadi nello sportello.

- 15 Installare il tappo e le bussole di gomma. Regolare le bussole nella posizione precedente.  
**900:** Tappo di gomma 95 50 476 (2 pz), ordinare separatamente.
- 16 Installare il terzo stop.
- 17 Risistemare il rivestimento sull'interno dello sportello del bagagliaio.

### **Norme per la verniciatura di plastica PUR-RIM con fondo**

- Sistemare lo spoiler in modo che non possa essere deformato durante il processo di verniciatura.
- La temperatura non deve superare +40°C (104°F).
- Lo spoiler è stato sottoposto a trattamento con fondo prima della consegna dal fornitore.
- Maneggiare lo spoiler con guanti puliti.

### **Tempo di essiccazione**

70 minuti a 40°C (104°F).

### **Preparazione**

- Per ottenere un risultato ottimale, utilizzare una vernice turapori.
- Carteggiare con cura le superfici trattate con fondo utilizzando carta 3M 1200 o 800.