

**SAAB****MONTERINGSANVISNING · INSTALLATION INSTRUCTIONS  
MONTAGEANLEITUNG · INSTALLATIONS DE MONTAGE**

## Saab 9-5

Corredo di installazione della radio

Accessories Part No.	Group	Date	Instruction Part No.	Replaces
400 109 096	9:36-10	Mar 98	50 36 280	

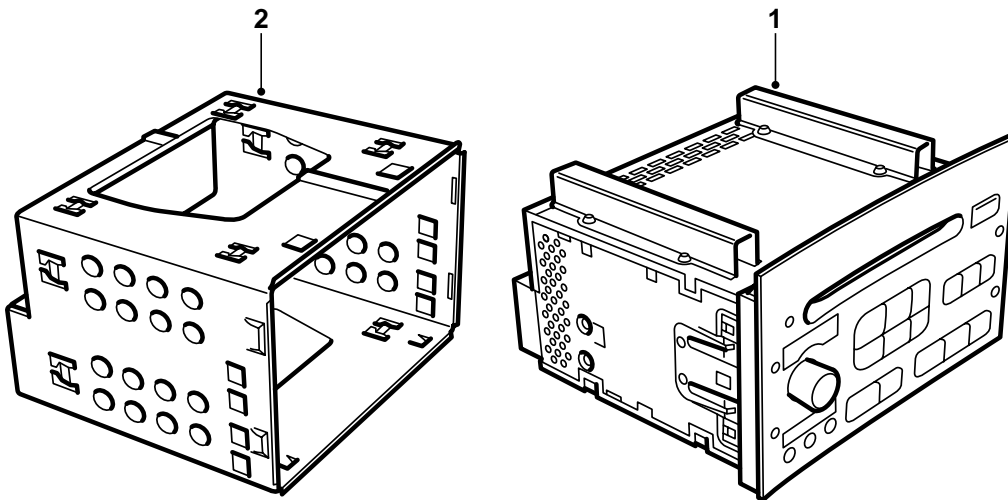

E930A041

- 1 Radio
- 2 Plancia radio
- 3 Istruzioni per l'installazione 50 36 280

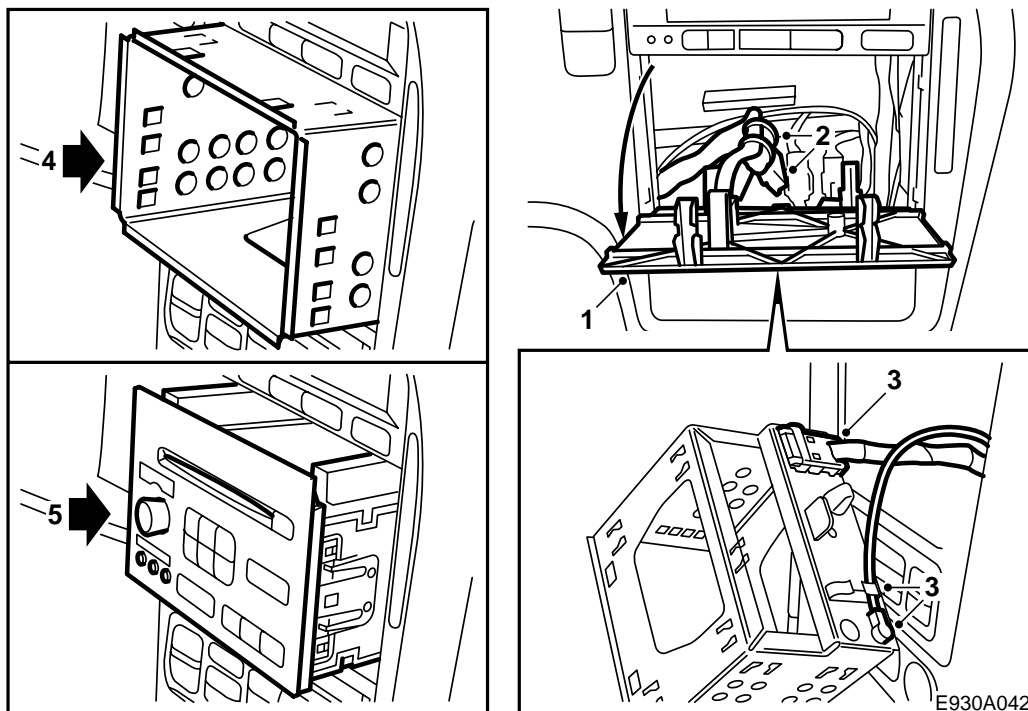

- 1 Rimuovere il coperchio protettivo del cruscotto.
- 2 Localizzare i cavi della radio (cavo con connettore e cavo dell'antenna) nel vano dietro il coperchio. Recidere la fascetta che fissa i cavi.
- 3 Fissare il connettore ed il contatto del cavo dell'antenna al retro della plancia.
- 4 Infilare la plancia nel cruscotto controllando contemporaneamente che i cavi dell'automobile non vengano schiacciati o piegati.  
Sulla sezione posteriore della plancia è presente un perno guida che ingrana una presa dell'alloggiamento del climatizzatore, fissando in posizione la plancia.
- 5 Infilare la radio nel vano (plancia) a fondo, in modo che i fermi si fissino correttamente nella plancia.
- 6 Prima di utilizzare la radio, essa deve essere programmata in base al modello di automobile, effettuando il cosiddetto "matrimonio". La programmazione si esegue con lo strumento diagnostico (Tech 2). Vedere il manuale d'officina 3:5 Audio System, Ricerca dei guasti generica: Menu "Programmazione".

#### Rimozione della radio

- a Procedere al "divorzio" della radio dall'automobile come indicato nel manuale d'officina 3:5 Audio System.
- b Estrarre la radio con gli attrezzi in dotazione alla radio.