



**MONTERINGSANVISNING · INSTALLATION INSTRUCTIONS  
MONTAGEANLEITUNG · INSTRUCTIONS DE MONTAGE**

## Saab 9-5 5D

### Pavimento estraibile del bagagliaio

Accessories Part No.	Group	Date	Instruction Part No.	Replaces
400 131 058 400 131 066	9:89-01	Mar 01	51 31 271	51 31 271 Oct 99

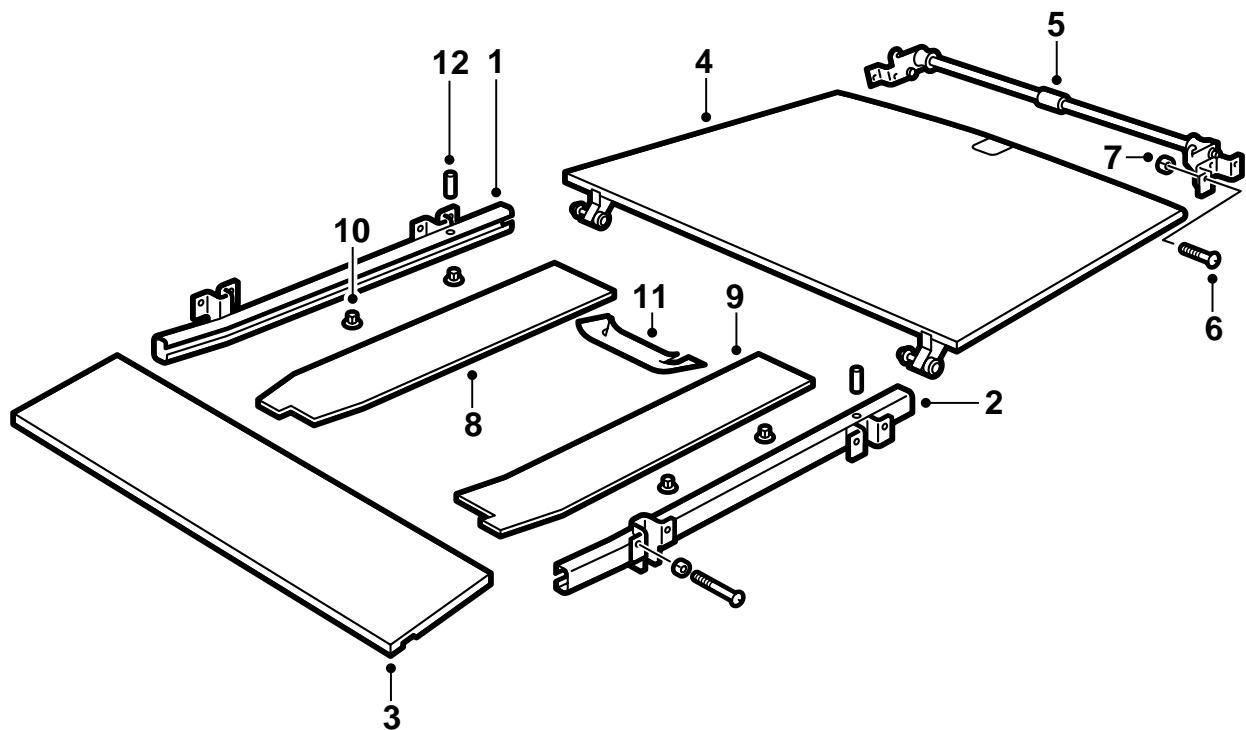

E980A121

- 1 Guida destra
- 2 Guida sinistra
- 3 Pavimento anteriore
- 4 Pavimento posteriore
- 5 Meccanismo di bloccaggio e rollio
- 6 Vite (12 pz)
- 7 Dado (12 pz)
- 8 Tappetino destro
- 9 Tappetino sinistro
- 10 Dado di plastica (4 pz)
- 11 Nastro protettivo
- 12 Perni di fissaggio

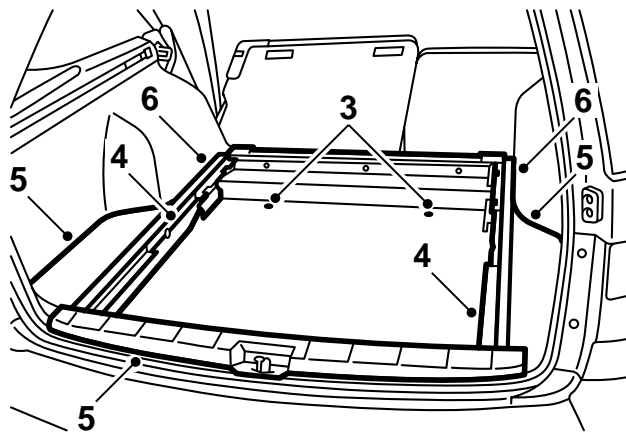
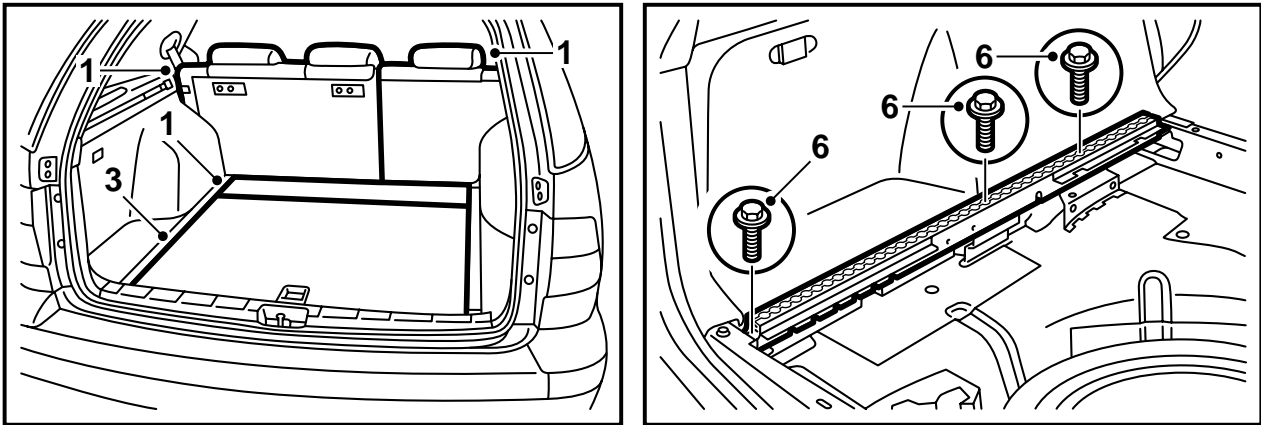

E980A110

- 1 Reclinare le due sezioni dello schienale posteriore e sollevare la sezione anteriore del pavimento del bagagliaio.
- 2 Estrarre il copribagagliaio.
- 3 Sfilare il pavimento del bagagliaio ed il tappetino sopra la ruota di scorta.
- 4 Staccare i tappetini sotto le guide di ancoraggio del carico.
- 5 Togliere la protezione della soglia ed il vano portaoggetti dal pavimento.
- 6 Togliere le coperture dalle guide di ancoraggio del carico e rimuovere le guide.

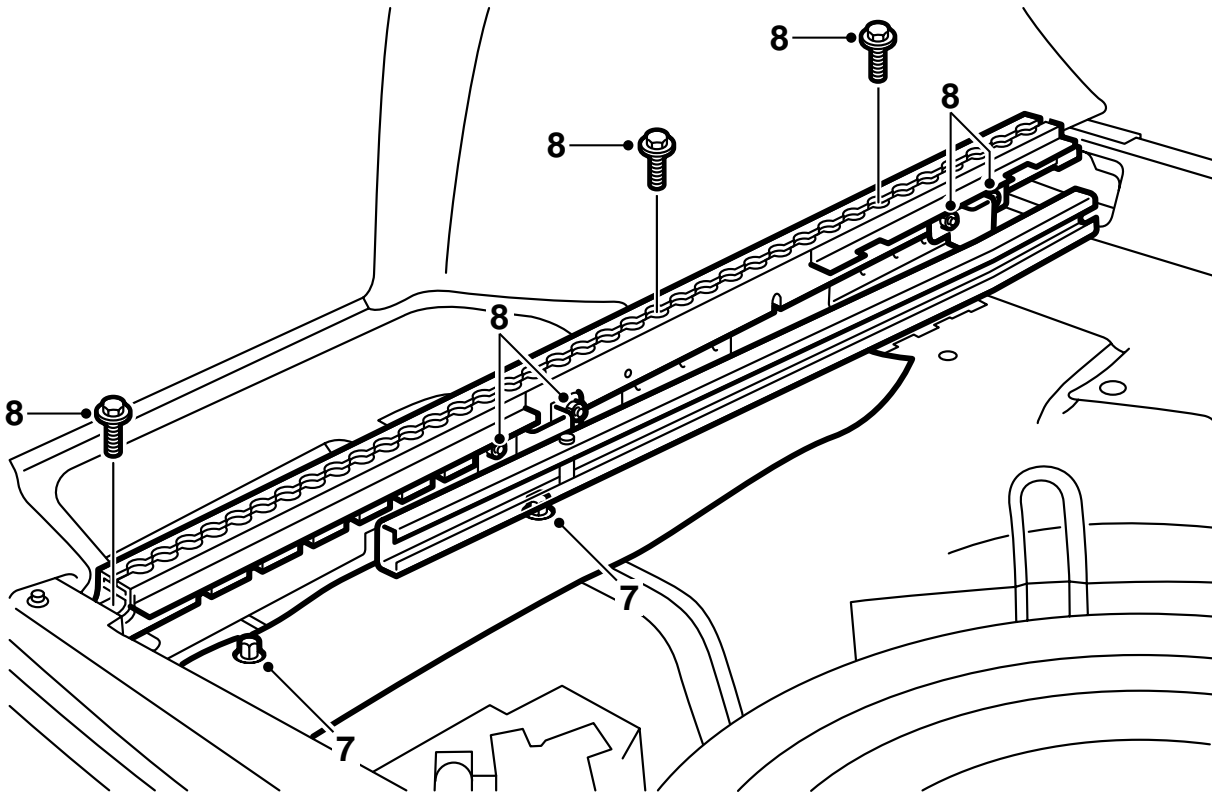

E980A111

- 7 Installare i tappetini laterali contenuti nel kit fissandoli con i dadi di plastica alle viti esistenti.
- 8 Fissare le guide del kit alle guide di ancoraggio del carico con le viti ed i dadi (installare i dadi sulle guide del kit), quindi risistemare le guide di ancoraggio del carico.

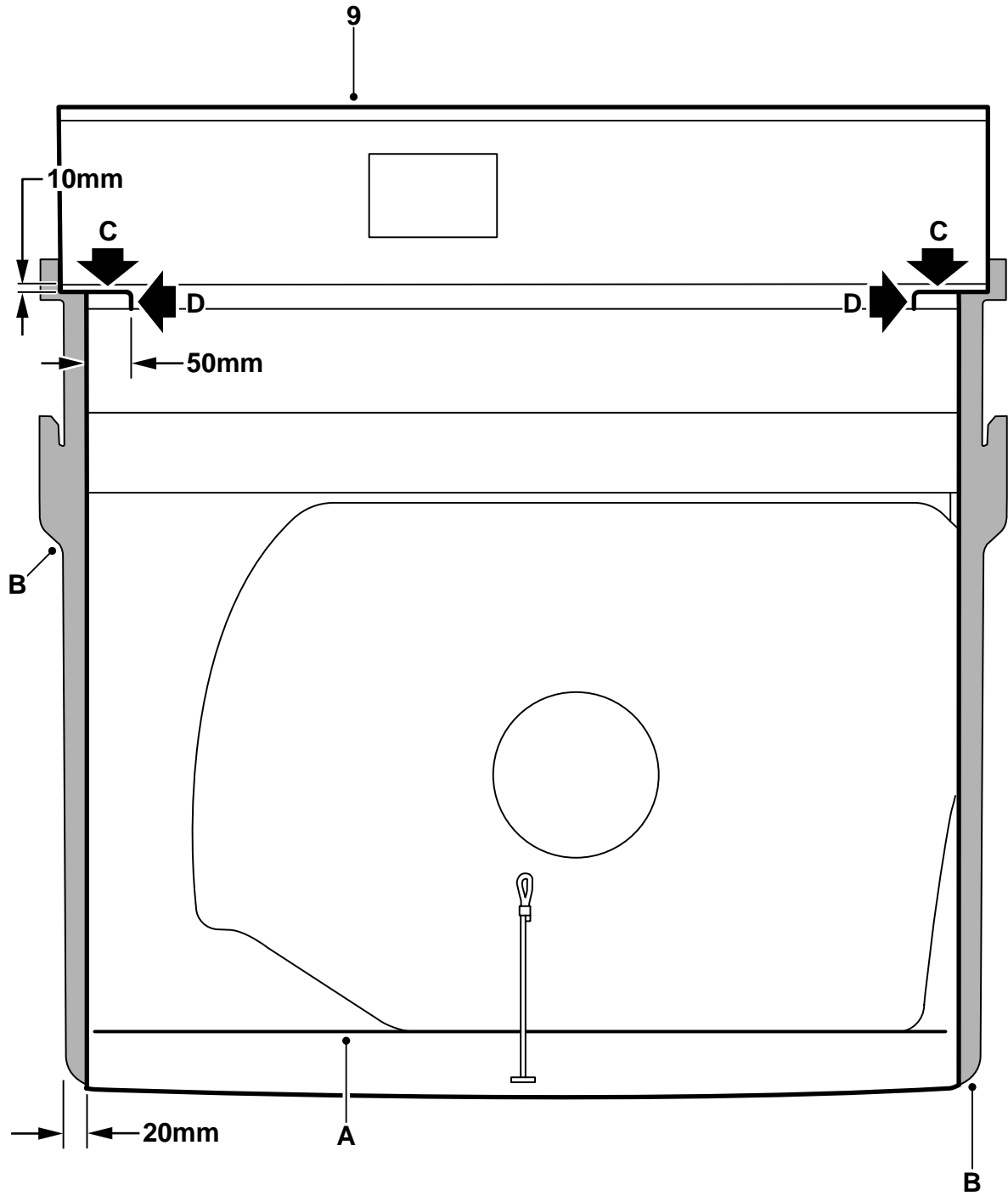

E980A112

9 Modificare il tappetino della ruota di scorta come mostrato in figura.

A = Nuova linea di piegatura, praticare con cautela sul fondo del tappetino.

B = Settori segnati da asportare.

Tagliare rispettando le linee C e D. Dopo l'installazione del tappetino, la linguetta rimasta deve essere piegata in modo che sia posizionata sotto la guida.

Sistemare il tappetino nell'automobile ed applicare i tre clips ed i due dadi.

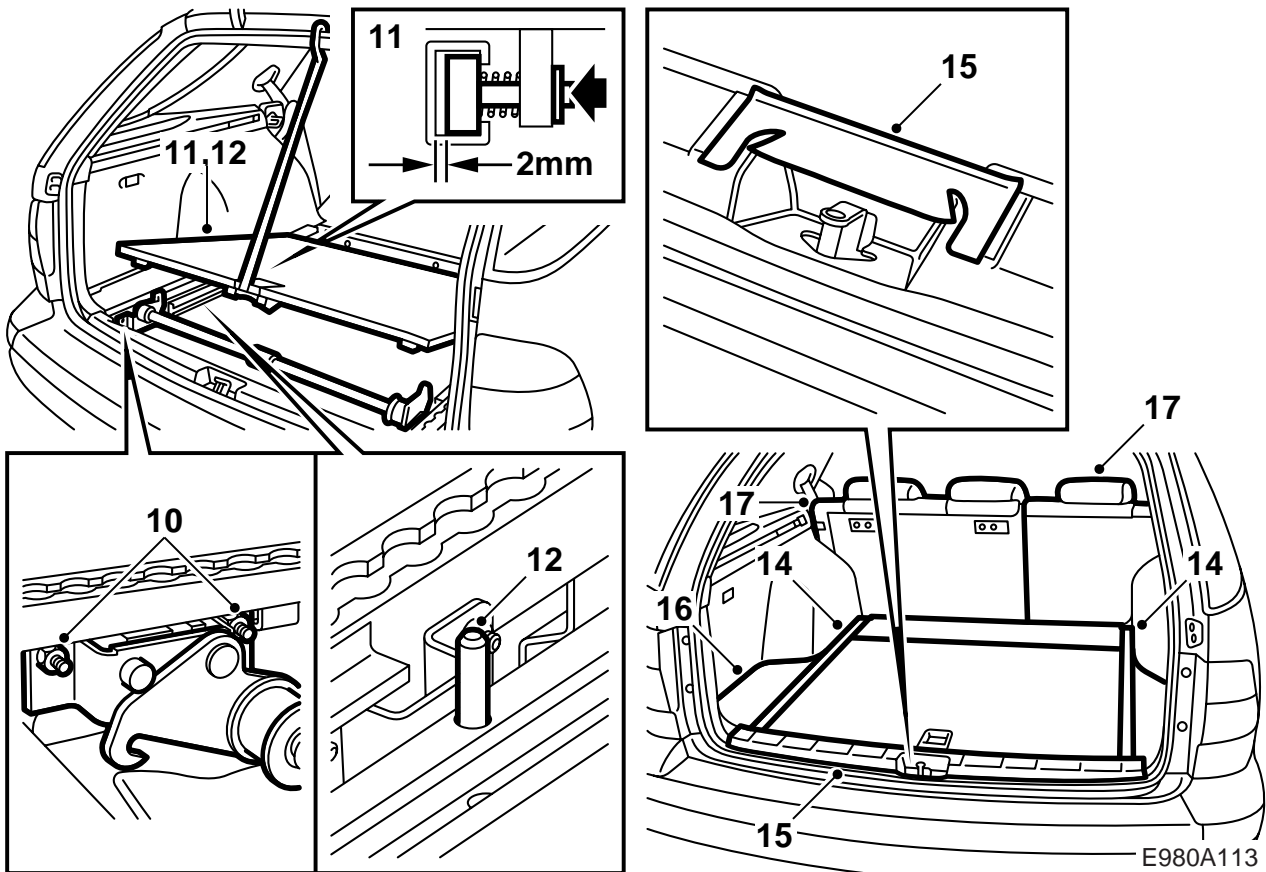

- 10 Installare i ganci di bloccaggio ed i rulli sulle guide di ancoraggio del carico come mostrato in figura. Utilizzare due dadi e due dadi di bloccaggio. Applicare un po' d'olio fra i rulli ed i ganci, quindi eliminare l'olio in eccesso.
- 11 Sistemare i rulli anteriori del nuovo pavimento del bagagliaio ed infilarlo verso l'interno. Controllare la distanza fra i rulli e le pareti laterali nelle guide quando il pavimento è in posizione retratta. Deve esservi una distanza di 1,5-2,0 mm. Effettuare le necessarie regolazioni.
- Controllare inoltre che i ganci di bloccaggio (10) ingranino correttamente i perni di bloccaggio. Se necessario, regolare i ganci di fissaggio in altezza
- 12 Sollevare il bordo posteriore del pavimento ed appenderlo, sistemare un controstampo sotto la guida ed inserire a percussione il perno di finecorsa.
- 13 Fissare eventuali cavi in modo che non possano essere danneggiati dai rulli del pavimento del bagagliaio.
- 14 Risistemare la sezione anteriore del pavimento del bagagliaio e fissare i clips alle prese nelle guide.
- 15 Installare la protezione della soglia ed applicare il nastro protettivo come mostrato in figura.
- 16 Installare i vani portaoggetti nel pavimento e fissare le coperture alle guide di ancoraggio del carico.
- 17 Riportare lo schienale posteriore in posizione eretta.
- 18 Controllare il funzionamento del pavimento del bagagliaio e verificare il bloccaggio. Vedere le norme di sicurezza e le istruzioni per l'uso.

## Norme di sicurezza



### PRECAUZIONE

Rispettare quanto segue per prevenire il pericolo di danni a persone.

- Non lasciare mai bambini incustoditi mentre il pavimento del bagagliaio è estratto.
- Non utilizzare il pavimento del bagagliaio per trasportare persone.
- Tenere conto del rischio di schiacciamento di dita ecc. quando si estrae e si ritrae il pavimento del bagagliaio.
- E' vietato mettere in movimento l'automobile quando il pavimento del bagagliaio è estratto.
- Accertarsi sempre che il pavimento del bagagliaio sia bloccato in posizione dopo averlo estratto.
- Non apportare modifiche di nessun tipo al pavimento del bagagliaio.

In posizione estratta il pavimento del bagagliaio ha una portata massima di 200 kg.

Fissare il carico agli appositi occhielli durante il trasporto. Idonei lacci di ancoraggio sono disponibili come accessori.

Accertarsi che i lacci di ancoraggio non sfreghino contro eventuali bordi taglienti.

Quando il pavimento del bagagliaio è ritratto e non viene utilizzato per il trasporto di carico, deve sempre trovarsi in posizione abbassata.

### Istruzioni per l'uso

- 1 Sollevare il pavimento del bagagliaio, estrarre le ruote di supporto e sistemare il pavimento del bagagliaio sulle ruote.
- 2 Afferrare l'impugnatura ed estrarre il pavimento del bagagliaio fino alla posizione esterna di bloccaggio.
- 3 Sistemare il carico sul pavimento del bagagliaio in modo che non ostacoli l'utilizzo dell'impugnatura.
- 4 Sollevare l'impugnatura e spingere il pavimento del bagagliaio fino alla posizione interna di bloccaggio. Accertarsi che il pavimento del bagagliaio sia effettivamente bloccato.
- 5 Ancorare il carico con gli appositi lacci.

Dopo l'utilizzo, sollevare il pavimento del bagagliaio e ripiegare le ruote di supporto, quindi riabbassare il pavimento del bagagliaio. Accertarsi che il pavimento del bagagliaio sia bloccato in posizione abbassata.