



MONTERINGSANVISNING · INSTALLATION INSTRUCTIONS
MONTAGEANLEITUNG · INSTRUCTIONS DE MONTAGE

Saab 9-5 5D

Spoiler posteriore

Accessories Part No.	Group	Date	Instruction Part No.	Replaces
400 132 163	9:84-14	Dec 01	53 35 773	

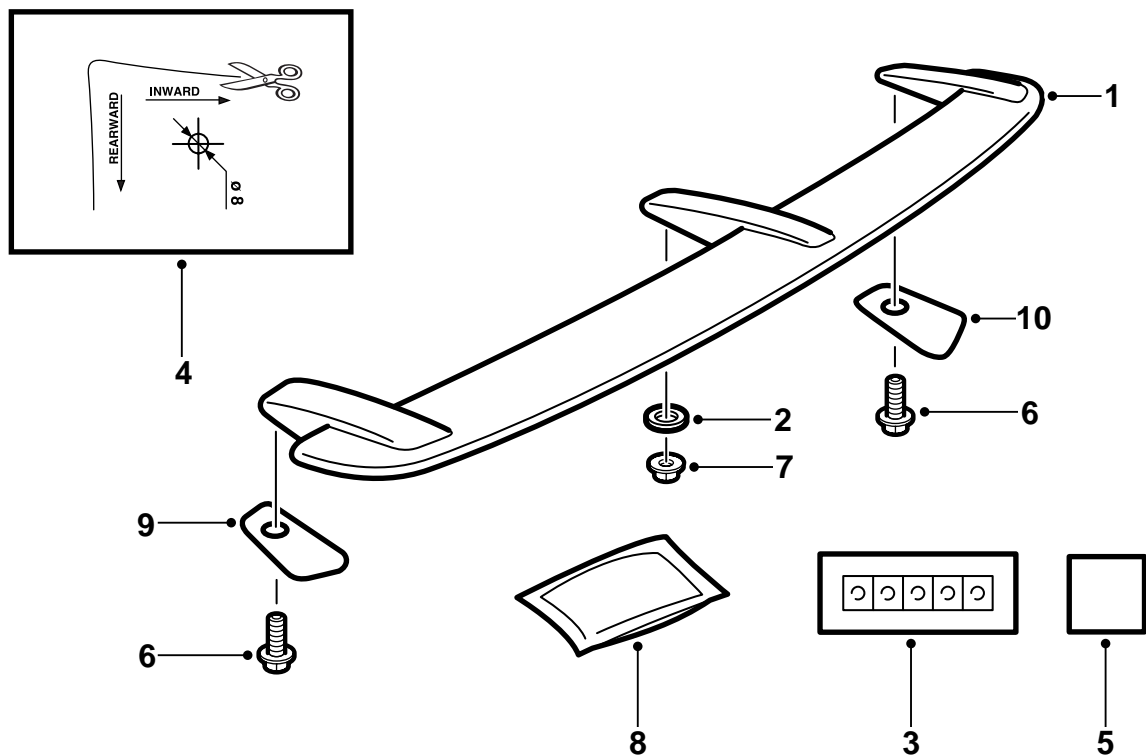

E980A406

- 1 Spoiler
- 2 Tenuta
- 3 Nastro zincato (x3)
- 4 Dima per foratura
- 5 Nastro biadesivo
- 6 Vite (x2)
- 7 Dado
- 8 Telo di pulizia
- 9 Tenuta sinistra
- 10 Tenuta destra

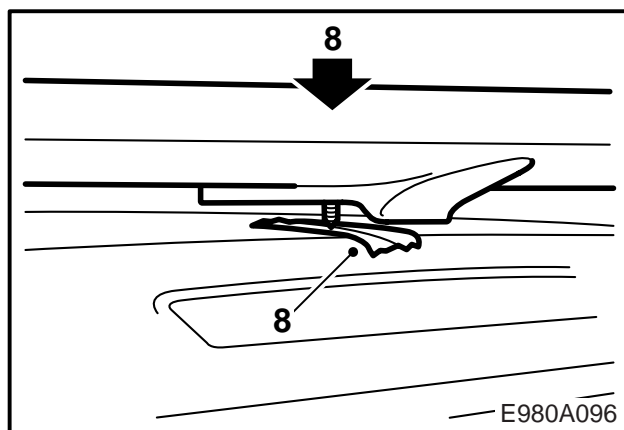
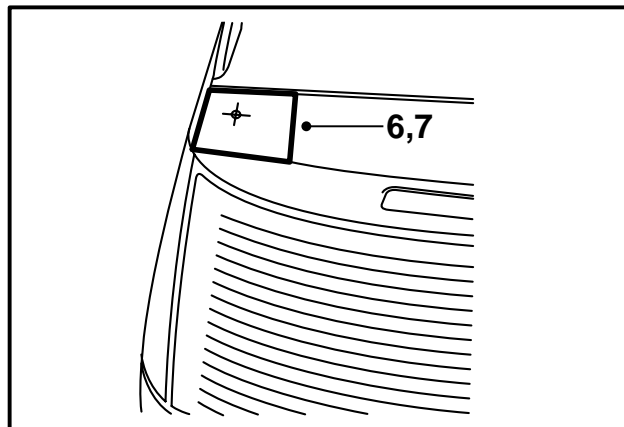
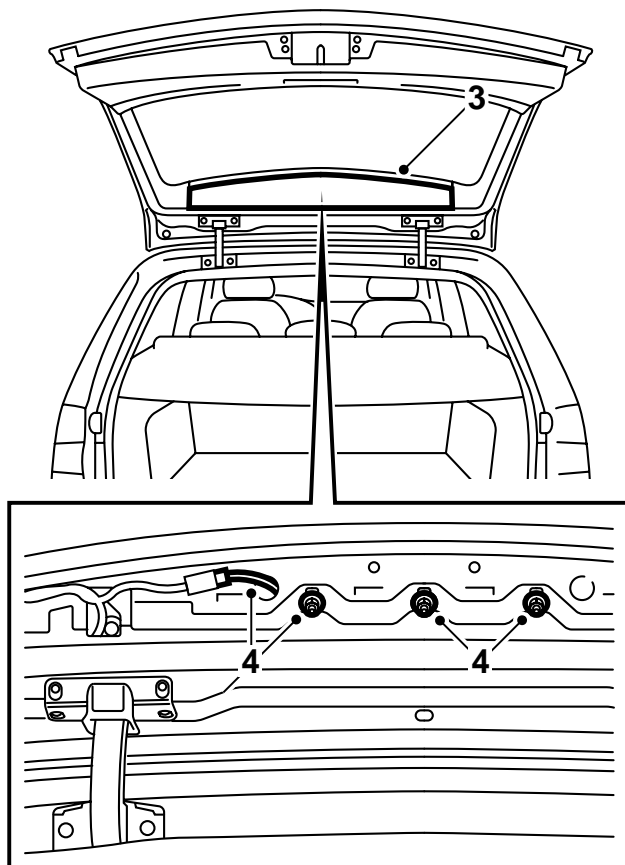

Lo spoiler è stato sottoposto ad un trattamento con fondo nero ed è quindi pronto per la verniciatura.

- 1 Verniciare lo spoiler con la tinta della carrozzeria. Vedere "Norme per la verniciatura di plastica PUR-RIM con fondo" nelle presenti istruzioni per l'installazione.
- 2 Aprire lo sportello del bagagliaio.
- 3 Rimuovere la copertura dal lato interno superiore dello sportello del bagagliaio ed i tappi di gomma.
- 4 Rimuovere il terzo stop.
- 5 Ritagliare la dima e posizionarla come indicato sulla stessa.
- 6 Segnare la posizione dei fori esterni con un punzone.

Nota

Prestare la massima cautela!

- 7 Praticare i fori indicati.
Utilizzare una punta da 8 mm.
- 8 Segnare la posizione approssimativa del foro centrale con nastro di mascheratura. Mettere in posizione lo spoiler e tenerlo fermo infilando le viti esterne. Esercitare pressione sul centro. Togliere lo spoiler. A questo punto la vite centrale dello spoiler deve aver lasciato un segno sul nastro di mascheratura.

- 9 Praticare un foro di 8 mm in corrispondenza del segno centrale.

Sistemare lo spoiler e controllare che i fori nello sportello del bagagliaio corrispondano con i punti di fissaggio dello spoiler. In caso contrario, limare i fori facendoli diventare ovali.

- 10 Proteggere i fori dalla corrosione nel seguente modo:
 - Sbavare i fori ed eliminare trucioli e scaglie di vernice con aria compressa.
 - Applicare la vernice di fondo. Utilizzare Standox 1K Füllprimer o un prodotto equivalente.
 - Applicare la vernice di copertura.
 - Applicare il nastro zincato nei fori ed agire con un cacciavite in modo che il nastro si pieghi attorno ai bordi.

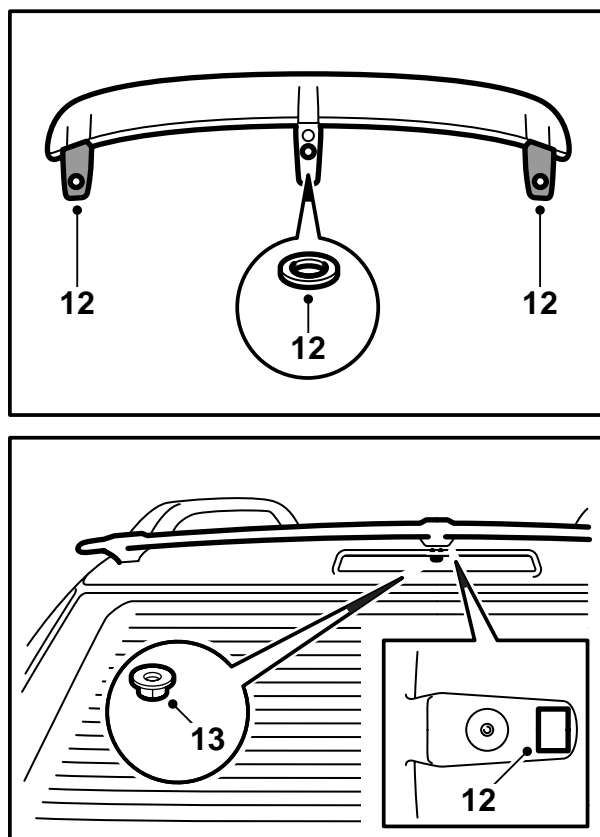

- 11 Pulire l'area sotto i punti di fissaggio dello spoiler e le zone dello sportello del bagagliaio in cui verrà applicato lo spoiler con il telo di pulizia.
- 12 Installare le tenute ed applicare il nastro biadesivo sotto il punto di fissaggio centrale dello spoiler, vedere figura.
- 13 Togliere la pellicola protettiva dal nastro biadesivo e sistemare lo spoiler in posizione, iniziando dal bordo posteriore.

Avvertenza

E' estremamente importante sistemare il bordo posteriore dello spoiler in posizione corretta prima che il nastro adesivo aderisca allo sportello del bagagliaio.

Fissare in sede il bordo anteriore dello spoiler ed esercitare pressione per almeno 1 minuto sul punto di fissaggio centrale affinché il nastro adesivo aderisca correttamente. Inserire le viti ed il dado di fissaggio dello spoiler, ma non serrarli. Il dado centrale può essere inserito tramite lo spazio lasciato libero dalla luce di arresto. Serrare prima il dado del punto di fissaggio centrale dello spoiler, quindi le viti alle estremità dello spoiler.

Coppia di serraggio 6 Nm (4.5 lbf ft)

Controllare che la distanza fra sportello del bagagliaio e punti di fissaggio dello spoiler sia sufficiente.

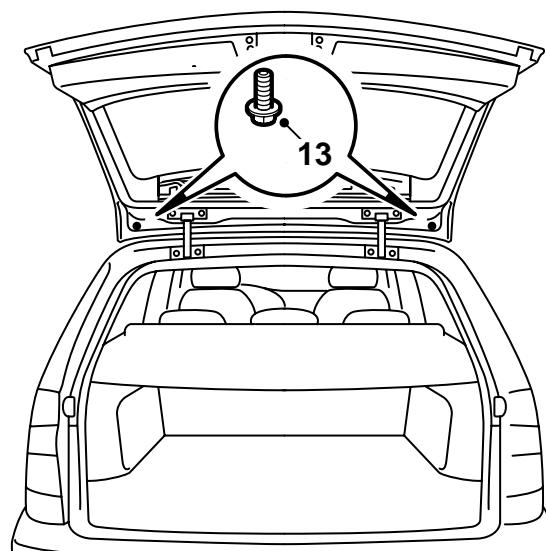

E980A407

- 14 Installare la luce di arresto sopraelevata ed i tappi di gomma.
- Coppia di serraggio 3,9 Nm (2.9 lbf ft)**
- 15 Installare la copertura all'interno dello sportello del bagagliaio. Chiudere lo sportello del bagagliaio.

Norme per la verniciatura di plastica PUR-RIM con fondo

- Sistemare lo spoiler in modo che non possa essere deformato durante il processo di verniciatura.
- La temperatura non deve superare +40°C (104°F).
- Lo spoiler è stato sottoposto a trattamento con fondo prima della consegna dal fornitore.
- Maneggiare lo spoiler con guanti puliti.

Tempo di essiccazione

70 minuti a 40°C (104°F).

Preparazione

- Per ottenere un risultato ottimale, utilizzare una vernice turapori.
- Carteggiare con cura le superfici trattate con fondo utilizzando carta 3M 1200 o 800.